



# കരയോഗ സ്മൃതി



സത്യം പരം ധീമഹി

Rs. 6

മാസിക : എറണാകുളം കരയോഗത്തിന്റെ മുഖപത്രം

Pages 84

വാല്യം - 13

ലക്കം - 2

മകരം - 1195

ഫെബ്രുവരി 2020



**Radheyam**  
Guest House

*Inauguration Special Issue 2020*

# രായേയം....





# അഭിനന്ദനങ്ങളുടെ പുച്ചെണ്ടുകൾ

ആനന്ദജ്ഞാനരൂപം സദ്യശ്യവിരഹിതം  
 ശാശ്വതം പൂർണ്ണമെങ്ങും  
 നിസ്സംഗം സംഖ്യയേറും നിഗമലസിതമ -  
 സ്പഷ്ടമായ് ദൃഷ്ടമാത്രേ  
 മോക്ഷാകാരം കലർന്നീടിന പരമതമം  
 ബ്രഹ്മമാഹന്ത തത്ത്വം  
 സാക്ഷാൽശോഭിച്ചീടുന്നിഗ്നൂരുപവനപുരേ :  
 ലോകർ തൻ ഭാഗ്യമത്രേ.

**അ**തെ സകല ലോകർക്കും അനുഗ്രഹാശിസ്സുകൾ വർഷിച്ചുകൊണ്ട് സാക്ഷാൽ വൈകുണ്ഠാനാഥൻ വാണരുളുന്ന ഗുരുപവനപുരിയിൽ, തൊണ്ണൂറ്റിയഞ്ച് വർഷത്തെ സേവന പാരമ്പര്യത്തിന്റെ അഭിമാനകരമായ ചരിത്രമുള്ള എറണാകുളം കരയോഗം യോഗേശ്വരനായ ഭഗവാനെ കാണുവാനെത്തുന്ന ഭക്തജനങ്ങൾക്കുവേണ്ടി സേവനത്തിന്റേതായ ഒരു പുതിയ മേഖലയിലേക്ക് കടക്കുകയാണ് - ആത്മാർത്ഥതയും അതിരറ്റ ആഥിത്യേതയമികവും കൈമുതലാക്കിക്കൊണ്ട്. ക്ഷേത്രദർശനത്തിനെത്തുന്ന ഭക്തജനങ്ങൾക്ക് ദർശനത്തിനു പോകുവാനുള്ള വാഹനസൗകര്യം ഉൾപ്പെടെ, എല്ലാ വിധ സൗകര്യങ്ങളോടും കൂടി എറണാകുളം കരയോഗം പണിതുയർത്തിയിരിക്കുന്ന ആറു നിലകളുള്ള രാധേയം അതിഥി മന്ദിരം ജനുവരി 31- ന് ഭക്തജനങ്ങൾക്കു വേണ്ടി ഉദ്ഘാടനം ചെയ്യപ്പെട്ടിരിക്കുകയാണ്. സംപൂജ്യസ്വാമി ചിദാനന്ദപുരിയുടെ അനുഗ്രഹാശ്ശിസുകളോടു കൂടി ആ പുണ്യാത്മാവിന്റെ കൈകളാൽ തന്നെ ഭദ്രദീപം തെളിയിച്ച് സമാരംഭിച്ച ചടങ്ങ് കൽക്കട്ട ഹൈക്കോടതി ചീഫ് ജസ്റ്റീസ് ജസ്റ്റീസ് തോട്ടത്തിൽ ബി. രാധാകൃഷ്ണൻ ഉദ്ഘാടനം ചെയ്തു. ഛത്തീസ്ഗഡ് ഹൈക്കോടതി ചീഫ് ജസ്റ്റീസ് ജസ്റ്റീസ് പി. ആർ രാമചന്ദ്രമേനോന്റെ മുഖ്യപ്രഭാഷണവും തുടർന്ന് രാഷ്ട്രീയ സാമൂഹ്യ സാമുദായിക സാംസ്കാരിക മേഖലയിലെ അനേകം വിശിഷ്ട വ്യക്തികളുടെ അനുഗ്രഹാശംസാപ്രസംഗങ്ങളോടെയാണ് ഈ മംഗളകർമ്മം നടന്നത്.

സേവനം ജീവിതസാഹചര്യം എന്ന തങ്ങളുടെ ആപ്ത വാക്യത്തെ അക്ഷരാർത്ഥത്തിൽ തന്നെ പ്രാവർത്തികമാക്കും വിധമാണ് 'രാധേയം' എന്ന എറണാകുളം കരയോഗത്തിന്റെ ഗുരുവായൂരിലെ അതിഥി മന്ദിരത്തിലെ ആതിഥേയചര്യകൾ ചിട്ടപ്പെടുത്തിയിരിക്കുന്നത്. അത് ക്ഷേത്രദർശനത്തിനാകട്ടെ, വിവാഹം, ചോറുണ്

## ഉള്ളടക്കം

വാല്യം 13 | ലക്കം 2 | ഫെബ്രുവരി 2020

എഡിറ്റോറിയൽ	3
ജനറൽ സെക്രട്ടറിയുടെ പാക്കി	5
രാധേയം തുറന്നു	11
വേണുവിന് സദസ്സിന്റെ ആദരം	16
ഉപഹാരങ്ങൾ നല്കി അവരെയും ആദിച്ചു	18
ഏറെ സൗകര്യം ശൃഹാന്തരീക്ഷം	19
രാധേയം എന്ന നാമധേയം അർത്ഥവത്ത്	21
ശീത ദർശിച്ച് അകത്ത് കയറാം	22
നിശ്ചയദാർശ്യവും ഏകോപനവും വിജയം കൊയ്തു	23
അതെ, ടീം സ്പിരിറ്റ് തുറുളേനി	24
ഓർമ്മയിൽ ആ താക്കല്ലിടത്ത്	25
ഇവരോടൊപ്പം നമുക്കും വിജയഗ്രാഹ പാടാം	26
ഇനി മനസ്സ് മുഴുവൻ ജന്മതൊബ്ദിയിലേക്ക്	28
എന്റെ ഗുരുവായുരപ്പാ!	31
ഉത്സവമൊഴിയായത്ത് സന്നിധാനം	36
ചരിത്രത്തിൽ നിന്ന് ചില ഏടുകൾ	39
തിക്കുകൾക്കിടയിലെ കാഴ്ചകൾ	40
ഗുരുവായൂരിലെ നിത്യപൂജാക്രമം	41
കാണേണ്ട കാഴ്ചകൾ	44
കരയോഗംഗങ്ങളുടെ കൈതാങ്ങു പ്രശംസനീയം	45
ആദായമുണ്ടാക്കുവാനല്ല ജീവകാരുണ്യം ...	46
33-ാമത് ശ്രീമദ് ഭാഗവത സപ്താഹജ്ഞാന യജ്ഞം	53
എറണാകുളം കരയോഗം പ്രതിമാസ പരിപാടി	54
ബാലലോകം	55
രാമപരിചയം	57
വാസ്തു	58
ഭാരതത്തിലെ പക്ഷികവികൾ	61
ക്ഷേത്രങ്ങളിലൂടെ	64
മഹാഭാരതം	68
ഹരിസുഗന്ധഹരി	71
പരിസ്ഥിതി അവാർത്ഥ്-2020	72
പാതഞ്ജലയോഗദർശനം	73
ചരമവാർഷികം	74
മാസപ്പലം	75
മാർട്ടിമോണിയൽ	76-82

ചിത്രങ്ങൾ: ഉണ്ണി ഭാവന  
നിധിൻ, ജയറാം

## പത്രാധിപസമിതി

- കെ.പി. കൃഷ്ണമേനോൻ (മാനേജിംഗ് എഡിറ്റർ)
- എം. ശ്രീവല്ലഭൻ നായർ (എഡിറ്റർ)
- പി. രാമചന്ദ്രൻ (വേണു)
- കെ.ടി. മോഹനൻ
- എ. മുരളീധരൻ
- കെ. പ്രസന്നകുമാർ



തുടങ്ങി ഏത് മംഗളകർമ്മത്തിനായാലും ശരി ഓരോന്നിന്റെയും ആചാരരീതി അനുസരിച്ച് നടത്തുവാൻ വേണ്ട എല്ലാ വിധ സൗകര്യങ്ങളും ഇവിടെ ലഭ്യമാണ്. യാതൊരു വിധമായ ആകുലതയുമില്ലാതെ, ഉത്കണ്ഠയുമില്ലാതെ, ഉത്കൃഷ്ട സേവനമായിരിക്കും ഭക്തജനങ്ങൾക്ക് ലഭിക്കുക എന്നുള്ളതിൽ സംശയമില്ല. തൊണ്ണൂറ്റിയഞ്ച് വർഷത്തെ മികവുറ്റ ഉജ്ജ്വലിതസേവനപാരമ്പര്യം അതിന് തെളിവാണ്.

സാമൂഹ്യസേവനരംഗത്തും പൊതുപ്രവർത്തനരംഗത്തും സാധാരണ ജനങ്ങൾക്ക് വിശ്വാസം നഷ്ടപ്പെട്ടുകൊണ്ടിരിക്കുന്ന ഈ കാലത്ത്, ചെയ്യാൻ പറ്റുന്നതുമാത്രം പറയുകയും, പറയുന്നത് സത്യസന്ധമായി സമയനിഷ്ഠയോടുകൂടി ചെയ്തു തീർക്കുന്ന ചുരുക്കം ചില സ്ഥാപനങ്ങളിലൊന്നായ നമ്മുടെ കരയോഗം തങ്ങളുടെ നവതി ആഘോഷവേളയിൽ ഭൂരിപക്ഷാഭിപ്രായമനുസരിച്ച് എടുത്ത തീരുമാനമാണ് ഗുരുവായൂരിൽ എറണാകുളം കരയോഗത്തിന്റെ ഉടമസ്ഥതയിൽ നല്ല നിലവാരത്തിലുള്ള ഒരു അതിഥി മന്ദിരം വേണമെന്നുള്ളത്. വളരെ ഭാരിച്ച, ഏറെ സാമ്പത്തികബാധ്യത ഉണ്ടാക്കുന്ന ഈ പദ്ധതിയെക്കുറിച്ച് വളരെയേറെ ചർച്ചകൾ നടന്നു. ഏതാണ്ട് ഇരുപതു കോടിയോളം രൂപ ചിലവു വരുന്ന അതിബൃഹത്തായ പദ്ധതി ഏറ്റെടുക്കുവാനുള്ള തീരുമാനമാണ് അവസാനം ഉണ്ടായത്. അപ്പോഴും ഇത്ര വലിയ ചിലവേറിയ ഈ പദ്ധതി ഏറ്റെടുക്കണമോ, ഏറ്റെടുത്താൽ അത് പൂർത്തീകരിക്കാൻ കഴിയുമോ, തുടങ്ങി ഒട്ടേറെ സംശയങ്ങളും തടസ്സവാദങ്ങളും ഒക്കെ പല കോണുകളിൽ നിന്നും ഉയർന്നെങ്കിലും, ബഹുഭൂരിപക്ഷം അംഗങ്ങളുടെയും ആഗ്രഹനിവർത്തനത്തിനായി അല്പം ചില ആളുകളിൽ നിന്നുമുണ്ടായ പ്രതിലോമ, നിഷേധസ്വരങ്ങളെ തള്ളിക്കളഞ്ഞുകൊണ്ട്, സർവ്വശക്തനായ ശ്രീഗുരുവായൂരപ്പനിൽ വിശ്വാസം അർപ്പിച്ച് അംഗങ്ങളുടെയും മറ്റു സജ്ജനങ്ങളുടെയും സഹായത്തോടെ നമുക്കിതു പൂർത്തീകരിക്കാൻ സാധിക്കും എന്ന ഉറച്ച വിശ്വാസത്തോടുകൂടി സന്ധ്യയെ ഈ വെല്ലുവിളി ഏറ്റെടുക്കുവാനുള്ള നിർവ്വീശകതീരുമാനമെടുക്കുകയാണുണ്ടായത്. ഗുരുവായൂർ ക്ഷേത്രത്തിനോടടുത്ത് അനുയോജ്യമായ സ്ഥലം കണ്ടെത്തുക എന്നുള്ളതായിരുന്നു പ്രധാന കടമ്പ. ഗുരുവായൂരപ്പകടാക്ഷത്താൽ ക്ഷേത്രത്തിൽ നിന്ന് അധികം ദൂരെല്ലാതെ തെക്കേ നടയിൽ കാരക്കാട്ട് റോഡിൽ പലരുടേതായി കിടന്ന സ്ഥലങ്ങൾ ഏറ്റെടുത്ത് ഏകോപിപ്പിച്ച് അതിസുന്ദരമായ ഒരു കെട്ടിടത്തിനനുയോജ്യമായ ഒരു സ്ഥലമാക്കി മാറ്റി നമ്മുടെ അന്തസ്സിന് യോജിച്ച വിധത്തിലുള്ള ഒരു ബഹുനില അതിഥി മന്ദിരത്തിനു വേണ്ട പ്ലാനും എസ്റ്റിമേറ്റും എല്ലാം കൃത്യമായി ആ മേഖലയിലെ അഭിജ്ഞാനക്കൊണ്ട് തന്നെ തയ്യാറാക്കി, സർക്കാർ അനുവാദത്തിനായി സമർപ്പിച്ചു. പല ഓഫീസുകളിൽ നിന്നും ഒട്ടും പ്രോത്സാഹനമില്ലാത്ത സമീപനമല്ല ഉണ്ടായത്. എങ്കിലും ഏറെ പണിപ്പെട്ട് നിർമ്മാണാനുമതി നേടിയെടുത്തു. പിന്നീടാണ് കരയോഗത്തിന്റെ പ്രവർത്തന മികവ് തെളി

യിച്ചുകൊണ്ട് അതിവേഗം ഒന്നാന്നായി നിർമ്മാണ പ്രക്രിയകൾ ആരംഭിച്ച് ആയിരം ദിവസങ്ങൾക്കുള്ളിൽ പൂർത്തീകരിക്കാമെന്ന് പൊതുയോഗത്തിന് കൊടുത്ത വാക്ക് അനിതരസാധാരണമായ ധീഷണാവൈഭവത്താൽ ഇതാ 778 ദിവസങ്ങൾക്കൊണ്ട് പൂർത്തീകരിച്ച് ഉദ്ഘാടനവും കഴിഞ്ഞിരിക്കുന്നു. സർക്കാർ ഓഫീസുകളിൽ നിന്നു നേരിട്ട മെല്ലെപ്പോക്കും ചുവപ്പു നാടയും തടസ്സവാദങ്ങളും ഒന്നുമില്ലായിരുന്നെങ്കിൽ ഒരു രണ്ടുമാസം മുഖെങ്കിലും ഇത് ഭക്തജനങ്ങളുടെ സൗകര്യർത്ഥം തുറന്നു കൊടുക്കുവാൻ കഴിഞ്ഞേനെ. ഏതായാലും എല്ലാ വിധ പ്രതിലോമ പ്രതിബന്ധങ്ങളെയും തട്ടിനീക്കി അഭിമാനത്തോടുകൂടി ഇപ്പോൾ ഭക്തജനങ്ങൾക്കായി തുറന്നു കൊടുക്കുവാൻ കഴിഞ്ഞു. ഈ അതിഥി മന്ദിരത്തിൽ ആറ് നിലകളിൽ മൂന്ന് സ്വുട്ട് റൂമുകളുൾപ്പെടെ 36 മുറികളാണ് എല്ലാവിധ സൗകര്യങ്ങളോടും കൂടി സജ്ജമാക്കിയിരിക്കുന്നത്. ഇനി അംഗങ്ങളുടെ കടമയാണ് ഇതിനെ നിലനിർത്തേണ്ടതും ഉത്തരോത്തരം ശ്രേയസ്സിലേക്ക് എത്തിക്കേണ്ടതും. അംഗങ്ങളുടെ നിർലോഭമായ, പരിപൂർണ്ണമായ സഹകരണമാണ് അതിനു വേണ്ടത്. 'കണ്ണനെ' കാണാനായി ഗുരുവായൂരിലേക്ക് പോകുന്ന ഓരോരുത്തരും നമ്മുടെ സ്വന്തം സ്ഥാപനം എന്ന അഭിമാനത്തോടുകൂടി, സ്വാതന്ത്ര്യത്തോടുകൂടി രാധേയത്തിലേക്ക് എത്തുക. കണ്ണന്റെ ദർശനവും ഒപ്പം കരയോഗപ്രവർത്തനങ്ങൾക്ക് നിങ്ങളുടേതായ സഹായഹസ്തവും പ്രദാനം ചെയ്യുക. ഏറെ പണിപ്പെട്ടുണ്ടാക്കിയ അതിസുന്ദരമായ ഈ അതിഥി മന്ദിരം ഇനി നമ്മുടെ അംഗങ്ങളുടെ കൈകളിലാണ്. കാത്തു സൂക്ഷിക്കുക. ഇതിനെ സ്വന്തമെന്നപോലെ.

ഒന്നോർക്കുക, കരയോഗത്തിന്റെ നേതൃസ്ഥാനീയരെടുത്ത ധീരമായ തീരുമാനവും അത് സഫലീകൃതമാക്കുന്നതിനു വേണ്ടിയുള്ള അവിരാമമായ അക്ഷീണ പരിശ്രമവും കൊണ്ടു മാത്രമാണ് 'പാതിനീനു തൊടുകുറിയായ ചാരുവാം ഗുരുവായൂർ പുരാധിപ്'ന്റെ ക്ഷേത്രസങ്കേതത്തോടടുത്തു തന്നെ ഇത്ര മഹത്തായ ഒരു മനോഹര സൗധത്തിന്റെ ഉടമകളാക്കി നമ്മെ മാറ്റിയത്. ഈ കർമ്മോത്സുകതയെ, നേതൃപാടവത്തെ എത്ര പ്രശംസിച്ചാലും അധികമാവില്ല. ഇതുമായി സഹകരിച്ച എല്ലാ സുമനസ്സുകളുടെയും കരയോഗാംഗങ്ങളുടെയും പേരിൽ അവർക്ക് ആത്മാർത്ഥമായ അഭിനന്ദങ്ങളുടെ പുച്ചെണ്ടുകൾ അർപ്പിക്കുന്നു. മാതൃകാപരമായ ഇത്തരം പ്രവർത്തികളുമായി മുന്നോട്ടു പോകുവാൻ സർവ്വശക്തനായ ജഗദീശ്വരൻ, ശ്രീഗുരുവായൂരപ്പൻ അവർക്ക് കരുത്തു പകരട്ടെ, മാർഗ്ഗദർശനം നൽകട്ടെ. അനുഭോദനങ്ങളും അഭിനന്ദനങ്ങളും പ്രിയ നേതാക്കളെ.....

ശ്രീഗുരുവായൂരപ്പനിൽ എല്ലാം അർപ്പിച്ച് നമ്മുടെ രാധേയത്തിന് എല്ലാവിധ ഭാവുകങ്ങളും അർപ്പിക്കാം. സർവ്വ മംഗളങ്ങളും ഭവിക്കുവാൻ ഭഗവാനോട് ആത്മാർത്ഥമായി പ്രാർത്ഥിക്കാം. പ്രാർത്ഥനയുടെ ശക്തിയോളം വലുത് മറ്റൊന്നില്ല. എല്ലാ നന്മകളും അനുഗ്രഹിച്ച് തരണമേ ശ്രീഗുരുവായൂരപ്പാ.....



പി. രാമചന്ദ്രൻ (വേണു)

# രാധേയം ഭഗവാൻ കാണിക ഭക്തർക്ക് പുതുവത്സര സമ്മാനം



അതിഥി മന്ദിരം നിർമ്മിക്കാൻ ക്ഷേത്രത്തിനു സമീപം (500 മീറ്റർ അകലം) കണ്ണായ സ്ഥലം ഞങ്ങൾ കണ്ടെത്തിയപ്പോൾ ഇതെങ്ങനെ സംഘടിപ്പിച്ചു എന്ന് ഇപ്പോഴും പലരും ചോദിക്കുന്നു. ഭക്തജനങ്ങൾക്ക് ക്ഷേത്ര പരിസരത്തിന് അകലെ അല്ലാതെ പ്രശാന്ത സുന്ദരമായ സ്ഥലം തന്നെ കണ്ടെത്തണമെന്നുള്ളതായിരുന്നു ഞങ്ങളുടെ ആഗ്രഹം.

ഒരുക്കിയിട്ടുണ്ട്.

മന്ദിരത്തിന്റെ ചുറ്റുവട്ടം ഗൃഹാതുരത്വം ഉണർത്തുന്ന ഗ്രാമീണാന്തരീക്ഷമാണ്. പടിഞ്ഞാറൻ കാറ്റും ശുദ്ധവായുവും ഭക്തിസാന്ദ്രമായ അന്തരീക്ഷവും ആവോളം അനുഭവവേദ്യമാക്കാം. 'മന:ശാന്തിയും ഏകാഗ്രതയും മാനസിക ഉല്ലാസവും' നൽകുക എന്ന ലക്ഷ്യമാണ് സേവനം ജീവിത സാഹചര്യമായി കരുതുന്ന കരയോഗത്തിന് ഉള്ളത്. അതുതന്നെയാണ് മന്ദിരം നിർമ്മിക്കാൻ ഈ സ്ഥലം കണ്ടെത്തിയതിന്റെ പ്രധാന കാരണവും. നമ്മുടെ സ്മരണാജ്ഞലി ഗീതം അവസാനിക്കുന്നത് തന്നെ 'കരുണ കാട്ടിടണേ, സകല ശക്തിയും നൽകിയിയജ്ഞങ്ങൾ സഫലമാക്കാൻ അനുഗ്രഹിക്കേണമേ' എന്ന ഉള്ളൂരുകിയ പ്രാർത്ഥനയോടെയാണ്.

**അ**ഞ്ച് വർഷം മുമ്പ് എറണാകുളം കരയോഗം നവതി സ്മാരക പദ്ധതിയുടെ ഭാഗമായി വിഭാവനം ചെയ്ത രണ്ട് പദ്ധതികളിൽ ബൃഹദ് പദ്ധതിയായ ഗുരുവായൂർ അതിഥി മന്ദിരം ഭക്തർക്ക് കരയോഗത്തിന്റെ പുതുവത്സര സമ്മാനമാണ്.

പൈതൃകം എന്തൊക്കെ തന്നിട്ടുണ്ടോ അതൊക്കെ സൂക്ഷിച്ച് തലമുറകൾക്ക് കൈമാറുന്ന കരയോഗം ഇന്ന് 95-ാം വയസ്സിന്റെ നിറവിൽ, ജന്മശതാബ്ദിയിലേക്കുള്ള യാത്രയിലാണ്; ജന്മശതാബ്ദി വർഷത്തിലേക്കുള്ള പുതിയ പദ്ധതികൾ തിടമ്പേറ്റാനുള്ള വ്യഗ്രതയിലുമാണ്.

രാജ്യമെമ്പാടുമുള്ള ഭക്തജനങ്ങളെ പവനപുരിയിലേക്ക് ഭഗവൽസ്തുതികളോടെ ഞങ്ങൾ സ്വാഗതം ചെയ്യുന്നു. ക്ഷേത്ര നഗരിയുടെ തെക്കേ നടയിൽ കാരയ്ക്കാട് റോഡിൽ, അത്യാധുനിക സൗകര്യങ്ങളുള്ള ആറു നിലകളിൽ പണിതുയർത്തിയ രാധേയത്തിൽ ഇടം തേടി ഭഗവത് ദർശനം നടത്താം. വിവാഹം, വിവാഹ നിശ്ചയം, ചോറൂണ് തുടങ്ങിയ മംഗളകർമ്മങ്ങൾക്കും ആവശ്യമായ എല്ലാ വിധ സജ്ജീകരണങ്ങളും രാധേയം ഗസ്റ്റ് ഹൗസിൽ

നവതി ആഘോഷം വന്നപ്പോൾ സ്മാരകമായി പൊതുജന സമക്ഷം എന്ത് സമർപ്പിക്കാൻ കഴിയുമെന്നുള്ള ചിന്ത ഞങ്ങളിൽ ഉടലെടുത്തിരുന്നു (2014). അയ്യായിരത്തോളം അംഗങ്ങളുടെ പൊതുവികാരവും ഞങ്ങൾ തിരക്കി. പലവിധ ചർച്ചകൾ നടന്നു. പല





പദ്ധതികളും നിർദ്ദേശിക്കപ്പെട്ടു. വിദ്യാഭ്യാസ രംഗത്ത് എന്തെങ്കിലും ചെയ്യുവാൻ കഴിയുമോ, അതോ വ്യഭജനങ്ങളെ സഹായിക്കാൻ കഴിയുന്ന പദ്ധതികൾ തുടങ്ങണോ, അതോ ആരോഗ്യരംഗത്ത് കൂടുതൽ ഊന്നൽ നൽകണമോ എന്നീ ചർച്ചകൾ നടന്നു. ഒടുവിൽ രണ്ട് പുതിയ ആശയങ്ങൾ പൊട്ടിമുളച്ചു. അതിൽ ഒന്ന് കരയോഗം അംഗങ്ങൾക്കും മെട്രോന ഗരത്തിലേയും പ്രാന്തപ്രദേശങ്ങളിലേയും ജനങ്ങൾക്കും സഹായകരമായ പോളിക്ലിനിക്ക് തുടങ്ങുക എന്നതാണ്. കേരളത്തിലെ തീർത്ഥാടന കേന്ദ്രമായ ഗുരുവായൂരിലും ശബരിമലയിലും ചോറ്റാനിക്കരയിലും എന്നും ഭക്തജനത്തിരക്കാണ്. ഇവിടെ എവിടെയെങ്കിലും ഭക്തജനങ്ങൾക്ക് അതിഥി മന്ദിരം പണിതാൽ അത് വലിയോരനുഗ്രഹമായിരിക്കും എന്നായിരുന്നു രണ്ടാമത്തെ നിർദ്ദേശം. മുൻഗണന ഗുരുവായൂരിലാകണം എന്ന ഭൂരിപക്ഷ തീരുമാനം പൊതുയോഗം അംഗീകരിച്ചു. അങ്ങനെയാണ് ഗുരുവായൂർ അതിഥി മന്ദിരം നവതി സ്മാരകമായി നിർമ്മിക്കാനുള്ള തീരുമാനം വരുന്നത്.

പോളിക്ലിനിക്കും ഗുരുവായൂർ ഗസ്റ്റ് ഹൗസും - രണ്ട് പദ്ധതികളുടേയും തുടക്കം അതിവേഗത്തിലായിരുന്നു. ഈ വേഗത കരയോഗത്തിന്റെ എല്ലാ പ്രവൃത്തികളുടേയും പ്രത്യേകതയാണ്. എന്തുകാര്യവും തീരുമാനിച്ചുറച്ചാൽ അത് ഉടൻ നടപ്പിലാക്കുക, പൂർത്തിയായ ശേഷം വിശ്രമം. ഇതാണ് പ്രവർത്തന ശൈലി.

കരയോഗ മന്ദിരത്തിന് തൊട്ടുള്ള ദിവാൻസ് റോഡിലെ വാടക കെട്ടിടത്തിൽ 2016 ജനുവരി 31 ന് പോളിക്ലിനിക്ക് തുറന്നു. മിതമായ നിരക്കിൽ പരിശോധനയും ചികിത്സയും നൽകി വന്നു. കൂടുതൽ സൗകര്യത്തിനായി ക്ലിനിക്ക് ആയുഷ്യം പോളിക്ലിനിക്ക് എന്ന പേരിൽ കരയോഗ മന്ദിരത്തി

ന്റെ പ്രധാന കവാടത്തിന് സമീപമുള്ള മുറികളിൽ അലോപ്പതി, ഹോമിയോ എന്നീ വിഭാഗങ്ങളിലെ ഡോക്ടർമാരുടെ സേവനത്തോടുകൂടി പ്രവർത്തിച്ചു വരുന്നു. ഈസിജി ഉൾപ്പെടെ ആധുനിക സൗകര്യങ്ങളോടെ എല്ലാ വിധ പരിശോധനകൾക്കും സജ്ജമായ ഒരു ക്ലിനിക്കൽ ലാബോറട്ടറിയാണ് അതിനോടു ചേർന്നൊരുക്കിയിരിക്കുന്നത്. താമസിയാതെ ആയുഷ്യം മെഡിക്കൽസ് എന്ന പേരിൽ ഇംഗ്ലീഷ് മരുന്ന് ലഭിക്കുന്ന മെഡിക്കൽ ഷോപ്പും തുടങ്ങി. മരുന്നുകൾക്ക് 5% മുതൽ 18% വരെ ഡിസ്കൗണ്ട് നൽകുന്നു. ആവശ്യമുള്ളവർക്ക് ഹോം ഡെലിവറി സേവനവും നൽകി വരുന്നുണ്ട്.

‘മൊബൈൽ ചികിത്സ നിങ്ങളുടെ വീട്ടുമുറ്റത്തേക്കെന്ന’ പദ്ധതിയിൽ പരിശോധനാ ഉപകരണങ്ങളും ഡോക്ടർമാരും നേഴ്സുമാരുമടങ്ങിയ മൊബൈൽക്ലിനിക്കിന്റെ സേവനം സമൂഹത്തിലെ നിർദ്ധനരും നിരാലംബരുമായ ജനങ്ങൾ വസിക്കുന്ന നഗരപ്രാന്ത പ്രദേശങ്ങളിൽ എത്തിക്കുക എന്ന മഹത്തായ ലക്ഷ്യത്തോടെ ആരംഭിക്കാനാണ് ഉദ്ദേശിക്കുന്നത് . ഇതോടെ നഗരത്തിലെ ശ്രദ്ധേയമായ ആരോഗ്യ പ്രവർത്തന രംഗത്ത് കരയോഗം പ്രവേശിക്കും.

**സ്ഥലം കണ്ടെത്തലും തറക്കല്ലിടലും**

കാലങ്ങളായി വർഷാവർഷം ഉണ്ടാകുന്ന മിച്ചവരുമാനത്തിന്റെ ഒരു ഭാഗം ജീവകാരുണ്യ പ്രവർത്തനങ്ങൾക്കായി ചിലവഴിക്കലാണ് ഞങ്ങളുടെ ശീലം. ഗുരുവായൂർ അതിഥി മന്ദിരനിർമ്മാണം ആലോചിക്കുമ്പോൾ കൈവശം സാമ്പത്തിക നീക്കിയിരിപ്പൊന്നുമില്ല. 15 കോടി ചിലവ് വരുന്ന അതിഥി മന്ദിരം എങ്ങനെ നിർമ്മിക്കുമെന്നും എങ്ങനെ സ്ഥലം വാങ്ങുമെന്നുമുള്ള ചർച്ചകളും ചിന്തകളും ആദ്യം അലട്ടിയിരുന്നെങ്കിലും തുനിഞ്ഞിറങ്ങിയാൽ നന്നെത്തു കയറുമെന്ന ചൊല്ലുപ്രകാരം രണ്ടും കൽപ്പിച്ച് തുനിഞ്ഞിറങ്ങാൻ തന്നെ തീരുമാനിച്ചു. ആയിരം ദിവസം ആയിരുന്നു നിർമ്മാണത്തിന് നിശ്ചയിച്ച സമയപരിധി . ഓരോ നിർമ്മാണ ഘട്ടത്തിലും കരാ





റുകാരുമായി ചർച്ച നടത്തി പണിയുടെ പുരോഗതി വിലയിരുത്തി മുന്നോട്ട് പോയി. ഇപ്പോൾ ഇതാ 779-ാം ദിവസം രാധേയം അതിഥി മന്ദിരം പൊതുജനങ്ങൾക്ക് സമർപ്പിച്ചിരിക്കുന്നു. ഇത് ഞങ്ങളുടെ മാത്രം നേട്ടമെന്ന് പറഞ്ഞ് അഹങ്കരിക്കുന്നില്ല. ഞങ്ങളുടെ പൂർവ്വികന്മാരുടെയും അംഗങ്ങളുടെയും അഭ്യുദയകാംക്ഷികളുടേയും അതിനപ്പുറം എറണാകുളത്തപ്പന്റേയും ഗുരുവായൂരപ്പന്റേയും അനുഗ്രഹം മാത്രമാണ്.

അതിഥി മന്ദിരം നിർമ്മിക്കാൻ ക്ഷേത്രത്തിനു സമീപം (500 മീറ്റർ അകലം) കണ്ണായ സ്ഥലം ഞങ്ങൾ കണ്ടെത്തിയപ്പോൾ ഇതെങ്ങനെ സംഘടിപ്പിച്ചു എന്ന് ഇപ്പോഴും പലരും ചോദിക്കുന്നു. സ്ഥലം ഞങ്ങളെ തേടിയെത്തി എന്നെ പറയാനാവാം. പല സ്ഥലങ്ങളും കണ്ടു. തടസ്സങ്ങളും, പോരാൽമകളും, ഗുണദോഷങ്ങളും ചർച്ച ചെയ്യപ്പെടുകയുണ്ടായി. ഭക്തജനങ്ങൾക്ക് ക്ഷേത്ര പരിസരത്തിന് അകലെയല്ലാതെ പ്രശാന്ത സുന്ദരമായ സ്ഥലം തന്നെ കണ്ടെത്തണമെന്നുള്ളതായിരുന്നു ഞങ്ങളുടെ ആഗ്രഹം. ഒടുവിലാണ് ഗുരുവായൂർ തൈക്കെ നടയിൽ നിന്ന് മീറ്ററുകൾ അകലെ കാരയ്ക്കാട് റോഡരികിൽ സ്ഥലമുടമകളായ നാലുപേരിൽ നിന്ന് 43.35 സെന്റ് സ്ഥലം വാങ്ങാൻ തീരുമാനിച്ച അഡ്വാൻസ് നൽകി കരാർ എഴുതിയത്. അയൽപക്കം വീടുകളാണ്. പറമ്പിലേക്ക് വാഹനങ്ങൾ പ്രവേശിക്കുന്ന റോഡിന് അൽപം വീതി കൂട്ടണം. തൊട്ട് മുമ്പിലുള്ള ചെറിയ വീടും സ്ഥലവും കൂടാതെ, അയൽവാസിയുടെ ഒരു തുണ്ട് ഭൂമിയും വാങ്ങിയപ്പോൾ റോഡിന് ആവശ്യമായ വീതിയായി, വിശാലമായ ഗേറ്റിനുള്ള സൗകര്യവുമായി. കെട്ടിട നിർമ്മാണത്തിൽ ഭാവനയും ശേഷിയും ശേഖരിച്ചിട്ടുള്ള കരാറുകാരെ കണ്ടെത്താൻ

ടെൻഡർ വിളിച്ചു. കെട്ടിടം എങ്ങനെയുള്ളതാവണം, എന്തൊക്കെ ആധുനിക സൗകര്യങ്ങൾ വേണം തുടങ്ങിയ കാര്യങ്ങളെക്കുറിച്ച് കരയോഗം ഭരണസമിതിക്ക് ഉറച്ച ധാരണയുണ്ടായിരുന്നു. ഇക്കാര്യത്തിൽ നമ്മുടെ സംഘടനയിലെ വാസ്തുശാസ്ത്രത്തിലും കെട്ടിട നിർമ്മാണത്തിലും പ്രാഗത്ഭ്യമുള്ള എഞ്ചിനീയർമാരുടെ ഉപദേശങ്ങൾ ലഭിച്ചിരുന്നു. കേട്ടറിഞ്ഞ് പല ബിൽഡർമാരും ബന്ധപ്പെടുവാൻ തുടങ്ങി. കൂട്ടത്തിൽ ഈ പണി ഏറ്റെടുക്കാൻ പ്രസ്തീജായി കരുതുന്നവരുമുണ്ടായിരുന്നു. ടെൻഡർ വിളിച്ച് കൺസൽടെൻഡായി കോഴിക്കോട്ടെ ബിൽഡർ മാരായ ദാമോദർ ആർക്കിടെക്റ്റിനെയാണ് നിയമിച്ചത്. സിവിൽ കോൺട്രാക്റ്ററായി പി.എം.കെ. കൺസ്ട്രക്ഷൻ, കോഴിക്കോടിനെയും നിയമിച്ചു.

**നിശ്ചയിച്ചത് 1000 ദിവസങ്ങൾ തീർന്നത് 778-ാം ദിവസം**

അതിഥി മന്ദിരത്തിന് കല്ലിട്ട ദിവസം (2017 ഡിസംബർ 14 വ്യാഴാഴ്ച) നടന്ന പൊതുസമ്മേളനത്തിൽ സ്വാഗതം പറഞ്ഞപ്പോൾ തന്നെ കെട്ടിട നിർമ്മാണത്തിന്റെ പണി ആയിരം ദിവസത്തിനകം തീർക്കുമെന്ന് പ്രഖ്യാപിച്ചിരുന്നു. അന്നു പറഞ്ഞതിങ്ങനെ, 'ഭഗവാന്റെ അനുഗ്രഹം ഉണ്ടെങ്കിൽ പണി ആയിരം ദിവസത്തിനകം തീരും. അതിഥി മന്ദിരം പുതുവത്സരത്തിൽ ഭക്തർക്ക് നൽകുന്ന കരയോഗത്തിന്റെ സമ്മാനമാകും.' ആ വാക്ക് ഇപ്പോൾ പാലിച്ചിരിക്കുന്നു. അതും വിചാരിച്ച ദിവസത്തിനകം. 221 ദിവസം ബാക്കി നിൽക്കെ 778-ാം ദിവസം തന്നെ നിർമ്മാണം പൂർത്തിയാക്കി. ഇതിനു മുമ്പേ തീരേണ്ടതായിരുന്നു. സർക്കാരിന്റെ വിവിധ വകുപ്പുകളുടെ ചുവപ്പുനാടയിൽ പല കടലാസുകളും



കുരുങ്ങി. അനാവശ്യമായി അനുമതി തരാതെ മുട്ടുത്തരം പറഞ്ഞു നീട്ടി. അനുഭവസ്ഥർ ഇങ്ങനെ യൊരവസ്ഥ ഉണ്ടാകുമെന്ന് പറഞ്ഞെങ്കിലും മുൻ അനുഭവം ഇല്ലാത്തതിനാൽ വിശ്വസിച്ചില്ല. ഇതൊരു വല്ലാത്ത കെണിയാണെന്ന് ബോദ്ധ്യമായി. ജീവകാരുണ്യ പ്രവർത്തനങ്ങൾ നടത്തുന്ന നമ്മുടെ സ്ഥാപനത്തെ ബ്യൂറോക്രസി വെറുതെ വിടുമെന്ന ധാരണ അസ്ഥാനത്തായി. എങ്കിലും നല്ലവരായ പലരുടെയും സഹായ സഹകരണങ്ങൾ ഞങ്ങളിവിടെ നന്ദിയോടെ സ്മരിക്കുന്നു.

**മൊത്തം ചിലവ് 15 കോടി**

അതിഥി മന്ദിരത്തിന് 15 കോടി രൂപയോളം വേണ്ടി വന്നു. പല ശ്രോതസുകൾ വഴി പണം നേടാൻ കഴിഞ്ഞെന്നേ ഇപ്പോൾ പറയാനാവൂ. അയ്യായിരത്തോളം കരയോഗാംഗങ്ങളുടെ സഹകരണവും തേടി. പ്രിവിലേജുകാർക്ക് വഴിയും ധനമാർഗ്ഗം കണ്ടെത്തി. ക്ലേശങ്ങൾ മറികടക്കാൻ കഴിഞ്ഞത് ഞങ്ങളുടെ ദൈവവിശ്വാസവും ശുഭാപ്തി വിശ്വാസവുമാണ്. ഞങ്ങളുടെ ലക്ഷ്യം മന്ദിരം നിർമ്മിക്കുമ്പോൾ താമസക്കാർക്ക് വൃത്തിയും സംതൃപ്തിയും മാനസികോല്ലാസവും നൽകുക എന്നതു തന്നെയായിരുന്നു. ശുദ്ധവായുവും ശുദ്ധജലവും നല്ല ഭക്ഷണവും ഗൃഹാന്തരീക്ഷം പോലെയുള്ള ചുറ്റുപാടുകളും വേണമെന്നായിരുന്നു ഞങ്ങളുടെ ലക്ഷ്യം. അത് സഫലീകൃതമായോ എന്ന് വിലയിരുത്തേണ്ടത് താമസിക്കാൻ വരുന്ന നിങ്ങളോരോരുത്തരുമാണ്.

അതിഥികൾക്ക് വേണ്ട സേവനങ്ങൾ ചെയ്യാൻ കഴിവുള്ള ജീവനക്കാരെയാണ് ഞങ്ങൾ കണ്ടെത്തിയിട്ടുള്ളത്. ക്ഷേത്രത്തിലെത്താൻ 500 മീറ്റർ ദൂരമേയുള്ളൂ എങ്കിലും പ്രായാധിക്യം ഉള്ളവരെയും ആരോഗ്യ

പ്രശ്നമുള്ളവരെയും ക്ഷേത്രദർശനത്തിനെത്തിക്കാനുള്ള ഉത്തരവാദിത്വം ഞങ്ങൾക്കു തന്നെയാണ്. അതിഥി മന്ദിരത്തിൽ വാഹനം ഏർപ്പാട് ചെയ്തിട്ടുണ്ട്. രാവിലെ മൂന്നു മണി മുതൽ ആറു മണി വരെയും വൈകുന്നേരം ആറു മണി മുതൽ ഒമ്പതു മണിവരെയും ക്ഷേത്രനടയിലേക്ക് വാഹനസൗകര്യം ഉണ്ടായിരിക്കും. മുറികളിൽ ഇരുപത്തിനാല് മണിക്കൂർ സർവ്വീസ് ഉണ്ടെങ്കിലും താമസക്കാർക്ക് ഒരു കോഫി വേണമെന്നു തോന്നിയാൽ സ്വന്തമായി ഉണ്ടാക്കി കുടിക്കാൻ സൗകര്യവും ഒരുക്കിയിട്ടുണ്ട്. ഇരുനൂറ് പേർക്ക് വരെ ചെറിയ ചടങ്ങുകൾ നടത്താനും ഭക്ഷണം കഴിക്കാനും ഒന്നാം നിലയിൽ രണ്ട് മുറികൾ ഉണ്ട്. വിവാഹം, ചോറൂണ് തുടങ്ങിയ മംഗള കർമ്മങ്ങളും നടത്താം. കാന്റീൻ സൗകര്യവും ഉണ്ട്. ഭാവിയിൽ സൗകര്യങ്ങൾ വിപുലീകരിക്കാനും ആലോചനയുണ്ട്. അതിഥി മന്ദിരത്തിന് അടിത്തറ പാകിയതു മുതൽ ഓരോ ഘട്ടങ്ങളിലെയും പണിയുടെ നാൾവഴിയും ചിലവഴിച്ച അസംസ്കൃത വസ്തുക്കളുടെ ഏകദേശ പട്ടികയും ഇതോടൊപ്പം പ്രസിദ്ധീകരിക്കുന്നു. പ്രതിസന്ധികൾ മറികടക്കാൻ ശീലിച്ച ഏക മനസ്സോടെയുള്ള പ്രവർത്തന ശൈലി അനുഭവപാഠമായി കൂടെയുണ്ട്. ആ കൂട്ടായ്മയോടെ നാം മുന്നോട്ട്.

കെട്ടിപ്പൊക്കുമ്പോൾ	
മനുഷ്യാധാനം	- 37539 ദിവസം
സിമന്റ്	- 15825 ബാഗുകൾ
എം സാന്റ്	- 46400 സി.എഫ്.ടി
ഇഷ്ടിക/ബ്ലോക്ക്	- 43130 എണ്ണം
സ്റ്റീൽ	- 249898 കി.ഗ്രാം
മെറ്റൽ	- 47450 സി.എഫ്.ടി
പി.വി.സി പൈപ്പ്	- 3914 മീ
സാനിറ്ററി ഫിറ്റിംഗ്സ്	- 407
മോട്ടോർ പമ്പ് സെറ്റ്	- 4 എണ്ണം
പ്ലൈവുഡ്	- 81920 സ്ക്വയർ ഫീറ്റ്
ജിപ്സം ബോർഡ്	- 2400 സ്ക്വയർ ഫീറ്റ്
പെയ്ന്റ്, പോളീഷ്, പൂട്ടി	- 550 ലിറ്റർ, 240 ലിറ്റർ, 3800 കിലോ
കേബിൾ വയറിങ്ങ്	- 56021 മീ
സിച്ച് ഫിറ്റിങ്ങ്	- 2337 എണ്ണം
ലൈറ്റ് ഫിറ്റിങ്ങ്	- 993 എണ്ണം
ഗ്ലാസ്	- 4175 സ്ക്വയർ ഫീറ്റ്
എൽ.ജി.യു.പി വി.സി	- 2880 കിലോ
വിൻഡോ ഫ്രെയിം	- 1110 സി എഫ്.ടി.





**അതിഥി മന്ദിരനിർമ്മാണം  
നാൾവഴിയിലൂടെ**

2017 ഡിസംബർ 12ന് രാവിലെ 10ന് കരയോഗം പ്രസിഡന്റ് കെ.പി.കെ മേനോൻ തറക്കല്ലിട്ടതു മുതൽ മന്ദിരം ഉൽഘാടനം ചെയ്ത 2020 ജനുവരി 31 വരെയുള്ള രാധേയത്തിന്റെ പണികളുടെ പ്രധാന ഘട്ടങ്ങൾ താഴെ കൊടുക്കുന്നു.

**2014 ജൂൺ 23**

ഗുരുവായൂർ നവതി അതിഥി മന്ദിരമെന്ന നിർദ്ദേശം കരയോഗം കമ്മിറ്റി ചർച്ചക്കെടുത്തു.

**2014 ഒക്ടോബർ 26**

സബ് കമ്മിറ്റികളുടെ സംയുക്തയോഗം നിർദ്ദേശം ചർച്ച ചെയ്തു അംഗീകരിച്ചു.

**2014 നവംബർ 30**

നിർദ്ദേശം നവതി ആഘോഷകമ്മിറ്റി അംഗീകരിച്ചു.

**2015 ഫെബ്രുവരി 7**

ഗുരുവായൂരിൽ സ്ഥലം കണ്ടെത്താൻ മനോരമ, മാത്യുഭൂമി പത്രങ്ങളിൽ പരസ്യം കൊടുത്തു.

**2015 മാർച്ച് 1**

ഗുരുവായൂർ നവതി അതിഥി മന്ദിരം പ്രോജക്ട് കരയോഗത്തിന്റെ പ്രത്യേക ജനറൽ ബോഡിയോഗം അംഗീകരിച്ചു.

**2015 മാർച്ച് 8**

എക്സിക്യൂട്ടീവ് കമ്മിറ്റിയോഗം നിർദ്ദിഷ്ടസ്ഥലം കാണാൻ തീരുമാനിച്ചു.

**2015 ഏപ്രിൽ 12**

ഗുരുവായൂരിലെ നിർദ്ദിഷ്ട സ്ഥലം ഉടമകളുമായി ചർച്ച ചെയ്തു. വിലയിൽ ധാരണ ഉണ്ടാക്കാൻ തീരുമാനിച്ചു.

**2015 ജൂൺ 28**

വാർഷിക ജനറൽ ബോഡി നവതി ഗസ്റ്റ് ഹൗസ് പ്രോജക്ടിന് അംഗീകാരം നൽകി.

**2016 ജൂലൈ 12**

എൻ. വേണുഗോപാൽ കൺവീനറായി കരയോഗം എഞ്ചിനീയേഴ്സ് ഫോറം രൂപീകരിച്ചു.

**2016 ജൂലായ് 23**

ടെൻ്റർ തയ്യാറാക്കാൻ എഞ്ചിനീയേഴ്സ് ഫോറം യോഗം ചേർന്നു.

**2016 ജൂലായ് 24**

ജസ്റ്റിസ് ആർ. ഭാസ്കരനും വേണുഗോപാൽ സി, ഗോവിന്ദും ഉൾപ്പെടെ വിദഗ്ധരുടെ ഉപദേശക സമിതി ഉണ്ടാക്കി.

**2016 ആഗസ്റ്റ് 13**

ഗുരുവായൂർ സ്ഥലത്തിന്റെ മണ്ണുപരിശോധന

ക്ക് അംഗീകാരം

**2016 നവംബർ 12**

എഞ്ചിനീയേഴ്സ് ഫോറം ചേർന്ന് ആർക്കിടെക്ചറൽ കൺസൾട്ടൻസികളുടെ 16 അപേക്ഷകളിൽ ഒമ്പത് എണ്ണം തെരഞ്ഞെടുത്തതിൽ റേറ്റ് കുറഞ്ഞ ദാമോദർ ആർക്കിടെക്റ്റിസിനെ തെരഞ്ഞെടുത്തു.

**2016 ഡിസംബർ 30**

എഞ്ചിനീയേഴ്സ് ഫോറം കോൺട്രാക്ടർമാരുടെ ഡ്രോയിങ്ങുകൾ പരിശോധിച്ചു.

**2017 ഫെബ്രുവരി 6**

ദാമോദർ ആർക്കിടെക്റ്റുമായി കരാർ ഒപ്പിട്ടു.

**2017 സെപ്തംബർ 16**

കിട്ടിയ 4 ക്വട്ടേഷൻ പരിശോധിച്ചതിൽ നിന്ന് സിവിൽ കോൺട്രാക്ടർ പി.എം.കെ കൺസ്ട്രക്ഷൻസിന്റെ കുറഞ്ഞ കൊട്ടേഷൻ എഞ്ചിനീയേഴ്സ് ഫോറം അംഗീകരിച്ചു.

**2017 ഒക്ടോബർ 25**

ഗുരുവായൂർ നഗരസഭ പ്ലാൻ അംഗീകരിച്ചു.

**2017 നവംബർ 12**

കിട്ടിയ 54 അപേക്ഷകളിൽ 15 അപേക്ഷകളുടെ ചുരുക്കപ്പട്ടിക ഉണ്ടാക്കി സൈറ്റ് എഞ്ചിനീയറായി സി.എൻ. മുർത്തിയെ എഞ്ചിനീയേഴ്സ് ഫോറം തെരഞ്ഞെടുത്തു.

**2017 ഡിസംബർ 14**

ഗുരുവായൂർ അതിഥി മന്ദിരത്തിന് കരയോഗം പ്രസിഡന്റ് കെ.പി.കെ മേനോൻ തറക്കല്ലിട്ടു.

**2017 ഡിസംബർ 19**

പൈലിംങ്ങ് തുടങ്ങി.

**2018 ജനുവരി 26**

പ്രിവിലേജ് കാർഡ് വഴി കരയോഗംഗങ്ങളിൽ നിന്ന് ഫണ്ട് സ്വരൂപിക്കാൻ കരയോഗം കമ്മിറ്റി തീരുമാനിച്ചു.

**2018 ഏപ്രിൽ 8**

കരയോഗം എക്സിക്യൂട്ടീവ് കമ്മിറ്റിയോഗം പൈലിങ്ങിന്റേയും ചുറ്റുമതിൽ കെട്ടുന്നതിന്റേയും പുരോഗതി വിലയിരുത്തി.

**2018 മെയ് 13**

കരയോഗം സാമ്പത്തിക ഉപദേശക സമിതി ചേർന്ന് പ്രോജക്ട് ജോലികൾ വിലയിരുത്തി.

**2018 മെയ് 13**

കെട്ടിടം പണിയുടെ നിർമ്മാണ പുരോഗതി വിലയിരുത്താൻ കരയോഗം എക്സിക്യൂട്ടീവ് കമ്മിറ്റിയോഗം ഗുരുവായൂരിൽ വർക്ക് സൈറ്റിൽ നടന്നു.

**2018 ജൂൺ 10**

കരയോഗം എക്സിക്യൂട്ടീവ് കമ്മിറ്റിയോഗം





നിർമ്മാണ പുരോഗതി വിലയിരുത്തി.

**2018 ജൂലായ് 15**

കരയോഗം സാമ്പത്തിക ഉപദേശക സമിതി നിർമ്മാണ പുരോഗതി വിലയിരുത്തി

**2018 ജൂലായ് 29**

ഇലക്ട്രിക് - പ്ലംബിങ്ങ് ജോലികൾ ടെൻ്റർ വിളിക്കാൻ തീരുമാനിച്ചു.

**2018 സെപ്തംബർ 7**

ഇലക്ട്രിക് - പ്ലംബിങ്ങ് ജോലികളുടെ ടെണ്ടറുകൾ പരിശോധിച്ച് കുറഞ്ഞ ക്വട്ടേഷൻ ജോലി നൽകാൻ കമ്മിറ്റി തീരുമാനിച്ചു.

**2018 ഒക്ടോബർ 9**

ഗുരുവായൂർ അതിഥി മന്ദിരത്തിൻ്റെ ആദ്യ കട്ടിള വെയ്പ്പ് നടന്നു.

**2019 ഫെബ്രുവരി 10**

കരയോഗം എക്സിക്യൂട്ടീവ് കമ്മിറ്റി ഗുരുവായൂർ ഗസ്റ്റ് ഹൗസിന് രാധേയം എന്ന് പേരിടാൻ തീരുമാനിച്ചു.

**2019 ആഗസ്റ്റ് 11**

ഗസ്റ്റ് ഹൗസ് ഭൂമിയോട് ചേർന്നുള്ള യൂസഫ് മുഹമ്മദിൻ്റെ സ്ഥലം വാങ്ങാൻ തീരുമാനിച്ചു.

**2019 ഡിസംബർ 8**

കരയോഗം എക്സിക്യൂട്ടീവ് യോഗം ഗുരുവായൂർ അതിഥി മന്ദിരത്തിൻ്റെ രണ്ട് ഹാളുകൾക്ക് വൃന്ദാവൻ, ദ്വാരക എന്നീ പേരുകൾ ഇടാൻ തീരുമാനിച്ചു.

**2020 ജനുവരി 12**

ഉദ്ഘാടനവും വിളിക്കേണ്ട അതിഥികളെ കുറിച്ചും തീരുമാനമെടുത്തു. കരയോഗാംഗങ്ങൾക്ക് മുറികൾ വാടകയ്ക്ക് നൽകുമ്പോൾ 20% ഡിസ്കൗണ്ട് നൽകുവാൻ തീരുമാനിച്ചു.

**ജനുവരി 31**

രാധേയം അതിഥി മന്ദിരത്തിൻ്റെ ഉദ്ഘാടനം നടന്നു. നാടിനു സമർപ്പിച്ചു.

രാധേയത്തിൻ്റെ നിർമ്മാണത്തിനുവേണ്ടി

ആത്മാർത്ഥമായി സഹകരിച്ച സാങ്കേതിക വിദഗ്ദ്ധർ തൊഴിലാളികൾ എന്നിവരോടുമുള്ള എൻ്റെ നിസ്സീമമായ നന്ദി രേഖപ്പെടുത്തുന്നതോടൊപ്പം എറണാകുളം കരയോഗത്തിൻ്റെ ഉത്തമ സൗഹൃദത്തുള്ള പത്രദൃശ്യമാധ്യമ പ്രവർത്തകരോടും കരയോഗം ജീവനക്കാരോടും കരയോഗ സൗഹൃദം പ്രത്യേക പതിപ്പ് അണിയിച്ചൊരുക്കിയ ശ്രീ. രവി കുറ്റിക്കാടിനോടും എഡിറ്റോറിയൽ ബോർഡിലെ എല്ലാ അംഗങ്ങളോടുമുള്ള അകമഴിഞ്ഞ നന്ദിയും കടപപാടും ഈ അവസരത്തിൽ രേഖപ്പെടുത്തിക്കൊള്ളട്ടെ.

**2020 ഫെബ്രുവരി മാസ പരിപാടികൾ**

സംഗീത പരിപാടിയായ 'അകായിലെ സംഗീതം' ഫെബ്രുവരി 16-ാം തീയതി ഞായറാഴ്ച വൈകുന്നേരം 4.30 ന് ടി.ഡി.എം കാവേരി ഹാളിൽ നടത്തുന്നതാണ്.

എറണാകുളം കരയോഗം ഫിലിംക്ലബ്ബിൻ്റെ ഫെബ്രുവരി മാസ പരിപാടിയായി 23-ാം തീയതി ഞായറാഴ്ച വൈകുന്നേരം 5.00 മണിക്ക് 'ദി റോക്കറ്റ്' എന്ന സിനിമ ടി.ഡി.എം നർമ്മദ ഹാളിൽ പ്രദർശിപ്പിക്കുന്നതാണ്.

എറണാകുളം കരയോഗം കഥകളി ക്ലബ്ബിൻ്റെ ആഭിമുഖ്യത്തിൽ പ്രതിമാസ കഥകളി ഫെബ്രുവരി 25-ാം തീയതി ചൊവ്വാഴ്ച വൈകുന്നേരം 6.30 ന് ടി.ഡി.എം ഹാൾ ഗംഗയിൽ അവതരിപ്പിക്കുന്നതാണ്.

കരയോഗത്തിൻ്റെ സഹകരണത്തോടെ ബീം നടത്തുന്ന പ്രതിമാസ പരിപാടിയായി വി. കലാധരൻ്റെ 'രാഗസുധാരസം' ഫെബ്രുവരി 28-ാം തീയതി വെള്ളിയാഴ്ച വൈകുന്നേരം 6.30 ന് ടി.ഡി.എം ഗംഗയിൽ നടത്തപ്പെടുന്നു.

കരയോഗത്തിൻ്റെ തുടർന്നുള്ള എല്ലാ പ്രവർത്തനങ്ങളിലും അംഗങ്ങളുടെ സഹകരണവും സാന്നിദ്ധ്യവും പ്രതീക്ഷിച്ചു കൊള്ളുന്നു.

ജനറൽ സെക്രട്ടറി

**അംഗങ്ങളുടെ ശ്രദ്ധക്ക്**

എറണാകുളം കരയോഗം രാധേയം ഗസ്റ്റ് ഹൗസ് പ്രവർത്തനമാരംഭിച്ചിരിക്കുന്നു. ഗുരുവായൂർ ദർശനത്തിന് പോകുന്ന കരയോഗാംഗങ്ങൾക്ക് പ്രത്യേക പരിഗണന നൽകി കൊണ്ട് കുറഞ്ഞ നിരക്കിൽ താമസ സൗകര്യം നൽകുവാൻ കരയോഗ ഭരണസമിതി തീരുമാനിച്ചിരിക്കുന്ന വിവരം സന്തോഷ പൂർവ്വം അറിയിച്ചു കൊള്ളുന്നു.

താല്പര്യമുള്ള കരയോഗാംഗങ്ങൾ ടി.ഡി. എം ഹാൾ കോംപ്ലക്സിലെ കരയോഗം ഓഫീസുമായി ബന്ധപ്പെടേണ്ടതാണ് ഇവിടെ നിന്നും ലഭിക്കുന്ന രേഖ സഹിതം മാത്രമേ രാധേയം ഗസ്റ്റ് ഹൗസിൽ സൗജന്യ നിരക്കിൽ താമസിക്കുന്നതിനുള്ള സൗകര്യം ലഭിക്കുകയുള്ളൂ. നേരിട്ട് ചെല്ലുന്നവർക്ക് ഈ ആനുകൂല്യം ലഭിക്കില്ല എന്ന് വിനയപൂർവ്വം അറിയിക്കുന്നു.

എറണാകുളം കരയോഗം ഭരണസമിതിക്കുവേണ്ടി - ജനറൽ സെക്രട്ടറി



# രാധേയം തുറന്നു അതിഥികൾക്ക് സ്വാഗതം

ഉത്സവമൊഴിയാത്ത സന്നിധാനമെന്നാണ് ഗുരുവായൂരിന്റെ വിശേഷണം. കഴിഞ്ഞ ദിവസം രാവിലെ തെക്കേനടയിലെ കാരക്കാട്ട് റോഡിൽ നിന്ന് പഞ്ചവാദ്യം കേട്ടപ്പോൾ പരിസരവാസികൾക്കൊരത്ഭുതം. ഇന്നേവരെ കൊട്ടൊന്നും കേൾക്കാത്ത തങ്ങളുടെ ദിക്കിൽ ഇതെന്തെന്ന ചോദ്യവുമായി അവർ നിൽക്കുമ്പോഴാണ് വഴിയിൽ ടൂറിസ്റ്റു ബസ്സുകളും സർക്കാർ വാഹനങ്ങളും കാറുകളും പോലീസും നിരുന്നത്. അവർ തിരിച്ചറിഞ്ഞു; എറണാകുളം കരയോഗത്തിന്റെ രാധേയം എന്ന അതിഥി മന്ദിരത്തിന്റെ ഉദ്ഘാടന സുദിനമാണെന്ന്. മന്ദിരത്തിന്റെ മുന്നിൽ സ്വാഗതകമാനം ഉയർന്നിട്ടുണ്ട്. ആളും അനക്കവുമില്ലാത്ത ചുറ്റുപാടിന്റെ മുഖഛായ ഇതോടെ നാളെ മാറുമെന്ന് തിരിച്ചറിഞ്ഞ അവർ ഉദ്ഘാടന വേദിയിലേക്ക് എത്തി. എറണാകുളത്തു നിന്ന് കരയോഗംഗങ്ങൾ ഒറ്റയ്ക്കും കൂട്ടമായും എത്തി തുടങ്ങി. തലേന്ന് ക്ഷേത്രനഗരിയിലെ

ഹോട്ടലിൽ തങ്ങിയവരുമുണ്ട്. പുലർച്ചെ സ്വന്തം വാഹനത്തിലും ലൈൻ ബസ്സിലും ട്രെയിനിലുമായി കുടുംബസമേതം എത്തിയവരും ക്ഷേത്രദർശനത്തിന് ശേഷം സമ്മേളന വേദിയിലേക്ക് വന്നുകൊണ്ടിരുന്നു. ഉദ്ഘാടനത്തിനുമുമ്പ് തന്നെ പന്തൽ നിറഞ്ഞു. ആസ്ഥാനമായ എറണാകുളം ടി.ഡി.എം. ഹാൾ വിട്ട് ആദ്യമായാണ് കരഗോഗംഗങ്ങളുടെ സ്വന്തം തട്ടകം വിട്ടുകൊണ്ടുള്ള ഈ ചേക്കേറൽ. ആറു നിലയിൽ തലയുയർത്തി നിൽക്കുന്ന മന്ദിരപലരിലും ആഹ്ളാദവും അഭിമാനവും കൗതുകവുമുണർത്തി. തങ്ങൾക്കായി “മറ്റൊരു ലോകം” കീഴടക്കിയ വീരകൃത്യത്തിന് നേതൃത്വം നൽകിയവരെ തേടിപ്പിടിച്ച് അഭിനന്ദനം അറിയിക്കാൻ ഓടിനടക്കുന്നവരെയും തിരക്കിൽ കണ്ടു.

മുഹൂർത്തമായതോടെ പന്തലിൽ വൻതീരക്കായി. പൂമുഖത്ത് സംപൂജ്യസ്വാമി ചിദാനന്ദപുരി





യും , കൊൽക്കത്ത ഹൈക്കോടതി ചീഫ് ജസ്റ്റീസ് തോട്ടത്തിൽ ബി. രാധാകൃഷ്ണനും ഛത്തീസ്ഗഡ് ഹൈക്കോടതി ചീഫ് ജസ്റ്റീസ് പി. ആർ രാമചന്ദ്ര മേനോനും അടക്കമുള്ള അതിഥികൾ കൃത്യസമയത്തു തന്നെ എത്തിയിരുന്നു. ഇക്കൂട്ടത്തിൽ രണ്ടു വർഷം മുമ്പ് ഈ മന്ദിരത്തിന് തറക്കല്ലിട്ട ചടങ്ങിൽ പങ്കെടുത്തിരുന്ന കൊച്ചി മേയർ സൗമിനി ജെയിനും ഗുരുവായൂർ എം.എൽ. എ. കെ.വി. അബ്ദുൾ ഖാദറും ബ്രഹ്മശ്രീ ചെന്നാസ് പി.സി. ദിനേശൻ നമ്പൂതിരിപ്പാടും മുൻ ഗുരുവായൂർ നഗരസഭ ചെയർപേഴ്സൺ പ്രൊഫ. പി. കെ. ശാന്തകുമാരിയും അത്യാഹ്ലാദത്തോടെയാണ് എത്തിയിരുന്നത്. ഗുരുവായൂർ ദേവസ്വം ചെയർമാൻ അഡ്വ. കെ. ബി. മോഹൻദാസ് , മുൻ പി. എസ്. സി. ചെയർമാൻ ഡോ. കെ. എസ്. രാധാകൃഷ്ണനും പങ്കെടുത്തു. ബൃഹത്തായതും, മനോഹരവുമായ ശ്രീമദ് ഭഗവദ് ഗീത ഗ്രന്ഥത്തിനു മുമ്പിൽ തിരിയിട്ട വലിയ നിലവിളക്കിൽ ദീപം പകർന്നുകൊണ്ടാണ് സംപൂജ്യ സ്വാമി ചിദാനന്ദപുരി ഉദ്ഘാടന കർമ്മം നിർവഹിച്ചത്. തുടർന്ന് മുഖ്യാതിഥികൾ കരയോഗംഗങ്ങളുടെ കൂടെ വേദിയിലേക്ക് നീങ്ങി. കരയോഗത്തിന്റെ സ്മരണാഞ്ജലി ഗീതത്തോടെയാണ് സമ്മേളനം ആരംഭിച്ചത്. ജസ്റ്റീസ് തോട്ടത്തിൽ ബി. രാധാകൃഷ്ണൻ അദ്ധ്യക്ഷനായിരുന്നു. കരയോഗം ജനറൽ സെക്രട്ടറി പി. രാമചന്ദ്രൻ (വേണു) സ്വാഗതം പറഞ്ഞു. കരയോഗത്തിന്റെ ചരിത്രവും ഉദ്ദേശലക്ഷ്യ

ങ്ങളും രാധേയം നിർമ്മാണത്തിന്റെ വിവരവും വേണു ചുരുങ്ങിയ വാക്കുകളിൽ അവതരിപ്പിച്ചു. സ്വപ്നപദ്ധതിയുടെ സാക്ഷാത്ക്കാരനിമിഷങ്ങളാണിത്. എറണാകുളത്തു നിന്ന് പുറത്തേക്കുള്ള മഹത്തായ കാൽവെപ്പാണിത്. ഇവിടെ നിന്നാണ് തൃശൂർ ജില്ലയിലെ ആദ്യ പ്രവർത്തനത്തിന്റെ തുടക്കം. അതിന്റെ നാഴികക്കല്ലാണ് ഈ അതിഥി മന്ദിരമെന്ന് വേണു സൂചിപ്പിച്ചു. രണ്ടു കൊല്ലം മുമ്പ് ഈ മന്ദിരത്തിന് കല്ലിട്ടപ്പോൾ ആയിരം ദിവസം കൊണ്ട് തീർക്കണമെന്നായിരുന്നു തീരുമാനം. ഉദ്ഘാടന ദിവസം കൂടി ചേർത്ത് ഇന്നിപ്പോൾ 769 ദിവസം കൊണ്ട് തീർന്നു. എന്നാൽ മുടക്കു ദിവസങ്ങളായ ഓണം, വിഷു, ബുക്രീട്, ക്രിസ്തുമസ് എന്നീ ദിവസങ്ങളും ഞായറാഴ്ചകളും പൊതു അവധികളും ഇന്നത്തെ പുതിയ സമ്പ്രദായം അനുസരിച്ച് തികളാഴ്ചകളിലെ അവധിയും ഹർത്താലുകളും മാറ്റിവെച്ചാൽ പ്രവൃത്തി ദിവസം 522 ആണെന്നാണ് ഞങ്ങളുടെ കണക്കു കൂട്ടൽ. ഈ പണിക്കു വന്ന രണ്ടു മാസത്തെ സാങ്കതിക തടസ്സങ്ങൾ കൂടി കണക്കാക്കിയാൽ 300 ദിവസംകൊണ്ട് തീർന്നേനെ. ഒരു കൊല്ലംകൊണ്ട് പണി പൂർത്തിയാക്കാൻ കഴിയുമെന്ന് അർത്ഥം. പണി ഇത്രവേഗം തീർത്തു തന്ന ആർക്കിടെക്റ്റ് കെ. ദാമോദരനും സിവിൽ വർക്ക് ഏറ്റെടുത്ത പി.എം. കേളുക്കുട്ടി മേസ്തിരിക്കും 37060 പ്രവൃത്തി ദിവസം പണിയെടുത്ത തൊഴിലാളികൾക്കും ഞങ്ങൾ നന്ദി പറയുന്നു. ഇതിന് പണി തുട





കൊൽക്കത്ത ചീഫ് ജസ്റ്റീസ് തോട്ടത്തിൽ ബി രാധാകൃഷ്ണൻ



ചരത്തിസ്ഗഡ് ചീഫ് ജസ്റ്റീസ് പി ആർ രാമചന്ദ്ര മേനോൻ

ങ്ങിയ അന്നുമുതൽ ഇന്നലെ വരെ ഞങ്ങളോടൊപ്പം നിന്ന് എല്ലാ സഹായസഹകരണങ്ങളും സ്നേഹവും തന്ന എല്ലാ അയൽ വീട്ടുകാർക്കും കരയോഗത്തിന്റെ നന്ദിയുണ്ട്. ഞങ്ങളുടെ ക്ഷണം സീകരിച്ച് ഈ പരിപാടിയിൽ മാത്രം പങ്കെടുക്കാൻ കൊൽക്കത്തയിൽ നിന്നും ചരത്തിസ്ഗഡിൽ നിന്നും എത്തിയ കരയോഗാംഗങ്ങൾ കൂടിയായ ചീഫ്ജസ്റ്റീസുമാർ തോട്ടത്തിൽ ബി. രാധാകൃഷ്ണനോടും, പി. ആർ. രാമചന്ദ്രമേനോനോടും ഉള്ള പ്രത്യേക സ്നേഹദർശനം കരയോഗം സെക്രട്ടറി പ്രകടിപ്പിച്ചു.

കൊൽക്കത്തയിലെ മലയാളികൾക്ക് എറണാകുളം കരയോഗത്തിന്റെ ഗുരുവായൂരിലെ രാധേയത്തെക്കുറിച്ച് സംസാരിക്കേണ്ടി വന്ന സന്ദർഭം ഓർമ്മിച്ചുകൊണ്ടാണ് ചീഫ് ജസ്റ്റീസ് തോട്ടത്തിൽ ബി. രാധാകൃഷ്ണൻ അദ്ധ്യക്ഷ പ്രസംഗം തുടങ്ങിയത്. അവിടുത്തെ ഗുരുവായൂരപ്പൻ ക്ഷേത്രത്തിലെ പ്രതിഷ്ഠാദിന ആഘോഷച്ചടങ്ങിൽ പങ്കെടുത്ത അവസരത്തിൽ അവിടെ എത്തിയിരുന്ന ചെന്നാസ് ദിനേശൻ തിരുമേനി എന്നോട് രാധേയത്തിന്റെ ഉദ്ഘാടനത്തിന് ഗുരുവായൂരിൽ പോകുന്നില്ലേ എന്നു ചോദിച്ചപ്പോൾ ഞങ്ങളുടെ സംഭാഷണം കേട്ടാണ് കൊൽക്കത്ത മലയാളികൾ രാധേയത്തെക്കുറിച്ചും എറണാകുളം കരയോഗത്തെക്കുറിച്ചും അറിയുന്നത്. ഞാൻ കൂടി മെമ്പറായ എറണാകുളം കരയോഗത്തിന്റെ അതിഥി മന്ദിരമാണ് അതെന്നതടക്കം പലതും വിവരിച്ചു കൊടുക്കേണ്ടി വന്നു എന്ന് ജസ്റ്റീസ് പറഞ്ഞു.

എറണാകുളം കരയോഗത്തിന്റെ കർമ്മപഥത്തിലെ ഒരു നാഴിക കല്ലാണ് രാധേയം. ഈ നാഴികകല്ലിന് നാട്ടിയതു വഴി വരമ്പുകൾക്കപ്പുറത്തേക്ക് കരയോഗവും കരയോഗ പ്രവർത്തനങ്ങളും നീളുന്നു. കരയോഗത്തിന് സ്നേഹത്തിന്റെയും ധർമ്മനിഷ്ഠ

യുടെയും ഊഷ്മളതയുടെയും ഭാവുകങ്ങൾ ഒഴുകി ഒഴുകി എത്തേണ്ടതതു തന്നെ എത്തുകതന്നെ ചെയ്യും. കാര്യം, സ്നേഹം, സാഹോദര്യം എന്നിവ വിളംബരം ചെയ്യുന്ന കരയോഗമായി എറണാകുളം കരയോഗം മാറുന്നു എന്ന് ഈ ദിനം നമ്മൾ തിരിച്ചറിയുന്നു. എല്ലാം നന്നായി വരട്ടെ എന്ന ആശംസയോടെ ചീഫ് ജസ്റ്റീസ് ബി. രാധാകൃഷ്ണൻ പ്രസംഗം ഉപസംഹരിച്ചു.

മുഖ്യപ്രഭാഷണം ഇല്ലെന്ന് പറഞ്ഞ മുഖ്യ പ്രഭാഷകൻ ജസ്റ്റീസ് പി. ആർ രാമചന്ദ്രമേനോൻ കരയോഗത്തിന്റെ ലഘുചരിത്രത്തിലൂടെയാണ് സംസാരം തുടങ്ങിയത്. കരയോഗത്തിന്റെ ചരിത്രം മനസ്സിലാക്കിയെത്തിയ എനിക്ക് ഞാൻ കൂടി അംഗമായ ഈ സ്ഥാപനത്തെ എത്ര അഭിനന്ദിച്ചാലും മതിയാവില്ല. കരയോഗത്തിന്റെ നിയമാവലിയിലെ “സമ്പത്തിനല്ലാത്ത സംഘടന” എന്ന പ്രഖ്യാപനം വളരെ ശ്രദ്ധേയമാണ്. പൂർവ്വികരുടെ ദീർഘവീക്ഷണമാണത്. ഇത്രയും കാലം സ്വസമുദായത്തിനപ്പുറം ജാതിമതഭേദമന്യേ മറ്റുള്ളവർക്ക് ജീവകാരുണ്യ സഹായം എത്തിക്കുന്ന കർമ്മം പ്രശംസനീയം. വരുമാനം അനുസരിച്ച് ഇപ്പോൾ അരക്കോടി രൂപ ജീവകാരുണ്യത്തിനായി ചിലവഴിക്കുന്നു എന്നാണ് ഞാൻ മനസ്സിലാക്കുന്നത്. ഇതിന്റെ പ്രവർത്തനം സുതാര്യമായതിനാൽ സമൂഹത്തിന്റെ വിശ്വാസമാർജ്ജിക്കാൻ കഴിഞ്ഞതായി അദ്ദേഹം പറഞ്ഞു. രണ്ടു വാക്കുകളിൽ പ്രസംഗം ചുരുക്കിയ ബ്രഹ്മശ്രീ പി.സി. ദിനേശൻ നമ്പൂതിരിപ്പാട്, മനസ്സും ശരീരവും ശുദ്ധമാണെങ്കിൽ ഏതു പ്രവൃത്തിയും നിഷ്പ്രയാസം ചെയ്യാമെന്നതിന്റെ ഉത്തമോദാഹരണമാണ് രാധേയം. എല്ലാ പ്രവൃത്തികളും ഇതുപോലെയാകട്ടെയെന്നും കരയോഗം അഭിവൃദ്ധിയിൽ നിന്നും അഭിവൃദ്ധിയിലേക്ക് വളരട്ടെയെന്നും ആശംസിച്ചു.



സ്വാമി ചിദാനന്ദപുരി

കരയോഗത്തിന്റെ അടുത്ത സുഹൃത്തും അഭ്യുദയകാംക്ഷിയുമായ മുൻ പി. എസ്. സി ചെയർമാൻ ഡോ. കെ. എസ് രാധാകൃഷ്ണൻ ആശംസാപ്രസംഗത്തിൽ താൻ വളരെ അടുത്തറിയുന്ന കരയോഗത്തിന്റെ പ്രവർത്തനങ്ങളെ എടുത്തുപറഞ്ഞ് ശ്ലാഘിക്കുകയുണ്ടായി. ഗുരുവായൂരിലെ രാധേയം കരയോഗത്തിന്റെ തിലകക്കുറിയായാണ്. ഇതിലൂടെ പുതിയ പുതിയ സംരംഭങ്ങൾ കരയോഗത്തിനുണ്ടാവട്ടെയെന്ന് ആശംസിച്ചു.

രണ്ടു വർഷം മുമ്പ് കല്ലിടൽ ചടങ്ങിൽ പങ്കെടുത്ത ഓർമ്മ പുതുക്കിക്കൊണ്ടാണ് ഗുരുവായൂർ എം. എൽ.എ. കെ.വി. അബ്ദുൾ ഖാദർ രണ്ടു വാക്കു സംസാരിച്ചത്. ഇത് മനോഹരമായ ഒരു രൂപകല്പനയാണ്. കരയോഗത്തിന്റെ എല്ലാ പ്രവർത്തനങ്ങൾക്കും തന്റെ പിന്തുണ ഉണ്ടാകുമെന്ന് അബ്ദുൾ ഖാദർ ആശംസിച്ചപ്പോൾ ഗുരുവായൂർ ദേവസ്വം

ചെയർമാൻ അഡ്വ. കെ.വി. മോഹൻദാസ് ദിനംപ്രതി ഭക്തജനങ്ങൾ വർദ്ധിച്ചു വരുന്ന ഗുരുവായൂരിൽ താമസത്തിനുള്ള അസൗകര്യത്തിന് ഈ മന്ദിരം ഒരു പരിധി വരെ സഹായമാണെന്ന് പറഞ്ഞു. ദേവസ്വം താമസസൗകര്യം വർദ്ധിപ്പിക്കാനുള്ള പുതിയ മന്ദിരങ്ങൾ നിർമ്മിക്കാനുള്ള ആലോചനയിലാണ്. സത്കർമ്മങ്ങൾ നല്ല രീതിയിൽ നടപ്പാക്കുന്ന എറണാകുളം കരയോഗ ഭാരവാഹികളെ ഹൃദയപൂർവ്വം മോഹൻദാസ് അഭിനന്ദിച്ചു.

കരയോഗത്തിന്റെ ഒട്ടനവധി സേവനങ്ങളെ അടുത്തറിയാവുന്ന ഒരാളെന്ന നിലയിൽ അതീവ സന്തോഷത്തോടെയാണ് ഞാൻ ഈ ചടങ്ങിൽ പങ്കെടുക്കുന്നതെന്ന് ആമുഖമായി പറഞ്ഞുകൊണ്ട് സ്വാമി ചിദാനന്ദപുരി അനുഗ്രഹ പ്രഭാഷണത്തിന് തുടക്കമിട്ടത്. രോഗികൾക്ക് ഔഷധവും സാമ്പത്തിക സഹായവും അതിലുപരി മാനസീകമായി കൂടുതൽ കൂടുതൽ കരുത്തുറ്റ ഒരു സമൂഹത്തെ വാർത്തെടുക്കാനുള്ള പ്രവർത്തനങ്ങൾ, സമൂഹത്തിന്റെ നിലനില്പിനായുള്ള വേദാന്ത പഠന പദ്ധതികൾ എന്നിങ്ങനെ ഒട്ടനവധി മേഖലകളിൽ കരയോഗം പ്രവർത്തിക്കുന്നുണ്ട്. എത്രയോ വർഷങ്ങളായി കരയോഗത്തിൽ പ്രതിവർഷം വേദാന്ത പഠനങ്ങൾ എടുക്കാൻ അവിടെ പോകാറുണ്ട്. കാര്യങ്ങൾ നിരീക്ഷിക്കാറുമുണ്ട്. മനസ്സിലായിടത്തോളം അടുക്കും ചിട്ടയുമുള്ള പ്രവർത്തന ശൈലിയാണ് അവിടുത്തെ പ്രത്യേകത. വേറെ പല പ്രവർത്തനങ്ങൾ ചെയ്യുന്ന ഒരുപാടു സംഘടനകൾ നമ്മളുടെ മുമ്പിലുണ്ടെങ്കിലും വ്യക്തമായ ദിശാബോധമുള്ള പ്രവർത്തനം നിർവഹിക്കുന്ന സംഘം അവിടെ പ്രവർത്തിക്കുന്നുണ്ട്. ഈ വിഷയത്തിൽ അവിടുത്തെ മുഖ്യചുമതല



ഗുരുവായൂർ എം എൽ എ കെ വി അബ്ദുൾ ഖാദർ



ഗുരുവായൂർ ദേവസ്വം ബോർഡ് ചെയർമാൻ അഡ്വ. കെ ബി മോഹൻദാസ്



കൊച്ചി മേയർ സൗമിനി ജെയിൻ



പി. സി. ദിനേശൻ നമ്പൂതിരിപ്പാട്, ഡോ. കെ.എസ്. രാധാകൃഷ്ണൻ, സ്വാമി ചിദാനന്ദപുരി, കെ. ആർ. നമ്പ്യാർജി

ക്കാരനായ വേണുജിയെ അഭിനന്ദിക്കുന്നു. രാധേയം അതിഥി മന്ദിരത്തിലേക്ക് കയറി വരുമ്പോൾ തന്നെ എനിക്ക് സന്തോഷം തോന്നുന്നു. ശാന്തി നൽകുന്ന അന്തരീക്ഷം. അകത്തു കയറിയാൽ വലിയ സന്ദേശം - ഭഗവദ്ഗീതാഗ്രന്ഥം. അദ്ദേഹം തന്നെ ആരാധ്യമായി വെച്ചിരിക്കുന്നത് കാണാം. അതു ദർശിച്ചുകൊണ്ടാണ് അകത്തു പ്രവേശിക്കുക. വായിക്കേണ്ട വർക്ക് വായിക്കാം. വന്ദിക്കേണ്ടവർക്ക് വന്ദിക്കാം. ആ വലിയ സന്ദേശം നമുക്കുൾക്കൊള്ളാൻ കഴിയണമെന്ന് സ്വാമിജി പറഞ്ഞു.

എറണാകുളം കരയോഗം മറ്റൊരു കരയോഗങ്ങൾക്കും എപ്പോഴും മാതൃകയാണ് കൊച്ചി മേയർ സൗമിനി ജെയിൻ ആശംസാപ്രസംഗത്തിൽ പറഞ്ഞു. രണ്ടു വർഷം മുമ്പ് കല്ലിടൽ ചടങ്ങിൽ പങ്കെടുത്ത എനിക്ക് ആ സ്ഥാനത്തിരുന്നുകൊണ്ട് ഈ ഉദ്ഘാടന ചടങ്ങിൽ പങ്കെടുക്കുവാൻ കഴിയുമോ എന്ന ആശങ്ക ഉണ്ടായിരുന്നു. ഗുരുവായൂരിൽ ഭക്തജനങ്ങൾക്കായി മനോഹരമായ ഒരു മന്ദിരം കെട്ടിപ്പടുത്ത കരയോഗത്തെ എത്ര അഭിനന്ദിച്ചാലും മതിയാവില്ലെന്ന് മേയർ പറഞ്ഞു.

വളരെ അഭിമാനത്തോടെയാണ് ഞാൻ നിങ്ങളുടെ മുമ്പിൽ നിൽക്കുന്നതെന്ന ആമുഖത്തോടെയാണ് ഗുരുവായൂരിലെ മുൻ മുനിസിപ്പൽ ചെയർപേഴ്സൺ പ്രൊഫ. വി.കെ. ശാന്തകുമാരി ആശംസാപ്രസംഗത്തിന് തുടക്കമിട്ടത്. എറണാകുളത്തുകാരിയും കരയോഗാംഗവുമായ എന്നെ ഗുരുവായൂരിലെത്തിച്ചതിന്റെ പിന്നിൽ എറണാകുളത്തപ്പന്റെയും ഗുരുവായൂരപ്പന്റെയും നിശ്ചയമുണ്ടെന്ന് ഞാൻ

കരുതുന്നു. ഈ അതിഥി മന്ദിരത്തിന് സ്ഥലം കണ്ടെത്താനും മറ്റു കാര്യങ്ങൾക്കും ചിലതെല്ലാം ചെയ്യാൻ എനിക്കു കഴിഞ്ഞിട്ടുണ്ട്. ഈ മന്ദിരത്തിന് മലീനകരണസംസ്കരണ പ്ലാന്റും ഗ്രീൻ പ്രോട്ടോകോളും ഉണ്ടെന്ന് കണ്ടതിൽ സന്തോഷിക്കുന്നു എന്ന് പ്രൊഫ.ശാന്തകുമാരി പറഞ്ഞു. ഗുരുവായൂരിലെ പത്രപ്രവർത്തക സംഘടനകളുടെ നേതാക്കളായ ലിജിത് തരകനും, ആർ. ജയകുമാറും ആശംസാപ്രസംഗത്തിൽ കരയോഗമന്ദിരത്തിന് മലീനകരണസംസ്കരണ പ്ലാന്റ് ഉണ്ടെന്ന് പത്രസമ്മേളനത്തിൽ തന്നെ ജനറൽ സെക്രട്ടറി വേണു ഞങ്ങളോടു പറഞ്ഞിരുന്നു.

ഇത് അഭിനന്ദനാർഹമാണ്. സാധാരണ പുതിയ മന്ദിരങ്ങൾ വരുമ്പോൾ തുടക്കത്തിൽ തന്നെ ഈ ഒറ്റ പ്രശ്നത്തിൽ കെട്ടിടം പൂട്ടിയിടേണ്ട അവസ്ഥ കൂടി പത്രത്തിൽ എഴുതേണ്ട ദുര്യോഗവും ഞങ്ങൾക്കുണ്ടാകാറുണ്ടെന്ന് അവർ പറഞ്ഞു.

നഗരസഭ കൗൺസിലർ രതി ജനാർദ്ദനന്, കെ. ദാമോദർ (ദാമോദർ ആർക്കിടെക്ട്), കരയോഗം അഡ്വൈസറി ബോർഡ് അംഗം സി. എ. വേണുഗോപാൽ സി. ഗോവിന്ദ്, കരയോഗം എഞ്ചിനീയേഴ്സ് ഫോറം കൺവീനർ എൻ. വേണുഗോപാൽ എന്നിവരും സംസാരിച്ചു. വിശിഷ്ട വ്യക്തികൾക്കും നിർമ്മാണ ചുമതലയുമായി ബന്ധപ്പെട്ടവർക്കും, മുഖ്യ അതിഥികളും കരയോഗം പ്രസിഡണ്ട് ചേർന്ന് ഉപഹാരങ്ങൾ നൽകി ആദരിച്ചു. കരയോഗം ട്രഷററർ കെ.ടി. മോഹനൻ നന്ദി പറഞ്ഞു. കരയോഗം ഭരണസമിതി അംഗം ശശികല ആയിരുന്നു മുഖ്യ അവതാരക.



പ്രൊഫ. പി.കെ. ശാന്തകുമാരി



# വേണുവിന് സദസ്സിന്റെ ആദരം

രാധേയം അതിഥി മന്ദിരത്തിന്റെ ഉദ്ഘാടന ചടങ്ങ് നടക്കുമ്പോൾ വേദിയിൽ സംസാരിച്ച എല്ലാ പ്രമുഖരും മന്ദിരത്തിന്റെ പ്രൗഢിയിലും ആധുനിക സൗകര്യങ്ങളിലും സന്തുഷ്ടിയും ആഹ്ലാദവും പ്രകടിപ്പിക്കുകയും ചെയ്തതിനു പുറമെ ഇതിന്റെ യൊക്കെ സുത്രധാരനായ കരയോഗം ജനറൽ സെക്രട്ടറി വേണുവിനെ പ്രശംസിക്കാനും മറന്നില്ല.

ആശംസാപ്രാസംഗികനായ ഡോ. കെ. എസ്. രാധാകൃഷ്ണൻ തുടങ്ങിയതിങ്ങനെയാണ് - “എറണാകുളത്തുകാർ മോശക്കാരല്ല. ഈ സദസ്സിൽ തന്നെ കൂടുതൽ എറണാകുളത്തുകാരാണ്. പക്ഷെ കയ്യടിക്കുന്നതിൽ പിശുക്കു കാണിക്കുന്നവരാണ് എറണാകുളത്തുകാരെന്ന ദുഷ്പേരു വന്നിട്ടുണ്ട്. ഇത്രയും മനോഹരമായ ഒരു സൗധം കുറഞ്ഞ സമയംകൊണ്ട് അതിഗംഭീരമായ രീതിയിൽ പണിതുയർത്തി പ്രശസ്തി പിടിച്ചു പറ്റിയ വേണുവിനെയും കെ.പി. കെ. മേനോനെയും അവരുടെ കൂടെയുള്ള

മുഴുവൻ പ്രവർത്തകരെയും എഴുന്നേറ്റു നിന്ന് നമുക്കുമാർക്കോ“ എന്നു പറഞ്ഞതോടെ പന്തലിലിരുന്നവരെല്ലാം എഴുന്നേറ്റു നിന്ന് നീണ്ട കരഘോഷം മുഴക്കി. എറണാകുളം കരയോഗം അതിന്റെ അതിർത്തി ലംഘിച്ച് സേവനവും പ്രവർത്തനവും വിപുലീകരിച്ചിരിക്കുന്നു. ആരുടെയും സഹായമില്ലാതെ ഗുരുവായൂരപ്പനെ കണ്ടു പോകാവുന്ന അവസരം ഉണ്ടാക്കിയെന്ന പ്രത്യേകത കൂടിയുണ്ട്. ന്യായമായ മുറിവാടകയും നല്ല സൗകര്യവും ഉണ്ടാക്കിയത് എല്ലാവരും ഉപയോഗിക്കണമെന്ന അഭ്യർത്ഥന കൂടിയുണ്ട്. വിപുലമായ സാധ്യത കണ്ടു കൊണ്ടാണ് വേണുവും കെ. പി. കെയും ഈ സ്ഥാപനം പടുത്തുയർത്തിയിട്ടുള്ളത്.

ആശംസാ പ്രസംഗം നടത്തിയ രാധേയത്തിന്റെ ആർക്കിടെക്റ്റ് കെ. ദാമോദരൻ കരയോഗംഗങ്ങളോട് ഒരഭ്യർത്ഥന നടത്തി - എന്റെ സ്ഥാപനത്തിലെ സാങ്കേതിക ഉപദേഷ്ടാവായി നിങ്ങളുടെ വേണുവേട്ടനെ എനിക്കു വിട്ടു തരണം. അദ്ദേഹ







രാധേയം ഉദ്ഘാടന സമ്മേളനവേദി

ത്തിന്റെ കെട്ടിടനിർമ്മാണത്തിലുള്ള ജ്ഞാനവും കാഴ്ചപ്പാടും ദൃഢനിശ്ചയവും മനസ്സിലാക്കിക്കൊണ്ടാണ് താൻ ഈ അഭ്യർത്ഥന നടത്തുന്നതെന്ന് ദാമോദരൻ പറഞ്ഞു. എഞ്ചിനീയർമാർ ഉൾപ്പെടെ ഞങ്ങളോന്നിച്ച് ചർച്ച ചെയ്യുമ്പോൾ ഞാൻ തുടങ്ങിവെക്കുമെങ്കിലും മുന്നോട്ടു കൊണ്ടുപോകുന്നത് വേണുവേട്ടനാണ്. അപ്പോൾ അദ്ദേഹം യഥാർത്ഥ ആർക്കിടെക്റ്റായി മാറും. പിന്നെ യോഗത്തിൽ ഉറങ്ങലാണ് എന്റെ പണി. സ്ട്രക്ചറിനെക്കുറിച്ച് നല്ല ധാരണയുണ്ട്. കമ്പിയിടുന്നതിലും കൂടി ധാരണയുണ്ടായാൽ എനിക്കു പണിയില്ലാതാകും. ഇപ്പോൾ ഉദാഹരണമായിട്ടുണ്ടെന്നു വേണ്ടി ഈ മുറ്റത്ത് പന്തലിട്ടിട്ടില്ല. അത് വേണുവേട്ടന്റെ പരീക്ഷണമാണ്. നാളെ സ്ഥിരം പന്തലുണ്ടായാൽ അത്ഭുതപ്പെടേണ്ട. എറണാകുളത്ത് ഭാസ്കരീയത്തിന്റെ കൺവെൻഷൻ സെന്റർ പണിക്കു വേണ്ടിയാണ് ഞാനെത്തിയത്. പരിചയപ്പെട്ടയുടനെ ടി.ഡി. എം. ഹാളിന്റെ പണി നടത്തിച്ചു. ചുമരുകളും തൂണുകളും മാറ്റി പണിയാൻ നിർദ്ദേശിച്ചപ്പോൾ ആ കെട്ടിടത്തിന്റെ കെൽപ്പിൽ ശങ്കയുണ്ടായിരുന്ന എനിക്ക് ധൈര്യം തന്നു. അങ്ങനെയാണ് ആ മനുഷ്യനെന്ന് ദാമോദരൻ പറഞ്ഞു.

മെട്രോയ്ക്ക് എങ്ങനെയാണ് ശ്രീധരൻ എന്നപ്പോലെയാണ് കരയോഗത്തിന് വേണു-മുഖ്യ പ്രഭാഷകനായ ചരത്തിസ്ഗഡ് ചീഫ് ജസ്റ്റീസ് പി. ആർ. രാമചന്ദ്രൻ മേനോൻ അഭിപ്രായപ്പെട്ടപ്പോൾ സദസ്സിൽ നിന്ന് ഹർഷാരവം ഉയർന്നു. കരയോഗത്തിന്റെ ശതാബ്ദി വർഷത്തിൽ ഇന്റർനാഷണൽ ഹബ്ബ് തുടങ്ങാൻ പോകുന്ന വേണുവിനും സഹപ്രവർത്തകർക്കും ഭാവുകങ്ങൾ നേരാനും അദ്ദേഹം മറന്നില്ല.

വേണുവിനെ കരയോഗത്തിന്റെ തേരാളി

യായിട്ടാണ് ഗുരുവായൂർ മുൻ ചെയർപേഴ്സൺ ആയിരുന്ന പ്രൊഫ. ശാന്തകുമാരി പ്രസംഗത്തിൽ വിശേഷിപ്പിച്ചത്. എന്റെ മരിച്ചു പോയ സഹോദരന്റെ സഹപാഠിയാണ് വേണു. എനിക്കവനെപ്പോലെയാണ് വേണുവും. അതിഥി മന്ദിരത്തിന് സ്ഥലം കണ്ടെത്താനും മറ്റെല്ലാ കാര്യങ്ങളിലും വേണുവിന്റെ ആവശ്യപ്രകാരം ഞാൻ സഹായിക്കാൻ ചെല്ലാറുണ്ടായിരുന്നു.

വേണുവിന്റെ മനോഭാവത്തെ അബ്ദുള്ളയുടെ അഷറഫിന്റെ കഥയുമായി താരതമ്യം ചെയ്ത അർക്കിടെക്റ്റ് ദാമോദരൻ സദസ്സിൽ രസാനുഭവം പകർന്നു. അബ്ദുള്ളയുടെ മകൻ അഷറഫിന് ടീച്ചർ ഗൃഹപാഠമായി കണക്കിട്ടു കൊടുത്തു. ഒരു പശുവിന് ആയിരം രൂപ. അമ്മു പശുവിന് എത്ര രൂപ? മറ്റു കുട്ടികൾ ഉത്തരമെഴുതിക്കൊണ്ടു വന്നു. അഷറഫ് എഴുതിയില്ല. ടീച്ചർ കാര്യം തിരക്കി. മറ്റു പശുക്കളെ കാണാതെ വിലയിടാൻ പറ്റില്ലായെന്ന് അഷറഫ്. പശു കച്ചവടക്കാരനാണ് അവന്റെ ബാപ്പ അബ്ദുള്ള. ഇതേപ്പോലെയാണ് വേണു. 46 കട്ടികൾ വിലയ്ക്കു വാങ്ങാൻ പോയി. കൂടെ ദാമോദരനുമുണ്ട്. ഒരു കട്ടി കണ്ടു. രണ്ടു പേർക്കും ഇഷ്ടമായി. ധാരണയിൽ എത്താമെന്നായപ്പോൾ വേണു പിൻമാറി. മറ്റു കട്ടികളും കാണണമെന്നായി. ഇതാണ് വേണുവിന്റെ വ്യത്യസ്തമായ കാഴ്ചപ്പാട്.

വേദിയിലുള്ളവരെപ്പോലെ തന്നെ സദസ്സിലുള്ളവർക്കും വേണുവിനെക്കുറിച്ച് ഒട്ടേറെ പറയുവാനുണ്ട്. ധാരാളം ജീവിതാനുഭവങ്ങളുള്ള വേണു എറണാകുളം കരയോഗത്തിൽ 45 വർഷമായി പ്രവർത്തിക്കുന്നു.



# ഉപഹാരങ്ങൾ നൽകി അവരെയും ആദരിച്ചു



രാധേയത്തിന്റെ ഉദ്ഘാടന വേദിയിൽ വെച്ച് മന്ദിര നിർമ്മാണത്തിൽ അക്ഷീണം മുഴുകിയവരെ കരയോഗം പ്രത്യേകം പേരെടുത്തു പറഞ്ഞ് ഉപഹാരങ്ങൾ നൽകി ആദരിച്ചു. കെ. ദാമോദരൻ (ദാമോദർ അസ്സോസിയേറ്റ്സ്), കേളുക്കുട്ടി മേസ്തിരി (പി.എം. കെ. കൺസ്ട്രക്ഷൻസ്) പ്രഭാകരമേനോൻ (വാസ്തു വിദഗ്ദ്ധൻ) ഷിബു (ബ്രൈറ്റ്റ്) ആദിൽ അബ്ദുൾ കരീം (കരീംസ്) പ്രവീൺ മേതിൽ (കംഫൈർ സിസ്റ്റം) ഹെൻഡ്രി ജേക്കബ് (ഹെൻഡ്രി & ഫറാദ്) ജോസ്.പി. ഐസ്ക് (ജോൺസൺ ലിഫ്റ്റ്) അരുൺദാസ്. പി. എസ്. (ഭവാനി കൺസൾട്ടന്റ്സ്) സാബു ജോസഫ് (ഈസിസെന്റർ) സതീഷ് പല്ലിനേഴി (ലോഗോ ഡിസൈനർ) എന്നിവരാണ് ആദരിച്ചത്.



**പത്രങ്ങളിലൂടെ...**



# ഏറെ സൗകര്യം ഗൃഹാന്തരീക്ഷം

**കേ**രളത്തിലെ ക്ഷേത്രനഗരികളിലെ അത്യാധുനിക സൗകര്യങ്ങളുള്ള അതിഥി മന്ദിരങ്ങളെക്കാൾ ഒരു പടി മുന്നിലാണ് എറണാകുളം കരയോഗ അതിഥി മന്ദിരം രാധേയമെന്ന് അഭിമാനത്തോടെ പറയാം. ആധുനിക കാലത്ത് അതിഥി മന്ദിരങ്ങളിലെ ആധുനിക സൗകര്യങ്ങൾ എന്തൊക്കെയാണെന്ന് മനസ്സിലാക്കിയാ

ണ് മുറികളും മന്ദിരവും ഒരുക്കിയിട്ടുള്ളത്. 36000 ചതുരശ്ര അടി വിസ്തീർണ്ണമുള്ള ആറു നിലമന്ദിരം. അണ്ടർഗ്രൗണ്ടിൽ പാർക്കിംഗ് സൗകര്യങ്ങൾ . 50 കാറുകൾക്ക് പാർക്ക് ചെയ്യാം ഒരു ലക്ഷം ലിറ്റർ വെള്ളം സംഭരിക്കാൻ കഴിയുന്ന വാട്ടർടാങ്ക്, സി വേജ് ട്രീറ്റ്മെന്റ് പ്ലാന്റ്. (ആർ.ഒ പ്ലാന്റ്, എസ്.ടി.പി പ്ലാന്റ്, യു.എഫ് പ്ലാന്റ്), കാന്റീൻ തുടങ്ങിയ എല്ലാ വിധ സൗജീകരണങ്ങളോടും കൂടിയാണ് രാധേയം നിർമ്മിച്ചിരിക്കുന്നത്.



രണ്ടാംനിലയിലും മൂന്നാംനിലയിലും നാലാംനിലയിലും പന്ത്രണ്ട് മുറികൾ വീതം 36 എ സി ഡബിൾ മുറികളിൽ സ്യൂട്ട് മുറികൾ മൂന്നെണ്ണം. മുറികളിൽ ലോക്കർ സൗകര്യം, ചുമർ അലമാര, വൈ.ഫൈ, ടി.വി, ഇന്റർ കോം, ചൂടുവെള്ളലഭ്യത, ചായ, കാപ്പി സ്വയം ഉണ്ടാക്കി കുടിക്കാനുള്ള സൗകര്യം, കെട്ടിടത്തിൽ ഡബിൾ ജനറേറ്റർ സൗകര്യം, ആറാം നിലയിൽ റൂഫ് ഗാർഡനുള്ള സൗകര്യം



ഭാവിയിൽ പ്രയോജനപ്പെടുത്തിയേക്കും. ഒന്നാം നിലയിൽ ഗുരുവായൂരിൽ എത്തുന്ന ഭക്തർക്കായി വിവാഹ നിശ്ചയം, വിവാഹം, ചോറൂണ്, പിറന്നാൾ, അടിയന്തിരം തുടങ്ങിയ ചടങ്ങുകൾ നടത്താൻ(200 പേർക്ക്) സൗകര്യമുള്ള ദ്വാരക, വൈകുണ്ഠം എന്നീ രണ്ട് ഹാളുകൾ തയ്യാറാക്കിയിട്ടുണ്ട്. ഗ്രൗണ്ട് ഫ്ലോറിൽ റസ്റ്റോറന്റും ഡയനിംഗ് ഹാളും ഉണ്ട്.

രാധേയം അതിഥി മന്ദിരത്തിൽ നിന്ന് ഗുരുവായൂർ തെക്കേനടയിലേക്ക് 500 മീറ്ററേ



ദൂരമുള്ളു. നടക്കാവുന്ന ദൂരം. ആരോ ഗൃപ്രശ്നമുള്ളവർക്ക് ക്ഷേത്രത്തിലേക്ക് പോകാൻ അതിഥിമന്ദിരം വാഹനസൗകര്യം സൗജന്യമായി ഒരുക്കിയിട്ടുണ്ട്. രാധേയത്തിൽ ഭക്തജനങ്ങൾക്ക് മിതമായ നിരക്കിൽ ചില നിബന്ധനകൾക്ക് വിധേയമായി മുറികൾ ലഭ്യമാക്കാം.കരയോഗാഗംഭങ്ങൾക്ക് ഇരുപതു ശതമാനം ഡിസ്കൗണ്ട് കിട്ടും.



# രാധേയം എന്ന നാമധേയം അർത്ഥവത്ത്

രാധാ - മാധവ പ്രണയത്തെ കുറിച്ചും മനോഹരമായ ആ സങ്കല്പത്തെ കുറിച്ചും ജ്ഞാനികൾ പല വ്യാഖ്യാനങ്ങൾ നടത്തിയിട്ടുണ്ട്. എറണാകുളം കരയോഗത്തിന്റെ രക്ഷാധികാരി കുടിയായിരുന്ന സ്വാമി ചിന്മയാനന്ദന്റെ വ്യാഖ്യാനം ഇങ്ങനെ - “രാധയുടെയും കൃഷ്ണന്റെയും സ്നേഹം നിത്യപ്രണയത്തിന്റെ പ്രതീകമാണ്. കൃഷ്ണനുമായി ഐക്യപ്പെടാനുള്ള രാധയുടെ ആഗ്രഹം ആത്മീയ ഉണർവിന്റെയും, ആത്മാവിന്റെ ഉണർവിന്റെയും ആഗ്രഹമാണ്. വേർപിരിയലിന്റെ വേദനയാണ് എല്ലാ കഷ്ടപ്പാടുകളുടെയും മൂലകാരണം. ഏകത്വം വീണ്ടും കണ്ടെത്തുക എന്നതാണ് എല്ലാ സന്തോഷങ്ങളുടെയും പൂർത്തീകരണത്തിന്റെ ഉറവിടം. ഈ അർത്ഥത്തിൽ എല്ലാ ആഗ്രഹങ്ങളുടെയും പൂർത്തീകരണമാണ് കൃഷ്ണൻ. തന്നെ നിരന്തരം ഓർമ്മിക്കാൻ ആഗ്രഹിക്കുന്നവർ തന്നിൽ അലിഞ്ഞു ചേർന്ന് സന്തോഷിക്കുന്നുവെന്ന് കൃഷ്ണൻ പറയുന്നു. ഈ ഭക്തിയുടെ ഫലമായി ഭഗവാനിൽ ലയിക്കുന്നു എന്നതിന്റെ പ്രതീകമാണ് രാധ”. ഈ അർത്ഥത്തിൽ, ഗുരുവായൂരപ്പന്റെ ആസ്ഥാനത്ത് എറണാകുളം കരയോഗം ഭഗവാന് കാണിക്കുകയായി സമർപ്പിക്കുന്ന അതിഥി മന്ദിരത്തിന് രാധേയം എന്നല്ലാതെ മറ്റെന്തു പേർ വിളിക്കാൻ?

**പേ**രിലെത്തിരിക്കുന്നു എന്ന ചോദ്യത്തിന്റെ പ്രസക്തിയില്ലായ്മയാണ് ഗുരുവായൂരിലെ കരയോഗം ഗസ്റ്റ് ഹൗസിന്റെ രാധേയം എന്ന നാമധേയത്തിന്റെ കാര്യത്തിലും കാണാൻ കഴിയുക. ശ്രീകൃഷ്ണ ക്ഷേത്രങ്ങളിലെ സോപാനങ്ങളിലും ഭജനവേദിയിലും പുരാണ പാരായണങ്ങളിലും അഷ്ടപദിയിലും ദേവീ ഭാഗവതപുരാണ പാരായണത്തിലും അലയടിക്കുന്ന രാധാമാധവം ഭക്തജനങ്ങളുടെ കാതിലും മനസ്സിലും നിറയുന്ന ഭക്തിപീയൂഷമാണ്, ദേവീദേവ സങ്കല്പത്തിൽ മാത്രമല്ല; മനുഷ്യജന്മത്തിലെ സ്ത്രീപുരുഷബന്ധവും ഭക്തിയും ഉദാത്തമായ അർദ്ധനാരിശ്വര സങ്കല്പത്തിന്റെയും അന്തർധാര ആദർശപ്രണയവും അനുഭൂതിയും സ്നേഹവുമാണ്.





# ഗീത ദർശിച്ച് അകത്ത് കയറാം



ഗുരുവായൂരിലെ രാധേയത്തിൽ കയറിച്ചെല്ലുമ്പോൾ ആദ്യം കാണുന്നത് നിറഞ്ഞു കത്തുന്ന നിലവിളക്കിനു മുന്നിൽ മലർക്കെ തുറന്നുവെച്ച ശ്രീമത് ഭഗവദ് ഗീതയാണ്. സാധാരണ പുസ്തകത്തിന്റെ നാലിരട്ടി വലിപ്പത്തിലുള്ള ലാമിനേറ്റ് ചെയ്ത ഗ്രന്ഥം. പുസ്തകം പകുത്ത് വരികൾ വായിക്കാം. മറന്നുപോയ ഏതെങ്കിലും ശ്ലോകമുണ്ടെങ്കിൽ കണ്ടെത്താം. വീണ്ടും ഉരുവിടാൻ മോഹിക്കുന്ന ശ്ലോകങ്ങളും തിരയാം.

# കണ്ടെത്തിയത് കണ്ണന്റെ മുമ്പിൽ

അതിഥി മന്ദിരം നിർമ്മിക്കണമെങ്കിൽ കണ്ണന്റെ കൺ വെട്ടത്തുള്ള കണ്ണായ സ്ഥലം വേണമെന്ന എറണാകുളം കരയോഗം കമ്മറ്റിയുടെ പ്രാർത്ഥന കണ്ണന്റെ അനുഗ്രഹത്താൽ നിറവേറി. മറ്റ് കാര്യങ്ങൾക്കെന്നപോലെ തന്നെ ഈ കാര്യത്തിലും ഭഗവാൻ തുണച്ചു.

നവതി ആഘോഷങ്ങൾക്ക് തിരശ്ശീല വീഴും മുമ്പേയാണ് തെക്കേ നടയിൽ ക്ഷേത്രത്തിൽ നിന്നും അഞ്ഞൂറ് മീറ്റർ അകലെ സ്ഥലം കണ്ടെത്താൻ കഴിഞ്ഞത്. ചുറ്റുപാടും നഗരത്തിന്റെ പ്രൗഢി ഏശാത്ത ശാലീനസുന്ദരമായ ഗ്രാമീണാന്തരീക്ഷം. തലക്കുമുകളിൽ സദാ നിറഞ്ഞു നിൽക്കുന്ന തെളിഞ്ഞ നീലാകാശം. ആരോ പറഞ്ഞപോലെ കണ്ണന്റെ നീലനിറമാണത്രെ. വീർപ്പു മുട്ടിക്കുന്ന നഗരാന്തരീക്ഷത്തിൽ നിന്ന് ഒരു ചുവട് മാറി, തീർത്ഥാടകർക്ക് ശുദ്ധവായുവും, വെളിച്ചവും, വെള്ളവും, പടിഞ്ഞാറുനിന്നു വീശുന്ന കടൽകാറ്റും ഭക്തിസാന്ദ്രമായ അന്തരീക്ഷവും എന്തെന്നില്ലാത്ത ആത്മനിർവൃതി നൽകുന്നു. ക്ഷേത്രത്തിലേക്ക് പോകാൻ ഗസ്റ്റ് ഹൗസിൽ നിന്ന് വാഹനമുണ്ട്. അല്ലെങ്കിൽ പത്ത് മിനിട്ട് നടത്തം, തെക്കേ നടയിലെത്താം.





# നിശ്ചയദാർഢ്യവും ഏകോപനവും വിജയം കൈയ്തു



ഗുരുവായൂർ അതിഥി മന്ദിരത്തിന് തറക്കല്ലിട്ടത് 2017 ഡിസംബർ 14 വ്യാഴാഴ്ച രാവിലെ 11 നും 12 നും മദ്ധ്യേയുള്ള ശുഭമുഹൂർത്തത്തിൽ. പ്രമുഖരുടെയും, കരയോഗം അംഗങ്ങളുടെയും, മന്ദിരം നിർമ്മിക്കുന്ന സ്ഥലത്തിന് സമീപമുള്ള നാട്ടുകാരുടെയും, മഹനീയ സാന്നിദ്ധ്യം ഉണ്ടായിരുന്നു. അന്ന് ചടങ്ങിൽ സ്വാഗതം പറഞ്ഞ കരയോഗം ജനറൽ സെക്രട്ടറി പി. രാമചന്ദ്രൻ (വേണു) പറഞ്ഞു - 'ഞങ്ങൾ പ്രതീക്ഷിച്ചപോലെ ഭഗവൽ സാന്നിധ്യത്തിൽ നിന്ന് അകലെയല്ലാതെ നമുക്ക് ഈ സ്ഥലം കിട്ടിയതിൽ നമ്മൾ ധന്യരാണ്. നാളെ മുതൽ പണി തുടങ്ങും. ആയിരം ദിവസമാണ് പണി തീരാൻ സമയം നിശ്ചയിക്കുന്നത്. ഭഗവാന്റെ അനുഗ്രഹമുണ്ടെങ്കിൽ രണ്ട് വർഷത്തിനകം നമ്മൾ ഇത് തീർത്തിരിക്കും'. നീണ്ട ഹർഷാരവത്തോടെയാണ് സദസ്സ് ആ വാക്കുകൾ ഏറ്റുവാങ്ങിയതെങ്കിലും കരയോഗംഗങ്ങളിൽ പലർക്കും ആശങ്കയുണ്ടായിരുന്നു. വേദിയിലുണ്ടായ പലരും ഇങ്ങനെ തറപ്പിച്ച് പറയണമോ എന്ന് ജനറൽ സെക്രട്ടറിയോട് ചോദിക്കുകയും ചെയ്തു. അപ്പോഴും വേണു തറപ്പിച്ച് പറഞ്ഞു; വാക്കിൽ മാറ്റമില്ല, പറഞ്ഞ പടി ഇത് തീർന്നിരിക്കുമെന്ന്. മന്ദിരോത്ഘാടനം ഇപ്പോൾ (2020 ജനുവരി 31 ന്) നടന്നപ്പോൾ പലരും വേണുവിന്റെ ആ വാഗ്ദാനം ഓർത്തു. ഇപ്പോൾ ഉൽക്കണ്ഠ പ്രകടിപ്പിച്ചവർ ഏകകണ്ഠമായി പറയുന്നു, 'വെൽഡൺ'. ഈ വിജയക്കൊടി പാറിപ്പിച്ചതിനു പിന്നിൽ മറ്റുള്ളവർക്ക് മാതൃകയായി പാലിക്കേണ്ട ചില ഗൃഹപാഠങ്ങളുണ്ട്. ഗുരുവായൂരിൽ ഓരോ ദിവസവും നടക്കുന്ന ജോലികൾ എറണാകുളത്ത് കരയോഗം ജനറൽ സെക്രട്ടറിയുടെ ഓഫീസ് മുറിയിൽ ക്യാമറയിലൂടെ പ്രസിഡന്റും സെക്രട്ടറിയും ട്രഷററും വിലയിരുത്തിയിരുന്നു. രണ്ട് കൊല്ലമായി ദിവസവും ചെയ്തിരുന്ന പ്രധാന പണികളിലൊന്നായിരുന്നു അത്. കെട്ടിടം പണി എപ്പോഴെങ്കിലും ഒന്നയഞ്ഞു എന്നു കണ്ടാൽ ഭാരവാഹി

കളിൽ ആരെങ്കിലും ഒരാൾ ഗുരുവായൂരിലേക്ക് യാത്രയാകും. എല്ലാമാസവും രണ്ടാം ഞായറാഴ്ച കൂടുന്ന കരയോഗം ഭരണസമിതി യോഗം അതിഥി മന്ദിര നിർമ്മാണം അജണ്ടയിൽ പ്രത്യേക ഐറ്റമാക്കി വിശദമായി ചർച്ച ചെയ്തിരുന്നു. അതേപോലെ കരയോഗം ഭാരവാഹികൾ ഇടക്ക് വർക്ക് സൈറ്റിൽ വിവിധ പദ്ധതികൾക്ക് കരാർ വർക്ക് എടുത്തവരും മെയിൻ കരാറുകാരുമായി കൂടിയിരുന്ന് പണിയുടെ പുരോഗതി വിലയിരുത്തിയിരുന്നു. അവർക്ക് കൊടുക്കാനുള്ള ഗഡു സംഖ്യ കൃത്യ സമയം കൊടുക്കാനും പ്രത്യേകം ശ്രദ്ധിച്ചു. കരയോഗത്തിന്റെ പ്രത്യേക ശ്രദ്ധയും പ്രോത്സാഹനങ്ങളും കിട്ടിയപ്പോൾ അവർക്കും ഉത്സാഹമായി. പണി ഏറ്റെടുത്തതുതന്നെ അംഗീകാരമായി തോന്നിയവരും അവർക്കിടയിൽ ഉണ്ടായിരുന്നു. കരയോഗത്തിന്റെ തലപ്പത്ത് ഇരിക്കുന്നവർക്ക് കെട്ടിടനിർമ്മാണത്തിലും വാസ്തുശാസ്ത്രത്തിലുമൊക്കെ ഏതാണ്ടൊക്കെ പിടിപാടുള്ളവരാണെന്ന് കണ്ടപ്പോൾ മൊത്തം ഒരു ജാഗ്രത വന്നു. കഴിഞ്ഞ ഡിസംബർ മാസം പകുതിയായപ്പോൾ ചില പണികൾ പൂർത്തീകരിക്കാൻ വൈകുന്നതു കണ്ട് കരയോഗം ബന്ധപ്പെട്ടവരുടെയെല്ലാം അടിയന്തിരയോഗം വർക്ക്സൈറ്റിൽ തന്നെ വിളിച്ചു കൂട്ടി. യോഗത്തിൽ കരയോഗം ജനറൽ സെക്രട്ടറി പറഞ്ഞു: 'എന്ന് പൂർത്തിയാക്കുമെന്ന കൃത്യമായ തീയതി ഇന്ന് നിശ്ചയിക്കണം. ഞങ്ങൾ പറഞ്ഞ പ്രകാരമുള്ള പണം തരാൻ ബാക്കിയുണ്ടോ, ഞങ്ങളുടെ ഭാഗത്തെ വീഴ്ച വല്ലതുമുണ്ടോ, വ്യക്തമാക്കണം.' പ്രസക്തമായ ഈ ചോദ്യത്തിന് തങ്ങളുടെ ഭാഗത്ത് ചില താമസം വന്നതായി വിവിധ പണികളുടെ ചുമതലക്കാർ പറഞ്ഞു. അത് എങ്ങനെ പരിഹരിക്കുമെന്ന ചർച്ച, ഓരോ പണികളുടെയും പൂർത്തീകരണ തീയതി രേഖപ്പെടുത്തിയാണ് യോഗം പിരിഞ്ഞത്. അതോടെ ഉദ്ഘാടനം ജനുവരിയിൽ തന്നെ നടത്തുവാൻ കഴിയുമെന്ന പൊതുധാരണ വന്നു. ബാക്കി പണികൾ യുദ്ധകാലാടിസ്ഥാലത്തിൽ തീർക്കുകയും ചെയ്തു.



# അതെ, ടീം സ്പിരിറ്റ് നൂറുമേനി



പി.എം. കേളുകുട്ടി, കെ. ദാമോദരൻ

**സംശയം തീർത്തും പുതിയ നിർദ്ദേശങ്ങൾ പങ്കുവെച്ചും ഉൾക്കൊണ്ടും മുന്നോട്ടു നീങ്ങി. പിന്നെ സിവിൽ കോൺട്രാക്ടർ മികച്ച കഴിവ് പ്രകടിപ്പിച്ചു. പല പണികളും ഞാൻ വിചാരിച്ചതിനേക്കാൾ മികവ് പുലർത്തിയത് കാര്യങ്ങൾ പറഞ്ഞ വ്യവസ്ഥയിൽ പോയതിനാലാണ്**

രായേത്തിന്റെ അങ്കണത്തിൽ ഉദ്ഘാടനചടങ്ങുകൾ ഉത്സവപരമായതോടെ തിമിർത്ത് നടക്കുമ്പോഴും വേദിയിൽ ഇരുന്ന ആർക്കിടെക്റ്റ് ദാമോദരന്റെ കണ്ണ് ആറുനില മന്ദിരത്തിന്റെ ചുറ്റുവട്ടത്തിലേക്കാണ്. അവസാന മിനുക്ക് പണിയിൽ എന്തെങ്കിലും ചെറിയ പോരായ്മകൾ വന്നിട്ടുണ്ടോ എന്ന ഉൽക്കണ്ഠ. കേരളം മുഴുവൻ അറിയപ്പെടുന്ന ആ മുഖ്യശില്പിക്ക് വേദിയിൽ പ്രശംസകൾ ചൊരിയുമ്പോഴും ദാമോദരൻ മനസ്സിൽ അഭിനന്ദനങ്ങളും പുച്ചെണ്ടും നൽകുന്നത് നിർമാണച്ചുമതല വഹിച്ച പി.എം. കേളുകുട്ടിക്കും, കരയോഗം ജനറൽ സെക്രട്ടറി പി.രാമചന്ദ്രനും തന്നോടൊപ്പം നിന്ന് വിയർപ്പൊഴുക്കിയ തൊഴിലാളികൾക്കുമാണ്. കണ്ടു മുട്ടിയപ്പോൾ ദാമോദരൻ ആദ്യം പറഞ്ഞത് അക്കാര്യങ്ങളൊക്കെയാണ് - അവ രൊക്കെയാണ് എനിക്ക് ഊർജ്ജം പകർന്നത്, അതെന്റെ ഉത്സാഹം ഇരട്ടി വർദ്ധിപ്പിച്ചു.

അംബരചുംബികളായ നിരവധി മന്ദിരങ്ങളുടെ ആർക്കിടെക്റ്റായ ദാമോദരൻ ആർക്കിടെക്റ്റ് അസോസിയേറ്റ്സ് ഉടമ കെ.ദാമോദരൻ സൗമ്യനും മൃദുഭാഷിയുമാണ്. ചിരിച്ചേ സംസാരിക്കൂ. ലഘുലവബു

ദ്ധിയോടെ കാര്യങ്ങൾ നോക്കിക്കാണുന്നയാൾ. എന്നാൽ ഉൾക്കാഴ്ച അപാരം. കരയോഗം അതിഥി മന്ദിരനിർമ്മാണം തുടങ്ങിയത് മുതലുള്ള കാര്യങ്ങൾ ചോദിച്ചപ്പോൾ സ്വതസിദ്ധമായ ചിരിയിൽ ഓരോന്നു പറയാൻ തുടങ്ങി - ടീം സ്പിരിറ്റാണ് ഈ പണിയുടെ വിജയം. സിവിൽ വർക്ക് ചെയ്ത കേളുകുട്ടിയുടെ പി.എം.കെ കൺസ്ട്രക്ഷൻസും കരയോഗത്തിന്റെ ചുക്കാൻ പിടിക്കുന്ന വേണുവും ഞാനും ഒരേ മനസ്സോടെയാണ് നീങ്ങിയത്. നിങ്ങളുടെ സെക്രട്ടറി വേണുവിനെ പോലെയുള്ള ഒരാളെ ഞാൻ എങ്ങും കണ്ടിട്ടില്ല. എഞ്ചിനീയറിങ്ങ് അഭിരുചിയുള്ള മനുഷ്യൻ. ഒരു കാര്യം ഒരിക്കൽ പറഞ്ഞാൽ ഉടനെ അദ്ദേഹത്തിന് അത് കത്തും. എപ്പോഴും ഉഷാരാണ്. ഈ പോസിറ്റീവ് മനോഭാവം സാധാരണ ഉടമകൾക്ക് കാണാത്തതാണ്.

എല്ലാം കൊണ്ടും കരയോഗത്തിന് അഭിനന്ദനം നൽകാൻ ദാമോദരൻ മടി ഉണ്ടായിരുന്നില്ല. സാധാരണ കെട്ടിടം നിർമ്മിക്കുന്ന ഉടമകൾ പണി പുരോഗമിക്കുന്നതിനിടയിൽ ഓരോന്ന് പറഞ്ഞ് മിനക്കെടുത്തും. ചിലർ സ്ഥലത്തേക്ക് തിരിഞ്ഞു നോക്കില്ല. കരയോഗം വേറിട്ട നില പാടിലായിരുന്നു. ചോദിച്ച പണം കൃത്യമായി തരും. ചർച്ചകളിൽ പങ്കെടുക്കും. ഞങ്ങൾ ഇടക്കിടക്ക് സിറ്റിങ്ങ് നടത്താറുണ്ട്. കരയോഗം എക്സിക്യൂട്ടീവ് കമ്മിറ്റി യോ





വർക്ക് സൈറ്റിൽ പണി വിലയിരുത്തുന്ന യോഗം പലതവണ വർക്ക് സൈറ്റിൽ നടന്നു. ഞങ്ങളെയും പങ്കെടുപ്പിച്ചു. പണിയിൽ മന്ദഗതിയുണ്ടെങ്കിൽ

അവർ ചൂണ്ടിക്കാട്ടും. സംശയം തീർത്തും പുതിയ നിർദ്ദേശങ്ങൾ പങ്കുവെച്ചും ഉൾക്കൊണ്ടും മുന്നോട്ടു നീങ്ങി. പിന്നെ സിവിൽ കോൺട്രാക്ടർ മികച്ച കഴിവ് പ്രകടിപ്പിച്ചു. പല പണികളും ഞാൻ വിചാരിച്ചതിനേക്കാൾ മികവ് പുലർത്തി. കാര്യങ്ങൾ പറഞ്ഞ വ്യവസ്ഥയിൽ പോയതിനാലാണ് നിശ്ചയിച്ച സമയത്തിനു മുമ്പ് പണി തീർന്നതെന്ന് ദാമോദരന്റെ പക്ഷം. തുടങ്ങുമ്പോൾ ആയിരം ദിവസത്തിനകം തീരണമെന്ന തീരുമാനമായിരുന്നെങ്കിലും 779 ദിവസം കൊണ്ട് തീർത്തതിനെ കുറിച്ച് ചോദിച്ചപ്പോൾ, ആത്മസംതൃപ്തി നിറഞ്ഞ വലിയൊരു ചിരിയാണ് ദാമോദരനിൽ കണ്ടത്.

# ഓർമ്മയിൽ ആ തറക്കല്ലിടൽ



എറണാകുളം കരയോഗത്തിന്റെ അതിഥി മന്ദിരം ഭക്തജനങ്ങൾക്കായി തുറക്കുന്ന പ്രൗഢഗംഭീരമായ ചടങ്ങിൽ സാക്ഷ്യം വഹിച്ച പലരുടെയും മനസ്സിൽ അപ്പോഴും തെളിഞ്ഞു നിന്നത് രണ്ടു വർഷം മുമ്പ് അതേ ഭൂമിയിൽ നടന്ന മറ്റൊരു ചടങ്ങാണ്. അതെ, അതിഥി മന്ദിരത്തിന് തറക്കല്ലിട്ട ചടങ്ങ്. 2017 ഡിസംബർ 14ന് രാവിലെ പതിനൊന്നു മണിക്കാണ് കരയോഗത്തിന് പുറത്ത് പുതിയൊരു സേവന പ്രവർത്തനത്തിന് തുടക്കമിടാൻ എറണാകുളം കരയോഗം കല്ലിട്ടത്. കരയോഗത്തിലെയും പുറത്തുമുള്ള ഭക്തജനങ്ങളുടെയും ആഗ്രഹമായിരുന്നു അതിഥി മന്ദിരം നിർമ്മിക്കുക എന്നത്. ഗുരുവായൂരിൽ എത്തുന്ന ഭക്തജനങ്ങൾക്ക് ആധുനിക സൗകര്യങ്ങളുള്ള വൃത്തിയും ശാന്തതയുമുള്ള ക്ഷേത്രത്തിലേക്ക് നടന്നു പോകാൻ

കഴിയുന്ന മിതമായ നിരക്കിൽ തലചായ്ക്കാൻ ഒരിടം - ആ സ്വപ്നത്തിന് ശിലപാകുന്ന ചടങ്ങ്. എറണാകുളത്തുകാരും ഗുരുവായൂരുകാരും പരിസരവാസികളും തിങ്ങി നിറഞ്ഞ സദസിനെ സാക്ഷിയാക്കി കരയോഗം അംഗവുമായ പ്രശസ്ത വ്യവസായി അഡ്വക്കേറ്റ് ശ്രീ. സി.കെ മേനോന്റെ മകൻ ജെ.കെ മേനോനും കരയോഗം പ്രസിഡണ്ട് കെ.പി.കെ മേനോനും ജനറൽ സെക്രട്ടറി പി. രാമചന്ദ്രനും (വേണു) ചേർന്നാണ് തറക്കല്ലിടത്. സി.കെ മേനോനെയാണ് നിശ്ചയിച്ചതെങ്കിലും വിദേശത്ത് തങ്ങളേണ്ടി വന്നതിനാൽ എത്തിയിരുന്നില്ല. അദ്ദേഹം ഇന്ന് ജീവിച്ചിരുന്നെങ്കിൽ ഈ ചടങ്ങിൽ എത്തുമായിരുന്നുവെന്ന് അദ്ദേഹത്തിന്റെ വേർപാട് അനുസ്മരിച്ച് സദസിലെ പലരും പറയുന്നത് കേട്ടു. അന്ന് ഗുരുവായൂർ ക്ഷേത്ര തന്ത്രി ബ്രഹ്മശ്രീ ചേന്നാസ് ദിനേശൻ സമ്പൂതിരിപ്പാട് ദീപ പ്രോജജലനം നടത്തി. തൃശ്ശൂർ എം.പിയായിരുന്ന സി.എൻ. ജയദേവൻ ചടങ്ങ് ഉദ്ഘാടനം ചെയ്തു. അതിഥി മന്ദിരത്തിന്റെ ബ്രോഷർ ഗുരുവായൂർ മുനിസിപ്പൽ ചെയർപേഴ്സണായിരുന്ന പ്രോഫ. ശാന്തകുമാരി കൊച്ചി മേയർ സൗമിനി ജെയിന് നൽകി പ്രകാശനം ചെയ്തു. എം.എൽ.എ കെ.പി. അബ്ദുൾ ഖാദർ, എൻ പിതാംബരൻ, എ.എൻ.രാധാകൃഷ്ണൻ തുടങ്ങിയവരെല്ലാം പങ്കെടുത്തിരുന്നു. ചടങ്ങു തീരുമ്പോൾ അതിഥി മന്ദിരത്തിന്റെ ഉദ്ഘാടനത്തിന് കാണാമെന്ന് പറഞ്ഞവരിൽ ചിലർ ഈ കാലയ





ഇവിൽ എന്നന്നേക്കുമായി വേർപിരിഞ്ഞു. ചിലർ വഹിക്കുന്ന സ്ഥാനം ഒഴിഞ്ഞവരായി മാറി. വീണ്ടും വന്നെത്താൻ കഴിഞ്ഞവരകളെ ചുറ്റുമതിലും വിശാലമായ വഴിയും തലയെടുപ്പുള്ള മന്ദിരവും പാർക്കിങ്ങ് സൗകര്യങ്ങളും ആധുനിക മുറികളുമൊക്കെ കണ്ടപ്പോൾ അത്ഭുതങ്ങളോടെയും ആഹ്ലാദത്തോടെയും സന്തോഷം പങ്ക് വയ്ക്കുന്നത് കണ്ടു. കരയോഗം പ്രവർത്തകർക്കും അംഗങ്ങൾക്കും സ്വന്തം വീടി

ന്റെ പാൽകാച്ചൽ ചടങ്ങിന് വന്നെത്തിയ അനുഭവം എന്ന് മുതൽ മുറി ബുക്കിങ്ങ് തുടങ്ങുമെന്ന് അന്വേഷിച്ചവരെയും കണ്ടു. ഇതെല്ലാം കണ്ടും കേട്ടും മനംകുളിർന്ന കരയോഗം ഭാരവാഹികളാണെങ്കിൽ പരക്കം പാഞ്ഞ നീണ്ട രണ്ടു വർഷത്തെ മാനസിക സംഘർഷം ഇറക്കിവെയ്ക്കാൻ കഴിഞ്ഞതിൽ സംതൃപ്തരായി മാറുന്നു, ഒപ്പം അഭിമാനിയും.

# ഇവരോടൊപ്പം നമുക്കും വിജയശാല പാടാം

രവി കുറ്റിക്കാട്



കെ.ടി. മോഹനൻ, പി. രാമചന്ദ്രൻ (വേണു), കെ.പി.കെ. മേനോൻ

മചന്ദ്രന്റെയും (ജനറൽ സെക്രട്ടറി) കെ.ടി. മോഹനന്റെയും (ട്രഷറർ) കൂട്ടായ്മ കാണുമ്പോഴാണ്. മൂന്നു ധ്രുവങ്ങളിൽ നിന്ന് വന്നവർ - 14-ാം വയസ്സിൽ കച്ചവടക്കാരനായ ഇളയ ചൂനെ സഹായിക്കാൻ ബ്രോഡ്വെയിൽ എത്തുകയും കഠിനാധ്വാനം വഴി സ്വന്തമായി ബിസിനസ്സ് ലോകം കെട്ടിപ്പടുക്കുകയും ചെയ്ത, അടുപ്പക്കാർ തങ്കപ്പൻ ചേട്ടൻ എന്നു വിളിക്കുന്ന, കെ.പി. കൃഷ്ണമേനോൻ പതിനൊന്നു വർഷമായി കരയോഗം പ്രസിഡണ്ടായി പ്രവർത്തിച്ചു വരുന്നു. എൺപത്തിയെട്ടാം വയസ്സി

**ലോ**കപ്രസിദ്ധ കഥാകാരൻ അലക്സാണ്ടർ ഡ്യൂമയുടെ 'മൂന്നു പോരാളികൾ' (Three Musketeers) എന്ന നോവൽ മൂന്നു പോരാളികളുടെ കഥ പറയുന്നുണ്ട്. അനുഭവ പാഠങ്ങളിലൂടെ അവർ നൽകുന്ന സന്ദേശം 'ഒരാൾ എല്ലാവർക്കും വേണ്ടി എല്ലാവരും ഒരുവനു വേണ്ടി' (One for all, all for one) എന്നതാണ്. ഒരു പ്രശ്നം ചർച്ച ചെയ്യുമ്പോൾ മൂവരും മൂന്നു വ്യത്യസ്ത നിലപാടു കാരാൻ. ശരി തിരിച്ചറിയുമ്പോൾ യോജിപ്പിന്റെ പാതയിലൂടെയാണ് യാത്ര. വിജയം കാണും വരെ ഒന്നിച്ചു പോരാടുന്നവർ.

ഡ്യൂമയുടെ ഈ കഥ ഓർമ്മ വരുന്നത് എറണാകുളം കരയോഗത്തിന്റെ അമരക്കാരായ കെ. പി. കൃഷ്ണമേനോന്റെയും (പ്രസിഡന്റ്) പി. രാ

ലും വിശ്രമമെന്തെന്നറിയാതെ കരയോഗത്തിലെ സേവന - ജീവകാരുണ്യപ്രവർത്തനങ്ങളിൽ വ്യാപൃതനാണ്. 45 വർഷത്തിനപ്പുറമായി കരയോഗത്തിൽ സജീവമായി പ്രവർത്തിക്കുന്ന ജനറൽ സെക്രട്ടറി വേണുവിന് ജീവിതാനുഭവങ്ങളും പ്രായോഗികാനുഭവങ്ങളും നിശ്ചയദാർഢ്യവും ജനസ്വാധീനവുമാണ് കൈമുതൽ. പ്രഗത്ഭ ചാർട്ടേർഡ് അക്കൗണ്ടന്റ് എന്ന നിലയിൽ നഗരത്തിന് സുപരിചിതനായ ട്രഷറർ മോഹനൻ പണം ചിലവഴിക്കുന്ന കാര്യത്തിലെന്ന പോലെ സംസാരത്തിലും ലുബ്ധനാണ്. എന്നാൽ മൂവരുടേയും നിഘണ്ടുവിൽ അസാധ്യമെന്ന വാക്കില്ല. വെല്ലുവിളികൾ ഏറ്റെടുക്കുന്നതിൽ കൗതുകം കാണുന്നവർ. അതിനുള്ള ഉദാഹരണങ്ങൾ പലരും പറയുന്നതു കേൾക്കാം. അതിന് അതിഥി



മന്ദിരത്തിന്റെ കഥ തന്നെ ഏറ്റവും നല്ല ഉദാഹരണം. അതിഥി മന്ദിരത്തിന്റെ പിന്നാമ്പുറം കഥ പറയാം. പദ്ധതിയുടെ ആലോചന വന്നപ്പോൾ വെല്ലുവിളി ആണെന്നും തീക്കളിയാണെന്നും മുന്നറിയിപ്പു നൽകിയവർ ധാരാളം. കുലുക്കമുണ്ടായില്ല. ഒന്നിച്ചിരുന്ന് ചർച്ച തുടങ്ങിയപ്പോൾ മൂന്നു പേരും മൂന്നു തുരുത്തുകളിലായിരുന്നു. കൈവശം പണമില്ലാത്തതിനാൽ വേറെ വഴി ചിന്തിക്കണമെന്ന നിലപാടായിരുന്നു ട്രഷറർ മോഹനൻ. അതിന് പല സ്കീമുകൾ നിർദ്ദേശിക്കുകയും ചെയ്തു. ആശയം വിട്ടു കളയണമെന്നും തുടങ്ങി വെച്ചാൽ വഴിയുണ്ടാകുമെന്നുമുള്ള വാദത്തിലായിരുന്നു കെ. പി. കെ. വെട്ടൊന്ന് മുറി രണ്ട് എന്ന നിലപാടുകാരൻ വേണു പറഞ്ഞു, രണ്ടും കല്പിച്ച് ഇറങ്ങുക തന്നെ, വഴിയുണ്ടാകും. അങ്ങനെ മേൽകീഴ് നോക്കാതെ ഇറങ്ങിയ അനുഭവം വേണു വിശദീകരിച്ചു. ഒമ്പതു പതിറ്റാണ്ടു മുൻപണിതതാണ് ടി. ഡി. എം. ഹാൾ. വർഷാവർഷം ചോർച്ച അടയ്ക്കലും അറ്റകുറ്റ പണികൾ നടത്തി ലക്ഷങ്ങൾ ചെലവഴിച്ചിട്ടും കാലത്തിനനുസരിച്ച സൗകര്യങ്ങളോ മുഖച്ഛായ മാറ്റലോ ഉണ്ടായില്ല. രണ്ടായിരമാണ്ടിൽ ചെറുപ്പക്കാരുടെ ഒരു സംഘം ഭരണത്തിൽ വന്നതോടെ അടിസ്ഥാന മാറ്റത്തിന് തുടക്കമിട്ടു. കരയോഗത്തിൽ നവോത്ഥാനം അപ്പോൾ തുടങ്ങിയെന്നാണ് എന്റെ വിശ്വാസം. 2001 - ൽ ടി.ഡി.എം. ഹാളിനും കരയോഗത്തിനും പുതിയ മുഖച്ഛായ വന്നു - ഇന്നു കാണുന്ന ടി.ഡി. എം. ഹാൾ കോംപ്ലക്സ്. ഓഫീസ് മുറിക്ക് കോർപ്പറേറ്റ് ഓഫീസിന്റെ ഹൈടെക് ഭാവം കണ്ട് അന്തം വിട്ടവരുണ്ട്. ഒരു ഇഞ്ചു സ്ഥലം പോലും പാഴാക്കാതെ കോംപ്ലക്സ് നിർമ്മാണം

നടന്നതോടെ ചെറുതും വലുതുമായ പതിനൊന്നു ഹാളുകളുണ്ടായി. ഒന്നര കോടി ചിലവായി. അന്ന് കൈയ്യിൽ പണമുണ്ടായിരുന്നില്ല. തുനിഞ്ഞിറങ്ങിയപ്പോൾ പണമുണ്ടായി. ഇന്നാണ് ഈ പണി നടന്നിരുന്നതെങ്കിൽ അന്ന് ചെലവായതിന്റെ ഇരട്ടിയുടെ ഇരട്ടി ചെലവാക്കേണ്ടി വന്നേനെ. ഇക്കാര്യത്തിൽ നമുക്കൊരു സംതുപ്തി കൂടിയുണ്ട്. പൂർവ്വിക സ്വത്ത് കാലത്തിനനുസരിച്ച് അവശ്യം വിനിയോഗിക്കുവാനും കൂടുതൽ വരുമാനമുണ്ടാക്കുവാനും അതുവഴി സേവന പ്രവർത്തനങ്ങൾക്ക് കൂടുതൽ പണം ചെലവഴിക്കാനും കഴിഞ്ഞത് നിസ്സാരമായി കരുതാനാവില്ല. വേണുവിന്റെ ഈ വിശദീകരണത്തോടെ ചർച്ചകൾക്ക് വിരാമമായി. മൂവരും യോജിപ്പിന്റെ പാതയിലേക്കായി.

കാര്യങ്ങൾ ഉഷാരായി. ഭരണസമിതിയോഗത്തിന്റെയും പൊതുയോഗത്തിന്റെയും ഏകകണ്ഠമായ അനുമതി ലഭിച്ചതോടെ ഗുരുവായൂരിൽ സ്ഥലം കണ്ടെത്താനും പണിക്ക് ടെൻഡർ വിളിക്കാനും പണി തുടങ്ങാനും തറക്കല്ലിടാനുമൊക്കെ ഇവർ കാണിച്ച ഉത്സാഹം ന്യൂജെന് അസൂയ ഉണ്ടാക്കും വിധമായിരുന്നു.

കഴിഞ്ഞ രണ്ടു വർഷം ആഴ്ചയിൽ രണ്ടോ മൂന്നോ വട്ടം മൂന്നു പേരും ഗുരുവായൂരിലേക്ക് മാറി മാറി യാത്ര ചെയ്തു. തിരിച്ചു വന്നാൽ കരയോഗത്തിന്റെ ദൈനംദിന കാര്യങ്ങൾ നോക്കണം. വേണുവിനാണെങ്കിൽ ഓഫീസ് മുറിയിൽ കയറിയാൽ ക്യാമറുമായി ലിങ്കു ചെയ്ത ടി വിയിൽ ഗുരുവായൂരിൽ നടക്കുന്ന പണി കാണലാണ് . എന്തെങ്കിലും സംശയം തോന്നിയാൽ വർക്ക് സൈറ്റിലേക്ക് വിളി. അല്ലെങ്കിൽ ഗുരുവായൂരിലേക്ക് യാത്ര. ഗസ്റ്റ് ഹൗ



ജസ്റ്റിസ് ആർ. ഭാസ്കരൻ, വേണുഗോപാൽ സി ഗോവിന്ദ്, എൻ. വേണുഗോപാൽ, ഡോ. ഹരിഹരൻ, കെ. ജനാർദ്ദനൻ, രവി കുറ്റിക്കാട്, ടി പി ശ്രീകുമാർ, ടി ശിവദാസൻ നായർ, കെ.ടി. മോഹനൻ, പി. രാമചന്ദ്രൻ (വേണു), കെ പി കെ മേനോൻ,

സിന്റെ പണി പൂർത്തിയാക്കാൻ ആയിരം ദിവസമാണ് നിശ്ചയിച്ചിരുന്നത്. അതിനു മുൻപണി തീരുമോ എന്ന കണക്കു കൂട്ടി കലണ്ടറിൽ തീയതി വെട്ടി നോക്കലായിരുന്നു കെ. പി. കെ ചെയ്തിരുന്നത്. സി. എ. ഓഫീസിലെ പണിതിരക്കിനിടയിൽ ഇടയ്ക്ക് കരയോഗത്തിലേക്ക് ഓടിയെത്തി ഗസ്റ്റ് ഹൗസ് പണിയുടെ കണക്ക് തിട്ടപ്പെടുത്തുന്ന മോഹനനായിരുന്നു ടെൻഷൻ കൂടുതൽ. കരാറുകാർക്ക് ഗഡുക്കളായി പണം കൊടുത്തു തീർക്കുമ്പോൾ ശേഖരം കാലിയാകുമല്ലോ എന്ന വേവലാതി ഉണ്ടാകുമ്പോൾ മറ്റ് രണ്ടു പേർ ആത്മമയൈര്യം കൊടുത്തു.



മൂവരും നടുനിവർത്തിയത് ഈ ജനുവരി മദ്ധ്യത്തോടെയാണ്. പണി മൂക്കാലും തീർന്നു. കഷ്ടി രണ്ടാഴ്ചത്തെ മിനുക്കു പണികളേ വേണ്ടൂ. ഉദ്ഘാടന ദിവസവും കൂടി കണക്കു കൂട്ടിയപ്പോൾ 779 ദിവസം. പരസ്പരം ആഹ്ളാദം പങ്കു വെച്ചു. ഉദ്ഘാടന തീയതി നിശ്ചയത്തോടെ ഇവർ കായികതാരങ്ങളുടെ ആവേശത്തോടെ ഫിനിഷിങ്ങിലേക്ക്.....

ഉദ്ഘാടനം കഴിഞ്ഞ ഉടനെ വേദിയിൽ നിന്നിറങ്ങിയ മൂവരോടും മാറി മാറി ചോദിച്ചു ഇനിയെങ്കിലും തുറന്നു പറയുമോ 'നിങ്ങൾ തൃപ്തരായോ'. പത്രപ്രവർത്തകന്റെ കൗതുകത്തോടെയുള്ള ചോദ്യത്തിന് ആദ്യം വേണുവാൻ മറുപടി പറഞ്ഞത്. 'ഉദ്ഘാടനത്തിന്റെ ആ തിരിതെളിയിക്കൽ ചടങ്ങില്ലേ, ആ ഒരു നിമിഷം. അതെന്റെ നിർവൃതിയുടെ നിമിഷമാണ്. ഇതിനു വേണ്ടിയാണ് കഴിഞ്ഞ രണ്ടു വർഷം ഓടി നടന്നത്. അതുമതി ഞാൻ ആഹ്ളാദിച്ചു. ഇനി എന്റെ മനസ്സിൽ ഇതു സംബന്ധിച്ച ഭൂതഭാവി ചിന്തകളില്ല. മറ്റുള്ളവർ നയിച്ചോളും.'

അദ്ധ്യാനത്തിന് ഫലം കണ്ടതിലുള്ള ഉള്ളുതുറന്ന ചിരിയായിരുന്നു കെ. പി. കെ. യുടെ ആദ്യ മറുപടി. ലോകപ്രസിദ്ധ തീർത്ഥാടന കേന്ദ്രമായ ഗുരുവായൂർ സന്നിധാനത്തിൽ കരയോഗത്തിന്റെയും പേര് എഴുതി ചേർക്കാൻ കഴിഞ്ഞതിൽ മറ്റുള്ളവരെപ്പോലെ ഞാനും അതീവ സന്തോഷവാനാണ്.

നിശ്ചിത സമയത്തിനു തന്നെ പണി തീർന്നതിൽ ഭഗവാന്റെ അനുഗ്രഹമുണ്ട്. പൂർവ്വികരുടെ സർവ്വവൃത്തികളുടെ അനന്തരഫലം.

'രണ്ടു കൊല്ലത്തെ ടെൻഷൻ താഴെ ഇറക്കി വെച്ച ആശ്വാസമാണ് മോഹനന്. യാതൊരു വിഘ്നവും കൂടാതെ അനുസ്യൂതം പണി നടക്കുകയും വിചാരിച്ച കാര്യങ്ങളൊക്കെ തടസ്സമില്ലാതെ പോകുകയും ചെയ്തതിന് ഞാൻ ദൈവത്തിന് നന്ദി പറയുന്നു. ബഡ്ജറ്റ് അനുസരിച്ചു തന്നെ പോയി. ഇടയ്ക്ക് കമ്പിക്കും സിമിന്റിനും 15% വില കൂടുകയും ചില ഐറ്റങ്ങൾക്ക് വില വർദ്ധിക്കുകയും അനുബന്ധ സാമഗ്രികൾ വാങ്ങിക്കേണ്ടി വരികയും ചെയ്ത പണികൾ നടത്തേണ്ടി വരികയും ചെയ്തതിനാൽ ബജറ്റിൽ ചെറിയ വർദ്ധന ഉണ്ടായിട്ടുണ്ട്. അദ്ധ്യാനത്തിന് ഫലം കണ്ടതിൽ ആഹ്ളാദത്തിന് അതിരില്ല. ഗസ്റ്റ് ഹൗസിന്റെ പണി തുടങ്ങുന്നതിനുമുമ്പ് വിഘ്നങ്ങൾ ഇല്ലാതിരിക്കാൻ ഞങ്ങൾ കരയോഗത്തിൽ സൂക്ഷിക്കുന്ന തിരുപ്പതി ഭഗവാന്റെ പടത്തിനുമുന്നിലെ ഗുണ്ടികയിൽ കാണിക്ക സമർപ്പിക്കാറുണ്ട്. പണിതീർന്നാൽ ഗുണ്ടികയിലെ കാണിക്കയുമായി ഭഗവാന്റെ മുന്നിലെത്തി സമർപ്പിക്കുമെന്ന പ്രാർത്ഥന നിറവേറുകയാണ്.'

ഒരു സ്വപ്നം സഫലമായതിൽ കരയോഗം ഗങ്ങളും ആഹ്ളാദം പങ്കിടുന്നു. അതെ, നമുക്കൊന്നായി വിജയഗാഥ പാടാം.

## ഇനി മനസ്സ് മുഴുവൻ ജന്മശതാബ്ദിയിലേക്ക്



ഇനി അഞ്ചുവർഷം, എറണാകുളം കരയോഗത്തിന്റെ ജന്മശതാബ്ദി ആഘോഷവർഷമാണ് 2025. അതൊരു മഹോത്സവമാക്കി മാറ്റാനും ചരിത്രം രേഖപ്പെടുത്തുന്ന നൂറാം ജന്മദിനം നൂതന പദ്ധതികൾക്ക് തുടക്കം കുറിക്കാനുമുള്ള ശ്രമങ്ങൾ ഇപ്പോഴേ കരയോഗത്തിന്റെ ചിന്തയിൽ ഉദിച്ചു.

ഏറെ പ്രശംസ പിടിച്ചു പറ്റിയ നിലവിലുള്ള സേവന ജീവകാരുണ്യ പ്രവർത്തനങ്ങൾ കൂടുതൽ വിപുലീകരിക്കും. ഹൈന്ദവ സമൂഹത്തിനായി ഇന്റർ നാഷണൽ ഹബ്ബ് തുടങ്ങാൻ ആലോചനയുണ്ട്. 300 ഏക്കർ സ്ഥലത്ത് വില്ലേജ് മാതൃകയിൽ തൊഴിൽ സംരംഭ കേന്ദ്രങ്ങളും അടുക്കള രഹിത വില്ലകളും മെഡിറ്റേഷൻ സെന്ററുകളും ഹൈന്ദവ ആരാധന കേന്ദ്രങ്ങളും സ്ഥാപിക്കാനും ആലോചനയുണ്ട്. രണ്ട് മൂന്നു കൊല്ലത്തിനുള്ളിൽ പുതിയ പദ്ധതികളുടെ പ്രാരംഭനടപടികൾ തുടങ്ങും. അതെ 2025 കരയോഗത്തെ സംബന്ധിച്ച് ചരിത്രം സുവർണ ലിപികളാൽ രേഖപ്പെടുത്തുന്ന അവിസ്മരണീയ വർഷമായിരിക്കും.



ഗുരുവായൂരപ്പന്റെ തിടമ്പ്

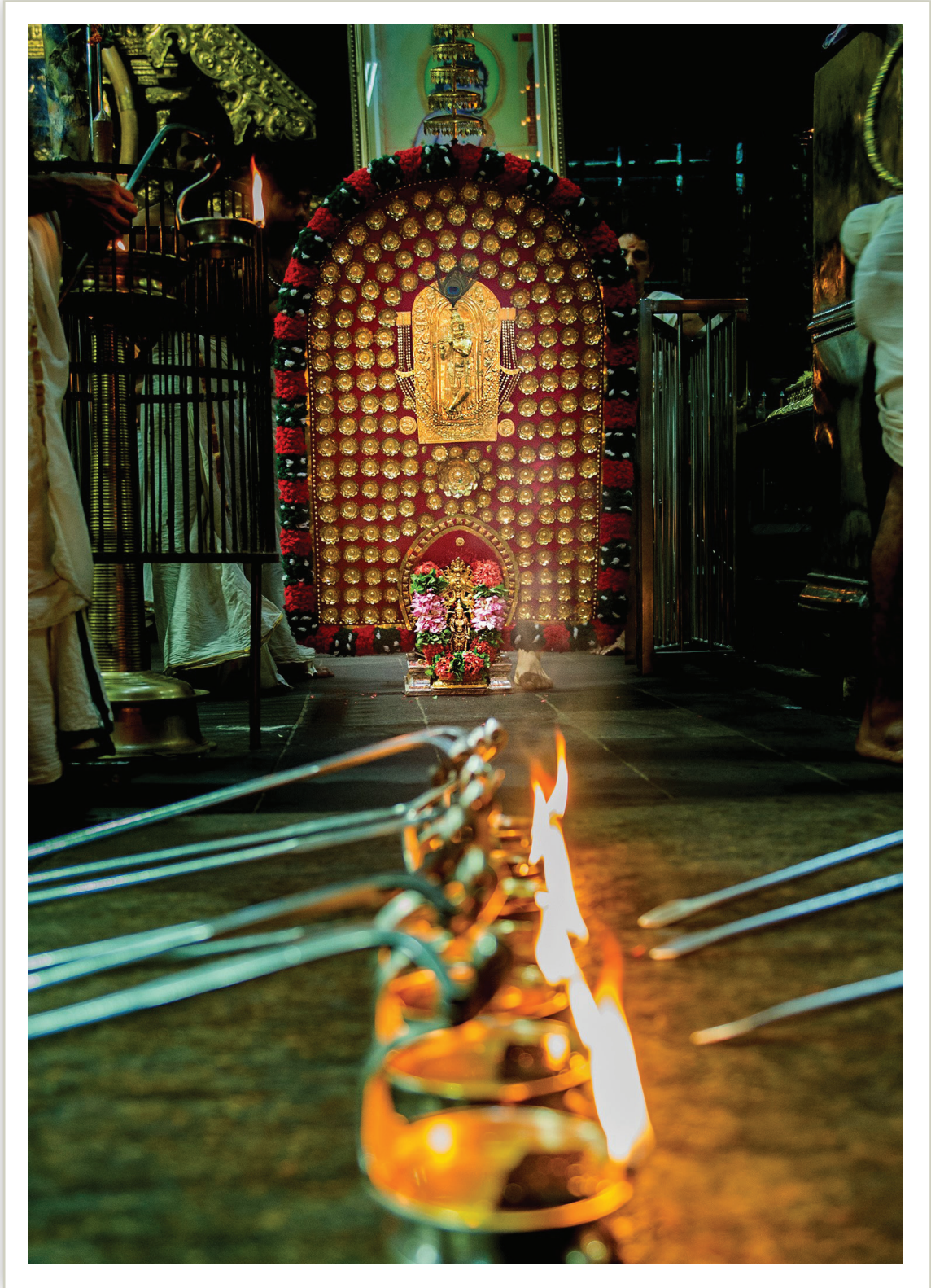

**ഗുരുവായൂരപ്പന്റെ സ്വർണ്ണക്കോലം**



# എന്റെ ഗുരുവായുരപ്പൊ!

**വി**ശ്വപ്രസിദ്ധമായ ഗുരുവായുരമ്പലത്തിനടുത്ത് ജനിച്ചത് 'ഹന്ത ഭാഗ്യം' എന്നു കരുതുന്നു. ഒരുപാടു കാരണങ്ങളുണ്ട്.

പദാർത്ഥ പ്രപഞ്ചത്തിലെ ചേതനാചേതനകളുടെ ഏത് അവസ്ഥയെയും മനുഷ്യ മനസ്സിന്റെ സിദ്ധിയായ യുക്തിവിചാരത്തിലൂടെ വിവരിക്കാം എന്നാണ് കേവല ഭൗതികവാദികൾ കരുതുന്നത്. ഭൗതികശാസ്ത്രങ്ങളെല്ലാം അത് തെളിയിക്കുന്നുണ്ടെന്നും യുക്തിവാദം നിരീക്ഷിക്കുന്നു. വ്യത്യസ്തമായ എന്തിനെയെങ്കിലും അഭിമുഖീകരിക്കേണ്ടിവന്നാൽ 'യാദൃച്ഛികം' എന്ന വാദത്തെ കൂട്ടുപിടിക്കുന്നു. ഭൗതികവാദത്തിന്റെ വിശ്വവ്യാപ്തിയെ തീർത്തും നിഷേധിക്കാൻ കഴിയുമോ? അഭൗമമായ ചില ശക്തി വിശേഷങ്ങൾ അവ്യാഖ്യേയമായ രീതിയിൽ മനുഷ്യ ജീവിതത്തെ മാത്രം ഭരിക്കുന്നുണ്ടെന്നും തെളിയിക്കാൻ കഴിയുമോ? രണ്ടു ചോദ്യത്തിനും യുക്തിയുടെ ഭാഗത്തുനിന്ന് ഉണ്ടാകാവുന്ന ഉത്തരം നിഷേധാത്മകമായിരിക്കും. എന്നാൽപ്പോലും നിലവിലുള്ള യുക്തിയുടെ ശക്തികൊണ്ടു സ്ഥാപിക്കാവുന്ന നിയമങ്ങൾക്കു വിധേയമല്ലാത്ത രീതിയിൽ പദാർത്ഥത്തിന്റെ സൂക്ഷ്മകണിക



**എം. ലീലാവതി**





കൾ പ്രവർത്തിക്കുന്നുണ്ടെന്ന് കണികാ ഭൗതിക ശാസ്ത്രത്തിനു കണ്ടെത്തേണ്ടി വന്നിട്ടുണ്ട്. എങ്കിലും അത് ഉളവാക്കുന്ന അമ്പരപ്പിനെ മറികടക്കാൻ വേണ്ടിപ്പോലും ഈശ്വരൻ എന്ന ഒരു അഭൗമശക്തിയിൽ വിശ്വസിക്കാൻ ഭൗതികശാസ്ത്രജ്ഞർ ഒരുക്കവുമില്ല.

യുക്തിവിചാരം മനുഷ്യനു മാത്രമുള്ള അന്തരംഗത്തിന്റെ ശക്തികളിലൊന്നാണ്. അതേ അന്തരംഗത്തിനുള്ള മറ്റൊരു ശക്തിയാണ് വിശ്വാസം അഥവാ ഭക്തി. രണ്ടാമത്തേതിനെ മനുഷ്യവംശ മനസ്സിൽ നിന്ന് നിഷ്കാസനം ചെയ്യാൻ യുക്തി വിചാരം ഇന്നേവരെ ശക്തമായിട്ടില്ല. ശാസ്ത്രജ്ഞരിൽ ഒരു വലിയ വിഭാഗം പോലും വിശ്വാസശക്തിയെ നിഷേധിക്കുന്നില്ല. വലിയവലിയ ഉദ്യമങ്ങളിലേർപ്പെടുമ്പോൾ, പരാജയപ്പെട്ടേയ്ക്കുമോ എന്ന ഭീതിയിൽ, വിജയത്തിനു വേണ്ടി, പ്രാർത്ഥനയിലും തദനുസൃതമായ ആചാരാനുഷ്ഠാനങ്ങളിലും മനസ്സുവെക്കുന്നു. ഇത് സൂചിപ്പിക്കുന്നത് യുക്തിക്കെന്നപോലെ ഭക്തിക്കും അവരുടെ ചേതസ്സിൽ ഒരിടമുണ്ടെന്നാണ്.

യുക്തിവാദത്തെ നിഷേധിക്കാതിരിക്കെത്തന്നെ, നിരുപാധികമായ ഭക്തിയെന്ന മനസ്സിദ്ധിയുടെ മൂല്യത്തെയും അംഗീകരിക്കുന്നവരുടെ ഗണത്തിൽപ്പെട്ട ഒരാളാണ് ഇതെഴുതുന്നത്. ശൈശവത്തിൽ ശീലിക്കുകയും സംപൂഷ്ടമാക്കുകയും ചെയ്ത വിശ്വാസങ്ങൾ പിന്നീട് മനസ്സിൽ നിന്നു

പരിച്ചറിയാൻ കഴിയാതിരിക്കുകയെന്നത് മനസ്സിന്റെ ഒരു പരിമിതിയാവാം - മരത്തിനു സ്വന്തം വേരുകൾ പരിച്ചുക്കറ്റാനാവാത്തതു പോലെ, ഗുരുവായൂർ ക്ഷേത്രത്തിൽ പതിവായിപ്പോകലും നിഷ്കളങ്കമായ ഭക്തിയോടെ പ്രാർത്ഥിക്കലും നന്നെ കുട്ടിയായിരിക്കെ തന്നെ ശീലിച്ചതാണ്. ഇന്നും അതു പാലിക്കുന്നു. സാമാന്യരായ കുട്ടികൾക്ക് താങ്ങാനാവാത്ത ചില സങ്കടങ്ങൾ നേരിടേണ്ടി വരുമ്പോഴൊക്കെ ഗുരുവായൂരപ്പനോടുള്ള പ്രാർത്ഥനയാണ് പോം വഴിയായിക്കണ്ടത്. സന്താപം വരുമ്പോഴുള്ള പ്രാർത്ഥന സന്തോഷം വരുമ്പോഴും നിർവഹിക്കാൻ ശീലിച്ചു. രണ്ടുവഴികൾ മുന്നിൽ കാണുമ്പോൾ ഏതു തിരഞ്ഞെടുക്കണമെന്ന് നിശ്ചയിക്കാൻ ഗുരുവായൂരപ്പനെ ആശ്രയിക്കുന്നതും ശീലമായി.

മുത്തശ്ശിയമ്മയുടെ കൂടെയാണ് ഗുരുവായൂരിലേക്കു പതിവായിപ്പോയിരുന്നത്. തോടുകൂടും പാടങ്ങളും താണ്ടിയുള്ള യാത്രയാണ്. രണ്ടുമൂന്നു കിലോമീറ്ററെ ദൂരമുള്ളു എങ്കിലും റോഡുകളോ വാഹനങ്ങളോ അന്നില്ല. വർ







ഷക്കാലത്ത് തോടുകളിൽ വെള്ളം നിറഞ്ഞൊഴുകുന്നുണ്ടാവും. എങ്കിലും അതൊന്നും ക്ലേശകരമായിത്തോന്നിയിരുന്നില്ല. കൃഷ്ണാട്ടം കളികാണാൻ രാത്രിയിൽ പോലും മുത്തശ്ശിയോടൊപ്പം പോയി വരാൻ ഉത്സാഹമായിരുന്നു. എട്ടുദിവസം തുടർച്ചയായി കണ്ട് ഒമ്പതാം നാൾ അവതാരം ഒരിക്കൽ കൂടികാണാൻ പോവും. കൃഷ്ണാട്ടത്തിൽ വേഷം കെട്ടാൻ പോലും മോഹിച്ചു. പെൺകുട്ടികളെ എടുക്കില്ലെന്നും സ്ത്രീവേഷങ്ങൾ കെട്ടുന്നത് ആൺകുട്ടികളാണെന്നും അറിഞ്ഞപ്പോൾ സങ്കടപ്പെട്ടു.



പഠിക്കുന്നകാലത്ത് വിജയത്തിന്റെ സന്തോഷമല്ലാതെ പരാജയത്തിന്റെ ദുഃഖം ഒരിക്കലും അനുഭവിക്കേണ്ടിവന്നിട്ടില്ല. പ്രാർത്ഥന കേട്ട് ഭഗവാൻ അനുഗ്രഹിച്ചുവെന്ന വിശ്വാസത്തിനു വേരുറച്ചു. എട്ടു കിലോമീറ്റർ രണ്ടുനേരവും നടന്നുകൊണ്ടാണ് ഹൈസ്കൂളിൽ നാലുകൊല്ലം പഠിച്ചത്. (കുറന്നംകുളത്ത്) ഗുരുവായൂരിനടുത്തുള്ള ചാവക്കാട് ഹൈസ്കൂളിൽ പഠിക്കാതെ കുറന്നംകുളത്തു പോയത് മാസത്തിൽ 2 രൂപ പത്തണ (5 1/4 കയുടെ പകുതി) ലാഭിക്കാനാണ്. (കൊച്ചി രാജ്യത്ത് പെൺകുട്ടികൾക്കു പകുതി ഫീസ്) നടന്നു തളർന്നു വീട്ടിലെത്തിയാൽ രാത്രി പഠിക്കുന്നത് മണ്ണെണ്ണ വിളക്കത്ത്. വൈദ്യുതിയില്ലാത്ത കാലം. രാവിലെ സ്വയം പാകം ചെയ്ത് ഏഴുമണിക്ക് ഊണ് കഴിച്ചു പുറപ്പെട്ടാൽ വൈകുന്നേരം ആറുമണിക്കു തിരിച്ചെത്തും വരെ ഭക്ഷണമില്ല. ഇതൊന്നും പഠിക്കാനുള്ള ഉത്സാഹത്തെ തളർത്തിയില്ല. എന്നും ഒന്നാം സ്ഥാനത്ത് എത്താൻ ഗുരുവായൂരപ്പൻ തുണയ്ക്കുമെന്ന വിശ്വാസം ഉണ്ടായിരുന്നു. എല്ലാ അധ്യാപകരുടെയും സ്നേഹവാത്സല്യങ്ങളും പ്രോത്സാഹനവും എല്ലാ ക്ലേശങ്ങളെയും മറികടക്കാൻ തുണയായി പത്താം ക്ലാസ്സു പരീക്ഷ കഴിഞ്ഞാൽ വിദ്യാഭ്യാസം അവസാനിച്ചു എന്ന അറിവുപോലും ഉത്സാഹത്തെ കെടുത്തിയില്ല. ഉപരിവിദ്യാഭ്യാസമെന്ന സ്വപ്നം വേണ്ടെന്ന് ധനികനായിരുന്ന അച്ഛൻ തീർത്തുരച്ചിരുന്നു. പത്താംക്ലാസു പരീക്ഷയുടെ ഫലം വന്നപ്പോൾ, നല്ല മാർക്കോടെ ജയിച്ചുവെന്നല്ലാതെ കൊച്ചിരാജ്യത്തെ പെൺകുട്ടികളിൽ ഒന്നാംസ്ഥാനത്തെത്തിയെന്നറിഞ്ഞിരുന്നില്ല. ഏറെനാളുകൾക്കു ശേഷം അധ്യാപകർ വീടന്വേഷിച്ചു പിടിച്ചു എത്തി വിവരം പറഞ്ഞു. സ്കോളർഷിപ്പു കിട്ടുമെന്നും കോളേജിലയക്കണമെന്നും അച്ഛനമ്മമാരോടു പറഞ്ഞു.

മരുമക്കൾക്ക് ഉണ്ടായിട്ടില്ലാത്ത ഉപരിവിദ്യാഭ്യാസം മക്കൾക്കും വേണ്ടെന്നായിരുന്നു കടുത്ത മരുമക്കത്തായ വിശ്വസിയായ അച്ഛന്റെ നിലപാട്. എന്തുവന്നാലും കോളേജിലയക്കുമെന്നു അമ്മ നിശ്ചയിച്ചു.

ഗുരുവായൂരപ്പന്റെ അനുഗ്രഹമാണ് വലിയ വിജയം നേടിത്തന്നതെന്ന വിശ്വാസം ഉറച്ചു. കോളേജിലും വിജയങ്ങൾ നേടിത്തന്നു. ഇന്റർമീഡിയറ്റ് പരീക്ഷക്ക് ശാസ്ത്രശൃംഗിൽ ഒന്നാംറാങ്ക്. തുടർന്നുള്ള പഠനത്തിന് കൂടുതൽ വലിയ സ്കോളർഷിപ്പ്. മലയാളം ബി.എയ്ക്കു ചേരാൻ പ്രിൻസിപ്പാളായിരുന്ന പ്രൊഫ. പി ശങ്കരൻ നമ്പ്യാരുടെ പ്രേരണ. ഒന്നാംറാങ്ക് കിട്ടുമെന്നും പിറ്റേ ദിവസം കോളേജ് ലക്ചററുടെ ജോലി നേടിത്തരാമെന്നും അദ്ദേഹത്തിന്റെ വാഗ്ദാനം. അത് അദ്ദേഹം പാലിച്ചു. ഫലം വന്നപ്പോൾ ബി.എ പരീക്ഷയ്ക്കും ഒന്നാം റാങ്ക് പ്രൈവറ്റ് കോളേജിൽ ലക്ചററായി നിയമനം നേടിത്തന്നത് അദ്ദേഹമാണ് - 1949ൽ. 51ൽത്തന്നെ പ്രൈവറ്റായി എം.എ പരീക്ഷയെഴുതി. ഒന്നാം റാങ്കിൽ ജയിച്ചു. 52ൽ ഗവ. വിക്ടോറിയ കോളേജിൽ നിയമിതയായി. വിദ്യാഭ്യാസം ഒരു വിജയതുടർക്കഥയാക്കിയതും, അനുജന്മാരുടെ വിദ്യാഭ്യാസത്തിന്റെ ചുമതലയേല്ക്കാൻ കഴിയത്തക്കവണ്ണം ജോലികിട്ടിയതും, അതിന് നമ്പ്യാർ മാസ്റ്ററിലൂടെയും മറ്റ് ഗുരുനാഥന്മാരിലൂടെയും വഴിതെളിഞ്ഞതും ഗുരുവായൂരപ്പന്റെ അനുഗ്രഹം തന്നെ. അമ്മയും ഗുരുവായൂരപ്പന്റെ പരമഭക്തയായിരുന്നു.

വിവാഹം, ജീവിതത്തിലെ വലിയൊരു വഴിത്തിരിവാണല്ലോ. അതിൽ തീരുമാനമെടുക്കാൻ കരുത്തുതന്നത് ഗുരുവായൂരപ്പനാണ്. നിർണായകഘട്ടത്തിൽ മനംനൊന്തു പ്രാർത്ഥിച്ചു. അതിനുശേഷം സപ്താഹപാരായണത്തിൽ കേട്ട ഭാഗവത ശ്ലോകം ഇതായിരുന്നു.





സംസാരസിന്ധുമതി ദുസ്തരമുത്തിതീർഷോർ-  
 നാന്യ പ്ലവോ ഭഗവതഃ പുരുഷോത്തമസ്യ  
 ലീലാകഹാരസ നിഷേവണമന്തരേണ  
 പുംസോ ഭവേദ് വിവിധ ദുഃഖദവാർദിതസ്യ  
 പുരുഷോത്തമസ്യ ലീലാ എന്ന പദസംയോഗം  
 എനിക്ക് ഭഗവാൻ നൽകിയ സന്ദേശമായിത്തോന്നി.  
 വരിയ്ക്കാൻ സന്നദ്ധനായ ആളുടെ പേര് പുരുഷോ  
 ത്തമൻ. ഭാഗവതപുരാണത്തിൽ ശ്ലോകം പണ്ടേ രേ  
 ഖപ്പെട്ടിട്ടുണ്ട്. എന്നാൽ അത് ഞാൻ ഉള്ളു ചുട്ടു  
 പ്രാർത്ഥിച്ച സന്ദർഭത്തിൽ കേൾക്കാനിടയായത്  
 ഭഗവദ്ഗൃഹം കൊണ്ടുതന്നെ എന്ന് എനിയ്ക്ക്  
 ഉറപ്പായി. നാല്പത്തൊന്നു കൊല്ലം എന്റെ ഭൗതിക  
 ജീവിതത്തിലെമ്പോഴെയെ ബൗദ്ധിക ജീവിതമായ  
 സാഹിത്യ പരിശ്രമങ്ങളിലും പിന്തുണ നൽകിയ,  
 അമ്പർത്ഥനാമാവായ ശീലഗുണങ്ങളുള്ള, ഒരാൾ  
 ഭർത്താവായത് ഭഗവാന്റെ അനുഗ്രഹം കൊണ്ടു  
 മാത്രം.

എന്റെ അമ്മയ്ക്ക് ചാരിതാർത്ഥ്യമുണ്ടാ  
 വാൻ വേണ്ടിത്തന്നെയാണ് തീരെ പ്രതീക്ഷിക്കാ  
 തെ സോവിയറ്റ്‌ലാന്റ് നെഹ്റു അവാർഡ് ഭഗവാൻ  
 നേടിത്തന്നത്. 72ൽ അമ്മയ്ക്ക് ഗർഭപാത്രം നീക്കം  
 ചെയ്യുന്ന ശസ്ത്രക്രിയ തിരുവനന്തപുരം മെഡിക്കൽ  
 കോളേജിൽ വച്ച് നടത്തി. അമ്മയ്ക്കു സഹായ  
 ത്തിനു കൂടെ നിന്ന ആ സമയത്താണ് പി.എച്ച്.ഡി  
 പ്രബന്ധത്തിന്റെ അഭിമുഖ പരീക്ഷനടന്നത്. അവാർ  
 ഡ് വാർത്ത പത്രത്തിൽ വന്നപ്പോൾ അമ്മ ഫലിതം  
 പറഞ്ഞു, “ചികിത്സിക്കുന്ന ഡോക്ടറാവാൻ മോഹി  
 ച്ചത് നടന്നില്ലെങ്കിലും ഒടുവിൽ മെഡിക്കൽ കോളേ  
 ജിൽ വെച്ചു തന്നെ ഡോക്ടറായി!” അന്ന് അമ്മയ്

ക്കു കൂട്ടു നില്ക്കുമ്പോഴാണ് ഷോളോഖോവിന്റെ  
 നോവലുകൾ വായിച്ചത്. ഒരു പഠനമെഴുതണമെന്നു  
 പിന്നീടു തോന്നി. ആ പുസ്തകം അവാർഡിനു  
 പരിഗണിക്കപ്പെട്ടത് വലിയൊരു അത്ഭുതമായിരുന്നു.  
 വലതുപക്ഷ കമ്മ്യൂണിസ്റ്റുകാരാണ് പ്രായേണ ആ  
 അവാർഡുകൾ നേടിക്കൊണ്ടിരുന്നത്. ഞാൻ ആ  
 കക്ഷിയിലെ അംഗമോ സഹയാത്രികയോ അല്ലാത്ത  
 തുകൊണ്ട് എന്റെ പേര് കക്ഷിനേതാക്കൾ ശുപാർശ  
 ചെയ്യുമായിരുന്നില്ല. അവരാരും അറിയാതെയാണ്  
 സംഭവിച്ചിരിക്കുന്നതെന്ന് മുഖ്യമന്ത്രി അച്യുതമേ  
 നോന്റെ സെക്രട്ടറിയായിരുന്ന കെ.ഗോവിന്ദപ്പിള്ള  
 യുടെ പത്നിയായ വൈരേലിൽ സുഭദ്ര വാർത്തയ  
 റിഞ്ഞപ്പോൾ എന്നോടു പറഞ്ഞു. ആ പുസ്തകം  
 കെ.പി.എസ് മേനോന്റെ ശ്രദ്ധയിൽപ്പെട്ടുവെന്നു കരു  
 തേണ്ടിയിരിക്കുന്നു. അവാർഡു വാർത്ത വന്നതിനു  
 ശേഷം അദ്ദേഹം ഒരു അഭിനന്ദനക്കത്ത് എനിക്കയ  
 ച്ചതിൽ പുസ്തകം നന്നായിട്ടുണ്ടെന്നു പ്രസ്താവി  
 ച്ചിരുന്നു. പ്രഭാത് ബുക്ക്ഹൗസിനു പ്രസിദ്ധീകരണ  
 യോഗ്യമല്ല എന്ന് പുസ്തകത്തെപ്പറ്റി അഭിപ്രായം  
 രേഖപ്പെടുത്തിക്കൊടുത്തത് പി.ടി.ഭാസ്കരപ്പണിക്ക  
 രായതുകൊണ്ട് അവർ പ്രസിദ്ധപ്പെടുത്താൻ തയ്യാറാ  
 യിരുന്നില്ല. പിന്നീട് തായാട്ടുശങ്കരനാണ് ഗ്രന്ഥശാലാ  
 സംഘത്തിന്റെ ആഭിമുഖ്യത്തിൽ പുസ്തകം പ്രസി  
 ങ്കപ്പെടുത്തിയത്. അന്താരാഷ്ട്ര പ്രാധാന്യമുള്ള ആ  
 അവാർഡ് കിട്ടിയതിൽ അമ്മയ്ക്കുണ്ടായ സന്തോഷം  
 അപാരമായിരുന്നു. ഗുരുവായൂരപ്പൻ തന്റെ ഭക്തയ്ക്ക്  
 നൽകിയ അനുഗ്രഹം എന്ന് അമ്മയുടെ ആനന്ദം  
 കണ്ടപ്പോൾ എനിക്കു വിശ്വാസമുറച്ചു. 77 ൽ അമ്മ  
 നിര്യാതയായി. ഏറ്റവും ഒടുവിൽ ഉച്ചരിച്ച വാക്കുകൾ  
 “എന്റെ ഗുരുവായൂരപ്പാ“ എന്നതായിരുന്നു. എന്റെ



യും ഒടുക്കത്തെ വാക്കുകൾ അതാവണേ എന്നു ഞാൻ പ്രാർത്ഥിക്കുന്നു.

രാഷ്ട്രീയ കക്ഷികളുടേയോ സമുദായത്തിന്റെയോ ഏതെങ്കിലും ഗോഡ്ഫാദറുടെയോ ഒന്നും പിന്തുണയില്ലാതെ, എഴുപതിലേറെ വലുതും ചെറുതുമായ അവാർഡുകൾ വന്നു ചേർന്നതു ഭഗവദനു ഗ്രഹം കൊണ്ടുള്ള അത്ഭുതമല്ലാതെ മറ്റെന്താണ്! 1987ൽ ഗുരുവായൂരിൽ നാരായണീയ സ്മോത്രകാവ്യത്തിന്റെ നാനൂറാം വാർഷികഘോഷത്തിന്റെ വേളയിൽ സമ്പൂർണ്ണ പാരായണം നടത്തി. അതിലൊരംഗമാവാൻ ശ്രീ. പി.ടി. മോഹനകൃഷ്ണൻ എന്നെയും ക്ഷണിച്ചു. പാരായണം തീർന്നു പുറത്തു കടക്കുമ്പോൾ ഗോപുരദ്വാരത്തിൽ പത്രക്കാർ നിന്നിരുന്നു. എനിക്കാണ് അക്കാലത്തെ കേന്ദ്ര സാഹിത്യ അക്കാദമി അവാർഡ് എന്ന വാർത്ത അറിയിക്കാൻ. അരമണിക്കൂറിനുള്ളിൽ ചെയർമാൻ മോഹനകൃഷ്ണൻ ഒരു അഭിനന്ദന സമ്മേളനം സംഘടിപ്പിച്ചു.

നമ്രാണാം സന്നിധത്തേ സതതമപിപുരസ്തൈരനഭ്യ തമിർതാന -

വ്യത്ഥാർൻ കാമാന ജസ്രം വിതരതി

എന്നു നാരായണീയത്തിൽ ഭഗവാനെ പ്രകീർത്തിച്ചത് ഉദ്ധരിക്കാൻ ഭഗവാൻ എനിക്കു നൽകിയ സന്ദർഭം കവിതാധനി എന്ന തടിയൻ പുസ്തകം കേന്ദ്രസാഹിത്യ അക്കാദമിയുടെ അവാർഡിന് അർഹമാകുമെന്ന് പ്രതീക്ഷിക്കാൻ തരമില്ലായിരുന്നു. 32 കൊല്ലത്തിനു ശേഷം 2019ൽ വാല്മീകീരാമായണ വിവർത്തനത്തിനുള്ള കേന്ദ്രസാഹിത്യ അക്കാദമി അവാർഡും അത്രതന്നെ അപ്രതീക്ഷിതമായിരുന്നു. ഒരാൾക്ക് ഒരു തവണയിലേറെ കൊടുക്കില്ലെന്നായിരുന്നു എന്റെ ധാരണ. വിവർത്തനത്തിനുള്ള അവാർഡിന് വേറെ ശാഖയിലെ അവാർഡു തടസ്സമല്ലെന്ന് അറിയുന്നു. 32 കൊല്ലത്തിന്റെ ഇടവേളക്കു ശേഷം ഒരിക്കൽ കൂടി വയസ്സുകാലത്തൊരവാർഡു കിട്ടുകയും സാഹിത്യ അക്കാദമിയുടെ അവാർഡു ലബ്ധിയിൽ കേരളത്തിലൊരു റെക്കോർഡു സ്ഥാപിക്കുകയും ചെയ്തത് ഗുരുവായൂരപ്പന്റെ അനുഗ്രഹം കൊണ്ടുമാത്രമാണ്. പദ്മശ്രീ അവാർഡിനു പിന്നിൽ പ്രവർത്തിച്ച യാദൃച്ഛികതകൾ അത്ഭുതകരം എന്നേ പറയാവൂ. പദ്മശ്രീ അവാർഡിന് കേരളത്തിലെ ഒരു രാഷ്ട്രീയകക്ഷിയും എന്റെ പേർ നിർദ്ദേശിക്കാനിടയില്ലെന്ന് ഉറപ്പായിരുന്നതിനാൽ 2007 ൽ അതു വന്നപ്പോൾ ഭഗവാന്റെ ലീല എന്നേ ചിന്തിക്കാൻ കഴിഞ്ഞുള്ളൂ. കേരളത്തിന്റെ പ്രതിനി

ധികളായി അന്നു കേന്ദ്രത്തിലുണ്ടായിരുന്ന രണ്ടു മന്ത്രിമാരും എന്റെ പേർ നിർദ്ദേശിക്കുമായിരുന്നില്ലെന്ന് ഉറപ്പിക്കാൻ അനിഷേധ്യമായ കാരണങ്ങളുണ്ട്. പിന്നെ ആരായിരിക്കും എന്ന പ്രശ്നത്തിന് ഉത്തരം കിട്ടാതെ ഏറെ നാൾ കഴിഞ്ഞു. പുരസ്കാരം സ്വീകരിക്കാൻ ഡൽഹിയിൽ ചെന്നപ്പോൾ രണ്ടു മന്ത്രിമാരും ചടങ്ങിൽ സന്നിഹിതരായിരുന്നു. അവരല്ല പേർ നിർദ്ദേശിച്ചതെന്ന് ബോധ്യപ്പെടുകയും ചെയ്തു. ഏറെ നാളുകൾക്കു ശേഷം സത്യനാഥ് എന്ന് പേരുള്ള ഒരു പഴയ ശിഷ്യൻ കാലടിയിൽ ശ്രീശങ്കര സ്മാരകമായ ക്ഷേത്ര സമുച്ചയത്തിന്റെ നിർമ്മാണത്തോടു ബന്ധപ്പെട്ട കാര്യങ്ങൾക്കായി ബോംബെയിൽ നിന്നു വന്നപ്പോൾ എന്നെയും സന്ദർശിച്ചു. അന്നാണ് പ്രഹേളികയുടെ ചുരുളഴിഞ്ഞത്. ബോംബെയിൽ വിഖ്യാതപത്രപ്രവർത്തകനായിരുന്ന രവീന്ദ്രനാഥ് ബഹുജന സമ്മതനും ഉന്നതങ്ങളിൽ അംഗീകാരമുള്ള ആളുമായിരുന്നു. അന്ന് കോൺഗ്രസ് നേതാക്കളിലൊരാളായിരുന്ന എസ്.എം.കൃഷ്ണ മഹാരാഷ്ട്ര ഗവർണറായിരുന്നു. ശ്രീ. രവീന്ദ്രനാഥ് അദ്ദേഹത്തെ സന്ദർശിക്കാൻ ചെന്ന ദിവസം പദ്മ അവാർഡുകൾക്കു നിർദ്ദേശങ്ങൾ നൽകുന്നതിന്റെ ആലോചനയിലായിരുന്ന അദ്ദേഹം അർഹതയുള്ള ആരെങ്കിലും നിർദ്ദേശിക്കാനുണ്ടോ എന്നു ചോദിച്ചുവത്രെ. ശ്രീ. രവീന്ദ്രനാഥ് എന്റെ പുസ്തകങ്ങൾ വായിക്കാറുണ്ടായിരുന്നെന്നും അദ്ദേഹമാണ് പേർ നിർദ്ദേശിച്ചതെന്നും സത്യനാഥ് പറഞ്ഞു. രണ്ടുപേർക്കും വ്യക്തിപരമായി ഞാൻ അപരിചിതയാണ്. കണ്ടിട്ടേയില്ലാത്ത ഒരാളുടെ പേരു നിർദ്ദേശിക്കാൻ അവർക്കു തോന്നിച്ചത് ഗുരുവായൂരപ്പൻ തന്നെ. അവർ നിർദ്ദേശിച്ചത് പത്മഭൂഷൻ ആയിരുന്നെന്നും അത് പദ്മ ശ്രീയാക്കിയത് പി.എം.ഒ (പ്രധാനമന്ത്രിയുടെ ഓഫീസ്) ആണെന്നും സത്യനാഥ് പറഞ്ഞു. കേരള ഇൻ മുറൈബ എന്ന പ്രസിദ്ധീകരണത്തിൽ ഈ വസ്തുതകൾ രേഖപ്പെടുത്തിയിട്ടുള്ളതു കൊണ്ടാണ് ഇത് എഴുതാൻ ധൈര്യപ്പെടുന്നത്. ഗുരുവായൂരിൽ പിറക്കാനിടയായത് ഭാഗ്യം എന്നു തുടക്കത്തിൽ പറഞ്ഞതു ഉത്തമവിശ്വാസത്തോടെയാണ്.

(അരനൂറ്റാണ്ടിലധികം സാഹിത്യ നിരൂപണ രംഗത്ത് നിരസാന്നിധ്യമായ ഡോ. എം.ലീലവതി ടീച്ചറോട് എറണാകുളം കരയോഗം ഗുരുവായൂരിൽ നിർമ്മിച്ച അതിഥി മന്ദിരത്തിന്റെ ഉദ്ഘാടനത്തോടനുബന്ധിച്ച് കരയോഗ സൗഹൃദം പുറത്തിറക്കുന്ന പ്രത്യേക പതിപ്പിലേക്ക് ലേഖനം ആവശ്യപ്പെട്ടപ്പോൾ പിറ്റേന്ന് എഴുതിരുന്ന ലേഖനമാണിത്.)





# ഉത്സവമൊഴിയാത്ത സന്നിധാനം



ഉത്സവമൊഴിയാത്ത സന്നിധാനമെന്നാണ് ഗുരുവായൂരിനുള്ള വിശേഷണം. തിരുത്സവം കുండമാസത്തിലെ പൂയ്യം നക്ഷത്രത്തിൽ കൊടിയേറ്റും. അന്ന് ഉച്ചതിരിഞ്ഞാണ് പ്രസിദ്ധമായ ആനയോട്ടം. ഒരിക്കൽ ഗുരുവായൂർ ക്ഷേത്രത്തിലെ അധികാരിയായിരുന്ന സാമൂതിരി രാജാവും കൊച്ചിരാജാവും തമ്മിൽ ഇടഞ്ഞതിനെ തുടർന്ന് കൊച്ചി രാജാവ് ഉത്സവത്തിന് ഗുരുവായൂർക്ക് ആനയെ അയച്ചില്ലത്രെ. ആ വർഷം തൃക്കണാമതിലകത്ത് നിന്ന (കൊടുങ്ങല്ലൂർ) ഒരാന ഗുരുവായൂരിൽ ഓടി എത്തിയെന്ന് കഥ. ആ ഓർമ്മ പുതുകലാണ് ആനോട്ടം. ഗുരുവായൂരപ്പന്റെ ആനകൾ ധാരാളം പങ്കെടുക്കുന്ന ആനയോട്ടം കാണാൻ ദൂരെദിക്കിൽ നിന്നും പോലും ആയിരങ്ങൾ പങ്കെടുക്കുന്നു. ആനയോട്ടത്തിനു ശേഷമാണ് കൊടിയേറ്റം നടക്കുക.

ഗുരുവായൂർ ക്ഷേത്രത്തിലെ ഉപദേവതയായ ഇടത്തരികത്ത് കാവിലെ പ്രധാന ആഘോഷമാണ് ജനുവരിയിലെ താലപ്പൊലിയും മകരമാസത്തിലെ മകീരം നാളിൽ ശ്രീകൃഷ്ണക്ഷേത്രത്തിലെ ധ്വജപ്രതിഷ്ഠാദിനവും. കുന്ദമാസത്തിലെ അശ്വതിനാളിലെ ഗുരുവായൂർ ദേവസ്വം നടത്തുന്ന പുന്താനം ദിനവും ഗുരുവായൂരിൽ വൈശാഖകാലത്തു

നടക്കുന്ന വെളുത്തപക്ഷത്തിലെ തൃതീയ ബലദ്രജയന്തി - അക്ഷയതൃതീയ ആഘോഷവും ഉത്സവങ്ങൾ തന്നെ.

വിഷുവിന് ആയിരങ്ങൾ ഗുരുവായൂരപ്പനെ കണികാണാൻ എത്തുന്നു. രാമായണമാസം പ്രഭാഷണ പരമ്പര നടക്കുന്ന കാലമാണ്. കർക്കിടക മാസം രാമായണമാസമായി ദേവസ്വം ആഘോഷിക്കുന്നു. പണ്ഡിതരുടെ രാമായണ പ്രഭാഷണ പരമ്പര നടക്കും. ഇല്ലംനിറയുടെ ഭാഗമായി പുതുവത്സരത്തിൽ ആദ്യമായി കൊയ്തു കൊണ്ടുവരുന്ന കറ്റകൾ ക്ഷേത്രത്തിൽ കൊണ്ടു വന്നു പൂജിക്കും. നിറകതിരുകൾ ഭക്തർ പ്രസാദമായി സ്വീകരിക്കും. പുതുവർഷത്തിൽ ആദ്യമായി കൊയ്തെടുത്ത നെല്ലിന്റെ അരി ഉപയോഗിച്ച് ഗുരുവായൂരപ്പന് പുത്തരി പായസം നിവേദിക്കുന്നത് പുത്തരി എന്ന പേരിൽ അറിയപ്പെടുന്നു. തിരുവോണം വാമനമൂർത്തിയുടെ ജന്മദിനമാണ്. ചിങ്ങമാസത്തിലെ തിരുവോണത്തിന്റെ തലേദിവസം നടക്കുന്ന ഉത്രാട കാഴ്ചക്കുല സമർപ്പണം പ്രധാന ചടങ്ങാണ്.

അഷ്ടമി രോഹിണി ഗുരുവായൂരിലെ പ്രധാന വിശേഷ ദിവസമാണ്. ഭഗവാൻ അവതരിച്ചു പുണ്യദിനമായ അഷ്ടമി രോഹിണി. അന്ന് ക്ഷേ





ങ്ങളിൽ വിലയം പ്രാപിച്ചത് 1976 ഏകാദശി നാളിലായിരുന്നു. ദശമി ദിവസം ഗുരുവായൂർ ദേവസ്വം ഗജരാജൻ അനുസ്മരണം പതിവായി നടത്തുന്നു. വിശേഷാൽ ആനയുടും ഇതിന്റെ ഭാഗമായി നടക്കും.

ഏകാദശി ദിവസം ക്ഷേത്രത്തിലെ കുത്തമ്പലത്തിൽ ഗീത പാരായണം, ഗീത പ്രഭാഷണം എന്നിവയോടെ ഗീതാദിനം ആഘോഷിക്കുന്നു. ദ്വാദശി ദിവസം ബ്രഹ്മമൂഹൂർത്തത്തിൽ കുത്തമ്പലത്തിൽ ഭക്തർ ദ്വാദശി പണം വിശിഷ്ട ബ്രാഹ്മണർക്ക് ദക്ഷിണയായി സമർപ്പിക്കും.

ലോകത്തിൽ ഒരു ഗ്രന്ഥത്തിന്റെ പിറന്നാൾ എവിടെയെങ്കിലും ആഘോഷിക്കുന്നുണ്ടെങ്കിൽ അത് ഗുരുവായൂരിലാണ്. മേൽപ്പത്തൂർ നാരായണീയം എഴുതി ഗുരുവായൂരപ്പൻ സമർപ്പിച്ച വൃശ്ചികം 28 നാരായണീയദിനമായി ആഘോഷിക്കുന്നു.

ധനുമാസത്തിലെ ആദ്യ ബുധനാഴ്ച കുചേലദിനാഘോഷ ദിനമാണ്. ഈ ദിനത്തിൽ ഗുരുയൂരപ്പൻ അവിൽ നിവേദ്യം നടത്തുന്നു. മണ്ഡലക്കാലത്ത് 41 ദിവസമാണ് കളഭാഭിഷേകം. മണ്ഡലാരംഭത്തിൽ തുടങ്ങുന്ന പഞ്ചഗവ്യാഭിഷേകത്തിന്റെ സമാപനവും കളഭാഭിഷേകത്തോടെയാണ്. വർഷത്തിൽ ഒരിക്കൽമാത്രമാണ് ഗുരുവായൂർ ക്ഷേത്രത്തിൽ കളഭാഭിഷേകം നടത്തുന്നത്.

ത്രത്തിലെത്തുന്ന ഭക്തജനങ്ങൾക്കെല്ലാം ദേവസ്വം പിറന്നാൾ സദ്യയൊരുക്കുന്നു. ഭാഗവത സപ്താഹയജ്ഞത്തിന്റെ ശ്രീകൃഷ്ണാവതാരപാരായണം ഈ സുദിനത്തിലാണ് പതിവ്. പാൽപ്പായസവും, അപ്പവുമാണ് വിശേഷാൽ വഴിപാട്. നവരാത്രിക്കാലത്ത് ഗുരുവായൂരിൽ പൂജവെപ്പും, വിദ്യാരംഭവും നടക്കുന്നു.

കൃഷ്ണനാട്ടം എന്ന ക്ഷേത്ര കലയ്ക്ക് ആധാരമായ കൃഷ്ണഗീതി എന്ന സംസ്കൃത കൃതി ഗുരുവായൂരപ്പൻ മാനവേദൻ സാമൂതിരിപ്പാട് സമർപ്പിച്ചതിന്റെ സ്മരണയ്ക്കായി എല്ലാ വർഷവും തുലാം 30ന് കൃഷ്ണഗീതി ദിനമായി ആഘോഷിക്കുന്നു.

ഏകാദശി ഏറ്റവും പ്രധാനമായ ആഘോഷമാണ്. വൃശ്ചിക മാസത്തിലെ വെളുത്ത പക്ഷത്തിലുള്ള ഗുരുവായൂർ ഏകാദശി. ഒരു മാസം മുന്നെ ഏകാദശി വിളക്ക് തുടങ്ങും.

ഏകാദശിയോടനുബന്ധിച്ച് നടക്കുന്ന ചെമ്പൈ സംഗീതോത്സവത്തിൽ ആയിരക്കണക്കിന് സംഗീത വിദ്യാർത്ഥികളും, സംഗീത വിദ്യാർത്ഥി കളും സംഗീതാർച്ചനയിൽ പങ്കെടുക്കുന്നു.

ഗജരാജൻ ഗുരുവായൂർ കേശവൻ ഭഗവാന്റെ തൃപ്പാദ





# ചരിത്രത്തിൽ നിന്ന് ചില ഏടുകൾ



- 1638 : ഗുരുവായൂർ ശ്രീകോവിലിൽ പുനർ നിർമ്മിതി
- 1716 : ഡച്ചുകാർ ക്ഷേത്രം കൊള്ള ചെയ്തു
- 1747 : പടിഞ്ഞാറെ ഗോപുരം പണിക്കവീട്ടിൽ ഇട്ടിരാരിച്ച മേനോൻ പുതൂക്കി പണിതു.
- 1756 : ഡച്ചുകാർ തൃക്കണാ മതിലകം അമ്പലം ആക്രമിച്ചു
- 1757 : ഗുരുവായൂർ അമ്പലത്തിന്റെ മേൽനോട്ടം വഹിക്കുന്ന ട്രസ്റ്റിയായി സാമൂതിരിയും ഉപട്രസ്റ്റിയായി മല്ലീശരിയുമായി
- 1766 : ഹൈദരാലി ഗുരുവായൂർ ആക്രമിച്ചു.
- 1789 : ടിപ്പുവിന്റെ ആക്രമണകാലത്ത് മൂലവിഗ്രഹവും ഉത്സവ വിഗ്രഹവും അമ്പലപ്പുഴയിലേക്ക് മാറ്റി.
- 1792 : ബ്രിട്ടീഷ് സഹായത്തോടെ സാമൂതിരി ടിപ്പുവിനെ തോല്പിച്ച ശേഷം വിഗ്രഹങ്ങൾ തിരികെ കൊണ്ടുവന്നു.
- 1825-92 : അമ്പലം കോടതിയുടെ മേൽനോട്ടത്തിൽ തിരികെ കൊണ്ടുവന്നു.
- 1836 : പ്രധാന കവാടത്തിൽ ദീപസ്തംഭം സ്ഥാപിച്ചു
- 1841 : മദിരാശി സർക്കാർ അമ്പലത്തിനുള്ള ഗ്രാന്റ് പുനഃസ്ഥാപിച്ചു
- 1842 : കിഴക്കെ ഗോപുരം പണിതു
- 1859 : ശ്രീകോവിലും മണ്ഡപവും ചെമ്പ് പൊതിഞ്ഞു
- 1889 : ട്രസ്റ്റികൾ തമ്മിലുള്ള തർക്കം മൂലം റൊഴ്ച അമ്പലം അടച്ചിട്ടു.
- 1892 : ചുറ്റമ്പലം, വീളക്കുമ്മം, കൂത്തമ്പലം പുതുക്കിപ്പണിതു
- 1900 : വലിയ മണി സ്ഥാപിച്ചു, പത്തായപ്പുര പുതൂക്കി.
- 1911 : കിഴക്കെ ഗോപുരത്തിലെ ദീപസ്തംഭം ചേറ്റൂർ ശങ്കരൻ നായർ സ്ഥാപിച്ചു.
- 1927 : സാമൂതിരിക്ക് കോടതിയിൽ നിന്ന് ഭരണാധികാരം തിരികെ ലഭിച്ചു.
- 1930 : മദിരാശി ഹൈക്കോടതിയുടെ നേതൃത്വത്തിൽ ഭരണസമിതി രൂപീകരിച്ചു.
- 1932 : ഗുരുവായൂർ സത്യഗ്രഹത്തെ തുടർന്ന് 12 ദിവസം തുടർച്ചയായി അമ്പലം അടച്ചിട്ടു
- 1946 : എല്ലാ ഹിന്ദുക്കൾക്കും അമ്പലത്തിൽ പ്രവേശനം അനുവദിച്ചു
- 1952 : കൊടിമരം സ്വർണത്തിൽ പൊതിഞ്ഞു
- 1970 : അമ്പലം കത്തി നശിച്ചു.
- 1971 : ഗുരുവായൂർ ദേവസ്വം ഭരണം കേരളസർക്കാർ ഏറ്റെടുത്തു
- 1974 : അഗ്നിബാധയിൽ നശിച്ച അമ്പലം പുതൂക്കി പണിതു.
- 1978 : 1971 ലെ ദേവസ്വം നിയമം കേരള നിയമസഭയിൽ ഭേദഗതി പാസാക്കി

റഫറൻസ് :  
കേരളസംസ്കാര ചരിത്ര നിഘണ്ടു, ക്ഷേത്രവിജ്ഞാനകോശം എന്നീ പുസ്തകങ്ങൾ



# തിരക്കുകൾക്കിടയിലെ കാഴ്ചകൾ



ലയിൽ തീർത്തതാണ് വിഗ്രഹം.

കിഴക്കോട്ട് ദർശനമായി നിൽക്കുന്ന രൂപമാണ് പ്രതിഷ്ഠ. വലതുകൈയിൽ പദ്മം ഇടതുകൈയിൽ ഗദ, പിന്നിലെ വലതുകൈയിൽ ചക്രവും ഇടതു കൈയിൽ ശംഖും.

പുന്താനവും മേല്പുത്തൂരുമായി ബന്ധപ്പെട്ടും ഒരു പാട് കഥകൾ ഉണ്ട്. ശ്രീ കൃഷ്ണൻ ദ്വാരകയിൽ പുജിച്ചിരുന്ന വിഷ്ണുവിഗ്രഹം യദുവംശം നശിച്ചപ്പോൾ ദേവഗുരു ബൃഹസ്പതിയും വായുവും കൂടി എടുത്തു കൊണ്ടുവന്ന് ഇന്നത്തെ

തിരുപ്പതി, പുരിജഗനാഥ്, ബദരിനാഥ് എന്നീ പ്രസിദ്ധ ക്ഷേത്രങ്ങൾക്കൊപ്പം ഭക്തജന തിരക്കേറിയ ക്ഷേത്രമാണ് ഗുരുവായൂരിലെ ശ്രീകൃഷ്ണ ക്ഷേത്രം. കടൽ തീരസ്ഥലം എന്ന അർത്ഥത്തിൽ കുരവൈ (കടൽ) ഊർ ആണ് ഗുരുവായൂരായതെന്ന് ചില ഭാഷാ ചരിത്ര ഗവേഷകർ പറയുന്നു. അതല്ല കുരവൈകുന്ന് ആയിരുന്ന കുരവൈഊർ ആണ് ഗുരുവായൂരായതെന്ന് മറ്റൊരുപക്ഷം. ആദ്യപേർ അംബാപുരം എന്നാണെന്നും അമ്മയുരാണ് മമ്മിയുരായതെന്നും ക്ഷേത്രം ആദ്യം ഈ ഭഗവതിയുടെതായിരുന്നു എന്നും ഐതിഹ്യം. കോകസന്ദേശത്തിൽ ഗുരുവായൂരിനെ കുരുവയൂർ എന്ന് വിളിച്ചിരുന്നു. പഴയ രേഖകളിൽ കരവയൂർ എന്ന് പറയുന്നുണ്ടത്രെ. മേല്പുത്തൂർ നാരായണീയത്തിലേക്ക് പറുന്ന വിധം കുരുവായൂരിനെ ഗുരുവായുപുരമാക്കി എന്നും പറയുന്നു. ഇങ്ങനെ കഥകളും ഐതിഹ്യങ്ങളും ധാരാളം. ശ്രീകൃഷ്ണാവതാരസമയത്ത് വസുദേവർക്കും ദേവകിക്കും കാരാഗൃഹത്തിൽ ദർശനം നൽകിയ മഹാവിഷ്ണുവിന്റെ രൂപമാണ് വിഗ്രഹത്തിലുള്ളത് എന്ന് പറയുന്നു. ഇതു കൊണ്ടാകാം ഗുരുവായൂരപ്പനെ ഉണ്ണിക്കൃഷ്ണനായി കണ്ടു വരുന്നത്. പാതാളാഞ്ജനം എന്ന വിശിഷ്ടശി

ഗുരുവായൂരപ്പൻ വാഴുന്ന സ്ഥലത്ത് പ്രതിഷ്ഠിച്ചുവത്രെ.ആ വഴിക്കു ഗുരുവും വായുവും ചേർന്നുണ്ടായ ഊർ ഗുരുവായൂരായിരുന്നു പറയുന്നു.

ഭൂലോക വൈകുണ്ഠമെന്നും ഗുരുപവന പുരമെന്നും ദക്ഷിണേന്ത്യയിലെ ദ്വാരകയെന്നും ഭക്തജനങ്ങൾ വിശ്വസിക്കുന്നു.







# ഗുരുവായൂരിലെ നിത്യപൂജാക്രമം

ഗുരുവായൂരിൽ 3 മണിയ്ക്ക് നട തുറക്കും. രാത്രി 10 ന് അടയ്ക്കും. സാധാരണ ദിവസങ്ങളിൽ അഞ്ച് പൂജകളും, മൂന്നു ശീവേലിയും ഉണ്ട്. ഉദയാസ്തമന പൂജയുണ്ടെങ്കിൽ ആകെ ഇരുപത്തിയൊന്നു പൂജ വരും. അന്ന് വിളക്കു കഴിഞ്ഞ് നട അടയ്ക്കുമ്പോൾ അർദ്ധരാത്രിയാകും.

### സാധാരണ ദിവസം

- കാലത്ത് 3 ന് : നടതുറക്കൽ
- 3.10 ന് : നിർമ്മാല്യ ദർശനം
- 3.45 വരെ : എണ്ണ അഭിഷേകം, വാകച്ചാർത്ത്, ശംഖാഭിഷേകം
- 4.05 ന് : മലർ നിവേദ്യം, മുഖാലങ്കാരം
- 4.30 ന് : ഉഷ നിവേദ്യം
- 4.45-6.15 വരെ : ദർശനം, എതിരേറ്റു പൂജ, തുടർന്ന് ഉഷപൂജ
- 6.15 - 7.15 : ദർശനവും ശീവേലിയും

- 7.15 - 9.00 : പാലഭിഷേകം, നവകാഭിഷേകം, പന്തീരടി നിവേദ്യം - പൂജ
- 9.00 മുതൽ 11.30 വരെ : ദർശനം
- 11.30 - 1.00 : നിവേദ്യം - ഉച്ചപൂജ
- ഉച്ചപ്പൂജക്കു ശേഷം നട അടയ്ക്കൽ
- 4.30 ന് : നടതുറക്കൽ
- 4.30 - 6.15 : ശീവേലി, ദർശനം
- 6.15 - 8.15 : ദർശനം, നിവേദ്യം, അത്താഴപ്പൂജ
- 8.30 - 9.00 : അത്താഴശ്ലീവേലി
- 9.00 - 9.15 : തൃപ്പുക, ഓലവായന
- (ശ്രീകോവിലിൽ അഷ്ടഗന്ധം പുകയ്ക്കൽ - പത്തുകാരൻ വാരിയർ അന്നത്തെ കണക്ക് നടയ്ക്കൽ നിന്ന് വായിച്ച് ഭഗവാനെ ബോധ്യപ്പെടുത്തുന്നതിനാണ് ഓലവായന എന്നു പറയുന്നത്)
- 9.15 നട അടയ്ക്കൽ (വിളക്കുള്ള ദിവസം അതു കഴിഞ്ഞെ തൃപ്പുക പതിവുള്ളു) തൃപ്പുക കഴിഞ്ഞ്



നട അടച്ചാൽ ഭക്തന്മാരുടെ വക വഴിപാടായി കൃഷ്ണനാട്ടം ഉണ്ടാകും. ഉദയാസ്തമന പൂജയുള്ള ദിവസങ്ങളിൽ ഉച്ചപ്പൂജവരെയുള്ള പൂജകളുടെ സമയങ്ങളിൽ സാധാരണ ദിവസങ്ങളിൽ നിന്നു മാറ്റമുണ്ടാവും.

**ഗുരുവായൂർ വഴിപാടുകൾ**

- പാൽപ്പായസം
- നെയ്പ്പായസം
- ശർക്കരപ്പായസം
- വെള്ള നിവേദ്യം
- അപ്പം
- അട
- അവിൽ
- തുമധുരം
- വെണ്ണനിവേദ്യം
- പഴം, പഞ്ചസാര
- ഉണ്ടമാല
- തിരുമുടിമാല
- നിറമാല
- വലിയ നിറമാല
- ചോറുൺ
- ഭഗവതി അഴൽ
- നെയ്ജപം
- കേളിക്കയ്യ്
- അർച്ചന പുരുഷസൂക്തം
- അഷ്ടോത്തര അർച്ചന
- കളഭം (പാക്കറ്റ്)
- നെയ് വിളക്ക് (മിനിമം)
- ശ്രീകോവിലിൽ നെയ് വിളക്ക്
- താലി പൂജ
- എണ്ണ അഭിഷേകം
- മലർ നിവേദ്യം
- വിവാഹം
- അഷ്ടപദി (1 അധ്യായം)
- ഗീത (1 അധ്യായം)
- ഭാഗവതം (1 അധ്യായം)
- ഭാഗവത സപ്താഹം
- നാരായണീയം (1 ദശകം)
- ഗണപതി അർച്ചന
- ശാസ്താ അർച്ചന

- ലളിതസഹസ്രനാമം
- പാലട പ്രഥമൻ
- ഇരട്ടിപ്പായസം
- നമസ്ക്കാരം (സുമാർ)
- അത്താഴം (സുമാർ)
- ഉദയാസ്തമന പൂജ
- അഹസ്സ്
- ചുറ്റുവിളക്ക് (മുൻകൂർ ബുക്കിങ്ങിന്)
- ഭഗവതി ചുറ്റുവിളക്ക്
- കൃഷ്ണനാട്ടം കളി
- കൃഷ്ണനാട്ടം സ്വർഗ്ഗാരോഹണം
- ശബരിമലക്ക് മാലയിടൽ
- ശബരിമലക്ക് കെട്ടുനിറ
- തൂലാഭാരം - തട്ടിൽപണം
- ആനയുട്ട്
- ഗോപൂജ
- ഗോപ്രീതി
- ആനസംരക്ഷണം
- ആശ്വരൂപം
- പ്രസാദ ഊട്ട്





വാഹനപുജ  
ബസ്, ലോറി  
കാർ, ജീപ്പ്  
ഓട്ടോ റിക്ഷ, മോട്ടോർ സൈക്കിൾ  
വിദ്യാരംഭം  
സപ്തശുദ്ധി അഭിഷേകം  
സപ്തശുദ്ധി അഭിഷേകം (മിനിമം)  
വേദ പാരായണം  
ഗായത്രീനെയ്ജപം  
ചുറ്റമ്പലം തെളിയിക്കൽ  
നാലമ്പലം വിളക്കുവെപ്പ്  
പലകപ്പുറം തെളിയിക്കൽ  
ദീപസ്തംഭം തെളിയിക്കൽ  
ശാസ്ത്ര ചുറ്റുവിളക്ക്  
പാലഭിഷേകം  
നിവേദ്യക്കൂറ്  
കദളി  
വെറ്റില അടയ്ക്ക  
വിശ്വരൂപം - കൃഷ്ണനാട്ടം  
ചന്ദനം (1 ഉരുള)  
പ്രത്യക്ഷഗണപതി ഹോമം

- 3) പഴം, പഞ്ചസാര, വെണ്ണ, കളഭം(പായ്ക്കറ്റ്) : കൗണ്ടർ പ്രവർത്തിക്കുന്ന എല്ലാ സമയങ്ങളിലും ശീട്ടാക്കും.
- 4) പാലട, ഇരട്ടിപ്പായസം : വൈകീട്ട് 5 മുതൽ രാത്രി 9 വരെയും ശീട്ടാക്കും. പിറ്റേന്ന് ഉച്ചപുജ കഴിഞ്ഞ് നട അടയ്ക്കുന്നതു വരെ കിട്ടും. (സുമാർ 12 മണിക്കും 1 മണിക്കും ഇടയ്ക്ക്)
- 5) ശർക്കരപ്പായസം, തുമധൂരം : കാലത്ത് 4 മുതൽ 11 വരെ ശീട്ടാക്കും. ഉച്ചപുജ കഴിഞ്ഞ നട അടയ്ക്കുന്നതു വരെ (സുമാർ 12 നും 1 നും ഇടയ്ക്ക്)
- 6) പാൽപ്പായസം : കാലത്ത് 4 മുതൽ 11 നും വൈകുന്നേരം 5 മുതൽ 9 വരെയും കിട്ടും.  
ചില ദിവസവും രാത്രി അത്താഴപ്പുജ കഴിഞ്ഞ് സുമാർ 8 മണിയ്ക്കും 8.30 നും ഇടയ്ക്ക് പാൽപ്പായസം കിട്ടുന്നതാണ്. ഇതിന് വൈകുന്നേരം 5 മുതൽ ശീട്ടാക്കാവുന്നതാണ്.
- 7) അപ്പം, അട, അവിൽ : കാലത്ത് 4 മുതൽ 11 മണി വരെ ശീട്ടാക്കും. രാത്രി നിവേദ്യം കഴിഞ്ഞ് അത്താഴ ശീവേലി തുടങ്ങുന്നതു വരെ ലഭിക്കും.
- 8) കളഭം ഉരുള ശീട്ടാക്കൽ : കാലത്ത് 4 മുതൽ 11 മണി വരെയും, വൈകുന്നേരം 5 മുതൽ രാത്രി 9 വരെയും. പിറ്റേദിവസം കാലത്ത് 5 മുതൽ രണ്ടാം ദിവസം കാലത്ത് 5 മുതലും ലഭിക്കും.
- 9) ഉണ്ടമാല, തിരുമുടിമാല

വഴിപാടുകളുടെ നിരക്ക് ക്ഷേത്രത്തിൽ നിന്നറിയുക. നിവേദ്യ സാധനങ്ങൾ ശീട്ടാക്കുന്നതും കിട്ടുന്നതുമായ സമയം,

**ടിക്കറ്റ് കൗണ്ടർ**

രാവിലെ 4 മണി മുതൽ ഉച്ചപ്പുജ കഴിഞ്ഞ് നട അടയ്ക്കുന്നതുവരെ വൈകുന്നേരം 5 മണി മുതൽ 8 മണി വരെ

**നിവേദ്യ കൗണ്ടർ**

രാവിലെ 5 മണി മുതൽ ഉച്ചപുജ കഴിഞ്ഞ് നട അടയ്ക്കുന്നതുവരെ വൈകുന്നേരം 5 മണി മുതൽ 9 മണി വരെ

**നിവേദ്യങ്ങൾ**

- 1) മലർ : കാലത്ത് 4 മുതൽ 11 വരെ ശീട്ടാക്കും. പിറ്റേന്ന് കാലത്ത് 5 മുതൽ 11 വരെ ലഭിക്കും.
- 2) നെയ്പ്പായസം : കാലത്ത് 4 മുതൽ പായസം ഉള്ളതനുസരിച്ച് ശീട്ടാക്കും. വൈകുന്നേരം 6 മുതൽ 9 വരെയും ശീട്ടാക്കും. കാലത്ത് 5 മുതൽ കാലത്ത് 10 വരെയും പിറ്റേന്ന് കാലത്ത് 5 മുതൽ 9 വരെയും ലഭിക്കും.





പുന്നത്തൂർകോട്ടയിലെ ആനത്താവളം

# കാണേണ്ട കാഴ്ചകൾ

ഗുരുവായൂരിൽ നിന്ന് മൂന്ന് കിലോമീറ്റർ അകലെയുള്ള പുന്നത്തൂർ കോട്ടയിലാണ് ഗുരുവായൂരപ്പന്റെ ഗജസമ്പത്ത്. ഇത്രയേറെ നാട്ടാ നകളെ ഒന്നിച്ച് കാണാനുള്ള സൗകര്യം രാജ്യത്ത് ഗുരുവായൂരിൽ മാത്രമാണ്. ഇപ്പോൾ 48 ആനകളുണ്ട്. ആയിരക്കണക്കിന് സന്ദർശകരാണ് ആനത്താവളത്തിൽ ദിവസവും എത്തുന്നത്. ഗുരുവായൂർ പത്മനാഭനാണ് ആനത്താവളത്തിലെ ഗജരാജൻ. പത്ത് ഏക്കർ സ്ഥലത്താണ് ആനത്താവളം. ഗുരുവായൂർ കേശവനും പത്മനാഭനും, ലക്ഷ്മിക്കുട്ടിയും ഒരു കാലത്ത് ആനക്കളരിയുടെ കൗതുകങ്ങളായിരുന്നു. ആനകളിൽ കൊമ്പനും പിടിയും മോഴയും ഉണ്ട്. പുന്നത്തൂർ രാജയുടെ കൊട്ടാരം 1975ൽ ദേവസ്വം വാങ്ങി ആനത്താവളമാക്കുകയായിരുന്നു.

ഗുരുവായൂരപ്പന് വഴിപാടായി ലഭിക്കുന്ന പശുക്കളെ പരിപാലിക്കുന്ന മൂന്ന് ഗോശാലകൾ ദേവസ്വത്തിനുണ്ട്. മലപ്പുറം ജില്ലയിലെ വേങ്ങാ

ടും, ഗുരുവായൂരിലെ കാവീടുമാണ് പ്രധാന ഗോശാലകൾ. ഗുരുവായൂർ ക്ഷേത്രത്തിന് സമീപത്തും ചെറിയ ഗോശാലയുണ്ട്.

ദേവസ്വം ഭരണ കാര്യാലയം പ്രവൃത്തിക്കുന്നത് ഗുരുവായൂർ തൈക്കേ നടയിൽ ശ്രീപത്മം കെട്ടിടത്തിലാണ്. ചുവർചിത്ര പഠനകേന്ദ്രം നടത്തുന്നത് ഗുരുകുല സമ്പ്രദായത്തിൽ വൈജയന്തി കെട്ടിടത്തിലാണ്.

## താളിയോല ഗ്രന്ഥശാല

താളിയോലകളടക്കം അപൂർവ്വ ശേഖരങ്ങളുടെ മികച്ച റഫറൻസ് ലൈബ്രറി ഗുരുവായൂർ ദേവസ്വത്തിനുണ്ട്. ദേവസ്വത്തിന് സ്വന്തമായി പ്രത്യേകം പ്രസിദ്ധീകരണ വിഭാഗമുണ്ട്. നിരവധി ആദ്ധ്യാത്മിക ഗ്രന്ഥങ്ങൾ ചുരുങ്ങിയ വിലയിൽ ഭക്തജനങ്ങൾക്ക് ലഭ്യമാണ്. ശ്രീഗുരുവായൂരപ്പന്റെ അക്ഷരപ്രസാദമായി ഭക്തപ്രിയ മാസികയും ഭക്തജനങ്ങളിലെത്തി



ക്കുന്നു. ഗുരുക്കുല സമ്പ്രദായത്തിൽ ദേവസ്വം നാദ സ്വരം, തകിൽ, അഷ്ടപദി, തിമില, മദ്ദളം കൊമ്പ്, ചെണ്ട എന്നിവ അഭ്യസിപ്പിക്കുന്നു.

**വിദ്യാഭ്യാസ സ്ഥാപനങ്ങൾ**

ശ്രീകൃഷ്ണ കോളേജ്, ശ്രീകൃഷ്ണ ഹയർ സെക്കന്ററി സ്കൂൾ, ജ്യോതിഷ പഠന കേന്ദ്രം എന്നിവ നടത്തുന്നുണ്ട്. ദേവസ്വം തെക്കേ നടയിൽ മെഡിക്കൽ സെന്ററും പടിഞ്ഞാറെ നടയിൽ ആയുർ വേദ ആശുപത്രിയും നടത്തുന്നു.

**കല്യാണ മണ്ഡപം, ഓഡിറ്റോറിയം**

താലികെട്ടാൻ ക്ഷേത്രത്തിനു മുന്നിൽ മൂന്ന് മണ്ഡപങ്ങളുണ്ട്. രാവിലെ അഞ്ചു മുതൽ കല്യാണം



പുന്നത്തൂർകോട്ട

തുടങ്ങും. ക്ഷേത്രസന്നിധിയിൽ നടക്കുന്ന വിവാഹങ്ങൾ ഗുരുവായൂർ നഗരസഭയിൽ എല്ലാ ദിവസവും രജിസ്റ്റർ ചെയ്യാനുള്ള സൗകര്യവും ഉണ്ട്.

ക്ഷേത്രത്തിനു മുൻവശത്തെ മേൽപ്പത്തൂർ ഓഡിറ്റോറിയത്തിൽ സംഗീതം ആലപിക്കുന്നതും നൃത്തം ചെയ്യുന്നതും വലിയ ഭാഗ്യമായി കലാകാരന്മാർ കാണുന്നു. അരങ്ങേറ്റം നടത്താൻ ആഗ്രഹിക്കുന്നവരും ഏറെയാണ്. അരങ്ങേറ്റത്തിന് ഒന്നര മണിക്കൂറിന് 2000 രൂപയാണ് ദേവസ്വം വസൂലാക്കുന്നത്. അറുപത് ദിവസം മൂന്നേ ദേവസ്വം പബ്ലിക്കേഷൻ ഡിവിഷനിൽ നേരിട്ടെത്തി ഓഡിറ്റോറിയം ബുക്ക് ചെയ്യാം.



**കരയോഗാംഗങ്ങളുടെ കൈതാങ്ങ് പ്രശംസനീയം**

അതിഥി മന്ദിര നിർമ്മാണ ഫണ്ട് കണ്ടെത്താൻ കരയോഗം രണ്ട് പദ്ധതികൾ രൂപീകരിച്ചത് സ്വാഗതാർഹമായി. അയ്യായിരത്തോളം വരുന്ന അംഗങ്ങൾ കരയോഗത്തിനുണ്ട്. അവർക്കായി പ്രിവിലേജ് കാർഡാണ് ആദ്യം ഏർപ്പെടുത്തിയ പദ്ധതി. ഒരു ലക്ഷം രൂപ നിക്ഷേപിക്കുന്നവർക്ക് മാസത്തിൽ ഒരു ദിവസവും പ്രതിവർഷം 12 ദിവസവും 10 വർഷത്തേക്ക് 120 ദിവസവും സൗജന്യ നിരക്കിൽ അതിഥി മന്ദിരത്തിൽ താമസിക്കാമെന്നതാണ് പ്രിവിലേജ് കാർഡിന്റെ മെച്ചം. പരമാവധി ഒറ്റത്തവണ 24 ദിവസം വരെ നിബന്ധനകൾക്ക് വിധേയമായി താമസിക്കാവുന്ന സൗകര്യവും പദ്ധതിയുടെ ഭാഗമായി നൽകുന്നു. ഒരു ലക്ഷം രൂപയുടെ നിക്ഷേപത്തിന് ഗഡുക്കൾ നൽകിയിരുന്നു. തവണകളായി അടക്കുന്നവരിൽ നിന്ന് 1,10,000

രൂപ ഈടാക്കിയിരുന്നു. ആദ്യഗഡു 50,000 രൂപയും രണ്ടാം ഗഡു 20,000 രൂപയും മൂന്നാം ഗഡു 20,000 രൂപയും നാലാം ഗഡു 20,000 രൂപയും അടക്കണമെന്നും നിബന്ധന. ഇതു പ്രകാരം നിശ്ചയിച്ച സമയ പരിധിക്കുള്ളിൽ ഒറ്റത്തവണയായി ഒരു ലക്ഷം രൂപയും നാല് ഗഡുക്കളായി അടച്ച് പ്രിവിലേജ് കാർഡെടുത്തത് വഴി അതിഥി മന്ദിര നിർമ്മാണത്തിന് ലക്ഷങ്ങൾ സംഭരിക്കാൻ കഴിഞ്ഞു.

താമസിയാതെ അംഗങ്ങൾക്ക് ബോണ്ട് സ്കീം നടപ്പാക്കി. 77,000 രൂപ 42 മാസത്തേക്ക് നിക്ഷേപിക്കുന്നവർക്ക് 1,01,000 രൂപയും 66 മാസത്തേക്ക് നിക്ഷേപിക്കുന്നവർക്ക് 1,21,000 രൂപയും ലഭിക്കുന്നതാണ്. ഈ സ്കീം പ്രകാരമുള്ള തുകയും നിർമ്മാണത്തിന് നിക്ഷേപമായി ലഭിച്ചു.





# ആദായമുണ്ടാക്കുവാനല്ല ജീവകാരുണ്യം കൈത്താങ്ങാവാനാണ്



**95** വർഷത്തെ യാത്രക്കിടയിൽ എറണാകുളം കരയോഗം ജീവകാരുണ്യത്തിനായി ഒരു വർഷം അരക്കോടിയാണ് ചിലവാക്കുന്നത്. മറ്റ് സേവനങ്ങൾക്ക് അല്ലാതെയും കൈയഴിഞ്ഞ സഹായം എത്തിക്കുന്നു.

1925ൽ തിരുവിതാംകൂർ കൊച്ചി സാഹിത്യ ശാസ്ത്രധർമ്മ സ്ഥാപന രജിസ്ട്രേഷൻ ആക്ട് പ്രകാരം രജിസ്ട്രർ ചെയ്ത എറണാകുളം കരയോഗം അന്ന് തയ്യാറാക്കിയ രേഖയിൽ വ്യക്തമാക്കിയത് എറണാകുളം കരയോഗം ആദായം ഉണ്ടാക്കുവാനല്ലാത്ത സംഘടനയാണെന്നാണ്. അത് ഇന്നും അക്ഷരം പ്രതി നിറവേറ്റുന്നു. ജന്മശതാബ്ദിയിലേക്കുള്ള (2025 ലാണ്) യാത്രയും മുൻഗാമികൾ തെളിയിച്ച പാതയിലൂടെ തന്നെ. പ്രഥമ പരിഗണന ചാരിറ്റിക്കാണ്. ജാതിമത ചിന്ത കൂടാതെ എല്ലാ വിഭാഗം ജനങ്ങൾക്കും സഹായം നൽകുന്നു. വരുമാനത്തിൽ ഒരു വർഷം ചിലവഴിക്കുന്ന വിവിധ സഹായം ശതമാന കണക്ക് പ്രകാരം - ആരോഗ്യം 20 ശതമാനം, വാർദ്ധ്യകൃ കാല പാലിയേറ്റീവ് സഹായം 20 ശതമാനം, പെൻഷൻ മറ്റ് ആനുകൂല്യങ്ങൾക്കായി 20 ശതമാനം, വിവിധ സ്കോളർഷിപ്പും സ്പോൺസർഷിപ്പും 20 ശതമാനം. മാനുഷിക മൂല്യങ്ങൾ കണക്കിലെടുത്തുള്ള മറ്റ് സഹായങ്ങൾ പത്ത് ശതമാനം.

കരയോഗം തുടക്കം മുതലേ ജീവകാരുണ്യ സേവന മേഖലയിൽ ശ്രദ്ധ ഊന്നിയിരുന്നു. അന്ന് വരുമാനമൊന്നുമില്ല. കിട്ടുന്നതിൽ എട്ടോ പത്തോ രൂപ മിച്ചം വന്നാൽ ഒരു വിഹിതം ജീവകാരുണ്യത്തിന് ചിലവഴിച്ചു. കൊടുക്കും തോറും ഏറിടും

എന്ന ചൊല്ല് അമ്പർത്ഥമാക്കും വിധം വരുമാന വർദ്ധനവ് ഉണ്ടായി. കൊടുക്കുന്നവന്റെയും വാങ്ങുന്നവന്റെയും മനസ്സ് സന്തോഷിക്കുവാൻ തുടങ്ങിയത് 2001 മുതലുള്ള വരുമാന വർദ്ധനവോടെയാണ്. കല്ല്യാണങ്ങളിൽ നിന്നുള്ള വരവ് വർദ്ധിച്ചു. ഒപ്പം കാരുണ്യ പ്രവർത്തനവും വിപുലമാക്കി. വിദ്യാഭ്യാസ ആരോഗ്യമേഖലകളിൽ കൂടുതൽ സഹായം നൽകാൻ തുടങ്ങി. സഹായം ആവശ്യമുള്ളവർ ഇന്ന് ആദ്യം സമീപിക്കുന്നത് കരയോഗത്തേയാണ്. മരുന്നും സാമ്പത്തികവും മാനസിക പ്രശ്നങ്ങളും കുടുംബപ്രശ്നങ്ങളും പരിഹരിക്കാൻ കൗൺസിലിങ്ങും ആൾ സഹായവും നൽകുന്നു. എച്ച്.ഐ.വി, കാൻസർ, ഡയാലിസിസ് രോഗികൾക്ക് സഹായമെത്തിക്കുന്നു. വിലകൂടിയ മരുന്നുകളാണ് സൗജന്യമായി നൽകുന്നത്. വിദ്യാഭ്യാസ മേഖലയിൽ സാമ്പത്തിക സഹായം നൽകുന്നു. വർഷങ്ങളായി പത്താംക്ലാസിലും പ്ലസ് ടുവിനും പഠിക്കുന്ന നിർധന വിദ്യാർത്ഥികൾക്ക് ഫീസും പുസ്തകങ്ങളും വാങ്ങാൻ സാമ്പത്തിക സഹായവും എസ്.എസ്. എൽ.സിക്ക് നല്ല മാർക്ക് വാങ്ങുന്നവർക്ക് ഉപരിപഠനത്തിന് സ്പോൺസർഷിപ്പും നൽകുന്നു. സാമ്പത്തികമായി പിന്നോക്കം നിൽക്കുന്ന 75 വയസ്സ് കഴിഞ്ഞവർക്കും, 60 വയസ്സ് കഴിഞ്ഞ വിധവകൾക്കും പ്രതിമാസം 300 രൂപ വീതം നൽകി വരുന്നു. നിർദ്ധനരായ അർബുദ രോഗികൾക്കും, എച്ച്.ഐ.വി, സി.എം.എച്ച്.പി, ലെപ്രസി രോഗികൾക്കും ദിവസം ആയിരം രൂപക്ക് മരുന്ന് നൽകുന്നു. ജനറൽ ഹോസ്പിറ്റലുമായി സഹകരിച്ച് നടപ്പാ



ക്കുന്ന പദ്ധതിയാണിത്. പ്രതിമാസം 30000 രൂപയുടെ ജീവൻ രക്ഷാമരുന്നുകളാണ് നൽകുന്നത്.

എല്ലാ വർഷവും ഐ.എം.എയുടെ സഹകരണത്തോടെ വിപുലമായ രീതിയിൽ രക്തദാനക്യാമ്പ് സംഘടിപ്പിക്കുന്നു. വർഷത്തിൽ രണ്ടുപ്രാവശ്യം അലോപ്പതി, ഹോമിയോ, ആയുർവേദ മെഡിക്കൽ ക്യാമ്പും, സൗജന്യ ഹൃദ്രോഗ നിർണ്ണയ ക്യാമ്പും സൗജന്യമായി മരുന്നു വിതരണവും ചെയ്ത് വരുന്നു.

**നിയമസഹായ വേദി**

പൊതുജനങ്ങൾക്ക് സൗജന്യ നിയമ സഹായം നൽകാൻ പ്രഗത്ഭരായ റിട്ടയേഡ് ജഡ്ജിമാരും അഭിഭാഷകരും അടങ്ങുന്ന നിയമസഹായവേദിയാണിവിടെയുള്ളത്. കുടുംബവഴക്കും വ്യക്തികൾ തമ്മിലുള്ള തർക്കങ്ങളും വ്യവഹാരങ്ങളും പറഞ്ഞു തീർക്കാനും നിയമസഹായ വേദി സൗജന്യ സഹായം നൽകുന്നു.



**പ്രശാന്തി മന്ദിരം**

സേവന മേഖലയിൽ എറണാകുളം കരയോഗം ചെയ്തുകൊണ്ടിരിക്കുന്ന സേവനങ്ങളിൽ ശ്രദ്ധേയമായത് നഗരത്തിൽ ജോലി ചെയ്യുന്ന സ്ത്രീകൾക്ക് താമസസൗകര്യം എന്ന വിഷയം നടപ്പിലാക്കിയതാണ്. 1969ൽ കരയോഗം ടി.ഡി.എം ഹാളിനോടു ചേർന്ന് ഒരു വനിതാ ഹോസ്റ്റൽ തുടങ്ങി. തുടർന്ന് 1977ൽ കേന്ദ്രസർക്കാർ സഹായത്തോടെ നാല് നിലകളോടുകൂടി നൂറുപേർക്ക് താമസിക്കാവുന്ന ഗോൾഡൻ ജൂബിലി മെമ്മോറിയൽ വർക്കിംഗ് വിമൻസ് ഹോസ്റ്റൽ ആരംഭിച്ചു.

പ്രായം ചെന്നവർക്ക് താമസിക്കാൻ 1991ൽ തൃപ്പൂണിത്തുറയിൽ പ്രശാന്തി വനിതാ ഹോസ്റ്റലും ഓൾഡേജ് ഹോമും ആരംഭിക്കുകയുണ്ടായി. ഹോസ്റ്റലിന്റെ വിപുലീകരണം കണക്കിലെടുത്ത് 2009 ൽ പാലാരിവട്ടത്ത് സൗത്ത് ജനതാ റോഡിൽ ആധുനിക സൗകര്യങ്ങളോടെ 120 പേർക്ക് താമസിക്കാവുന്ന ലേഡീസ് ഹോസ്റ്റൽ പ്രവർത്തനം

ആരംഭിച്ചു. അവിടെയും ഹോം ഫോർ ദ ഏജ്ഡ് എന്ന പേരിൽ പ്രായമായവർക്ക് താമസസൗകര്യവും ഒരുക്കിയിട്ടുണ്ട്.

**എൽഡർ സിറ്റിസൺസ് ഫോറം**

മുതിർന്ന പൗരന്മാരുടെ സജീവമായ പങ്കാളിത്തം കൊണ്ട് ശ്രദ്ധേയമാണ് മുതിർന്ന പൗരന്മാരുടെ ഫോറം. സമകാലിക പ്രശ്നങ്ങളെക്കുറിച്ചും അവർ ചർച്ച ചെയ്യുന്നു. കൂട്ടത്തിലുള്ള കലാകാരന്മാരുടെ കലാപരിപാടികൾ നടത്തുന്നു. എല്ലാ വ്യാഴാഴ്ചയും ഒത്തു കൂടുന്നു. ഇതിൽ സ്ത്രീകളുടെ സജീവ പങ്കാളിത്തവും ഉണ്ട്. വാർഷികാഘോഷങ്ങളും നടത്തപ്പെടുന്നു.



**നവരാത്രി കമ്മറ്റി**

വർഷങ്ങളായി കരയോഗത്തിൽ സെപ്തംബർ -ഒക്ടോബർ മാസങ്ങളിൽ നടക്കുന്ന നവരാത്രി ആഘോഷം അംഗങ്ങൾ കുടുംബസമേതം പങ്കെടുക്കുന്ന നവരാത്രി ഉത്സവം തന്നെയാണ്. എല്ലാ ദിവസവും ദേവീഭാഗവത പാരായണവും ഉണ്ടാകും. ജനപങ്കാളിത്തത്താൽ നവരാത്രി ഉത്സവം ശ്രദ്ധേയമാണ്. കുട്ടികൾക്കു വേണ്ടിയുള്ള മത്സരങ്ങളിൽ പുരാണപാരായണ മത്സരവും സോപാന സംഗീതം, ലളിതഗാനം, കർണാടക സംഗീതം, ദേശഭക്തിഗാനം, കവിതാപാരായണം, മോഹിനിയാട്ടം, തിരുവാതിരക്കളി, നാടോടിനൃത്തം തുടങ്ങി ഒട്ടേറെ ഇനങ്ങളിൽ മത്സരങ്ങൾ നടക്കുന്നു. ഓട്ടൻതുളുൽ, കഥകളി, കഥകളി ചൊല്ലിയാട്ട മത്സരങ്ങളും ഉണ്ട്. സബ് ജൂനിയർ, ജൂനിയർ, സീനിയർ വിഭാഗങ്ങളിലായി ആയിരത്തിലധികം കുട്ടികൾ പങ്കെടുക്കുന്നു. ഒമ്പത് ദിവസത്തെ കലാസന്ധ്യ കാണാൻ തിരക്കും തിരക്കുമാണ്. തലമുറകളുടെ സംഗമവേദിയാണ് നവരാത്രി ഉത്സവം.

**സ്ത്രീസമാജം**

ഏഴുപതിറ്റാണ്ടിലധികമായി പ്രവർത്തിക്കുന്ന സ്ത്രീ സമാജം വലിപ്പ ചെറുപ്പമില്ലാത്ത കൂട്ടായ്മയാണ്. അധ്യാത്മിക ക്ലാസുകളും ചർച്ചകളും മത്സരങ്ങളും നടക്കുന്നു.



### സാംസ്കാരിക കമ്മിറ്റി

നഗരത്തിൽ സാംസ്കാരിക കുട്ടായ്മ വളരെ വിരളമായേ നടക്കാറുള്ളൂ എന്ന മനസിലാക്കി എല്ലാ മാസവും ഏതെങ്കിലും വിഷയത്തെ ആസ്പദമാക്കി ചർച്ചകൾ സംഘടിപ്പിക്കണമെന്ന ലക്ഷ്യത്തോടെ തുടങ്ങിയ സാംസ്കാരിക വേദിയിൽ ഇപ്പോൾ ലോകക്ലാസിക് സിനിമകൾ ഉൾപ്പെടെയുള്ള ചിത്രങ്ങൾ എല്ലാ മാസവും സൗജന്യമായി പ്രദർശിപ്പിക്കുന്നു. അകായിലെ സംഗീതം എന്ന പേരിൽ എല്ലാ മാസവും ഏതെങ്കിലും ഒരു സംഗീതവിഷയം അടിസ്ഥാനമാക്കി സംഗീത പരിപാടിയും നടത്തുന്നു. അവധിക്കാലങ്ങളിൽ വിദ്യാർത്ഥികൾക്കായി പഠനക്ലാസുകളും സംഘടിപ്പിക്കുന്നു. ഈ വരുന്ന വേനൽ അവധിക്കാലത്ത് കുട്ടികളുടെ ഒരാഴ്ച നീണ്ട നാടകക്കളരി നടത്തുന്നുണ്ട്.

### കുടുംബക്ഷേമ കേന്ദ്രം

അണുകുടുംബങ്ങൾ അനുഭവിക്കുന്ന പ്രശ്നങ്ങൾ ഏറെയാണ്. വിവാഹിതരായ യുവതി യുവാക്കൾ തമ്മിലുള്ള ശീതസമരങ്ങളും വഴക്കുമൊക്കെ കൂടിയതിനാണ് ചർച്ച ചെയ്തു പരിഹരിക്കാവുന്ന കാര്യങ്ങളാണ്. അതൊക്കെ പരിഹരിക്കാനും ഉപദേശങ്ങളും നിർദ്ദേശങ്ങളും നൽകാനും കുടുംബക്ഷേമ കേന്ദ്രം സഹായിക്കുന്നു. സൗജന്യമായി കൗൺസിലിങ്ങും നടത്തുന്നു.

### മാംഗല്യം

മാട്രിമോണിയൽ ഡാറ്റാബാങ്കാണ് മാംഗല്യം. രജിസ്റ്റർ ചെയ്യാൻ 1000 രൂപ ഫീസ് അടക്കണം. ആറു മാസക്കാലം വരെ കരയോഗത്തിൽ നേരിട്ടു വന്ന തങ്ങൾക്കാവശ്യമുള്ള വധുവരന്മാരുടെ വിവരങ്ങൾ പരിശോധിക്കാം. രജിസ്ട്രേഷൻ കാലാവധി രജിസ്ട്രേഷൻ ചെയ്ത ദിവസം മുതൽ ആറുമാസക്കാലമായിരിക്കും. മാംഗല്യത്തിൽ അധികസേവനങ്ങൾ നിബന്ധനയുടെ അടിസ്ഥാനത്തിൽ ലഭ്യമാണ്.

### കഥകളികൃഷ്ണി

അരനൂറ്റാണ്ടിലധികം കാലം എറണാകുളം ടി.ഡി.എം ഹാളിൽ കഥകളി കണ്ട ഓർമ്മകൾ ഇപ്പോഴും പഴമക്കാരുടെ മനസ്സിൽ നിന്ന് മാഞ്ഞിട്ടില്ല. പ്രശസ്ത കഥകളിക്കാർക്കും ആ അരങ്ങുകൾ മറക്കാനാവില്ല. ഇന്നും ആ കളി പാരമ്പര്യം എറണാകുളം കരയോഗം ഏറ്റെടുത്തു നടത്തുന്നു. കൊല്ലത്തോറും വാർഷികാഘോഷവും നടത്തുന്നു. കഥകളി ക്ലബ്ബിന്റെ 60-ാമത് വാർഷികവും 25-ാമത് എറണാകുളം കരയോഗം കഥകളി അവാർഡ് ദാനവും ഫെബ്രുവരി 25 ന് നടക്കുന്നുണ്ട്. എല്ലാ

### മാസവും കളി നടക്കുന്നു. പ്രേക്ഷകരും കുറവല്ല. ഹെൽത്ത് കമ്മിറ്റി

കരയോഗത്തിലെ ആരോഗ്യ പ്രവർത്തനവുമായി ബന്ധപ്പെട്ട് ഹെൽത്ത് കമ്മിറ്റി പ്രവർത്തിക്കുന്നു. ചികിത്സാ ക്യാമ്പുകളും സൗജന്യ മരുന്നു വിതരണവും ക്ലാസുകളും നടത്തുന്നു. ദുരിതാശ്വാസ പ്രവർത്തനവും നടത്തുന്നു. ഹെൽത്ത് കമ്മിറ്റിയിൽ ഡോക്ടർമാരുടെ സേവനങ്ങളും പ്രയോജനപ്പെടുത്തിവരുന്നു.



### ആദ്ധ്യാത്മിക കമ്മിറ്റി

ആദ്ധ്യാത്മിക മേഖലയിലും കരയോഗം സജീവമാണ്. ശ്രീമത് ഭാഗവത സപ്താഹങ്ങൾ, സമ്പൂർണ്ണനാരായണീയം, രാമായണ പാരായണം, മഹാഭാരതയജ്ഞം, ഗീതാജ്ഞാനയജ്ഞം, 108 ദിവസത്തെ ഭാഗവതയജ്ഞം, 11 ദിവസം നീണ്ട ഉപനിഷത്ത് വിചാരയജ്ഞം എന്നിവ നടക്കുന്നു.

### ആംബുലൻസ് സേവനം

1971 മുതൽ കരയോഗത്തിൽ ഇരുപത്തിനാലു മണിക്കൂറും പ്രവർത്തിക്കുന്ന ആംബുലൻസ് സർവീസ് ഉണ്ട്. 2002 മുതൽ മൊബൈൽ ബോഡി ഫ്രീസറും എസി ആംബുലൻസ് സേവനവും ഇക്കോ ആംബുലൻസ് സർവീസും ഉണ്ട്.

### കരയോഗത്തിന്റെ രൂദ്രവിലാസം സ്കൂൾ

കരയോഗത്തിന്റെ വൈവിധ്യമാർന്ന പ്രവർത്തനങ്ങളിൽ ഒന്നാണ് പള്ളിമുക്കിലെ രൂദ്രവിലാസം അപ്പർ പ്രൈമറി സ്കൂൾ. കരയോഗം ചാരിറ്റബിൾ ട്രസ്റ്റാണ് സ്കൂൾ നടത്തുന്നത്. ഇതൊരു സാമൂഹ്യസേവനമായി കരുതുന്നു. കുട്ടികൾക്ക് യൂണിഫോമും പുസ്തകങ്ങളും കൂടയും കരയോഗം നൽകുന്നു. പഠനത്തിലും പാഠ്യേതര വിഷയങ്ങളിലും കുട്ടികൾ മികവും പുലർത്തുന്നു. ഇരുപത്തി രണ്ട് സെന്റ് സ്ഥലത്ത് മൂന്നു നിലകെട്ടിടത്തിൽ പ്രവർത്തിക്കുന്ന സ്കൂളിൽ വിവിധ സംസ്ഥാനങ്ങളിൽ നിന്നുമുള്ള കുട്ടികൾ പഠിക്കുന്നു.





### കുട്ടികൾക്ക് അവധിക്കാല ക്ലാസ്സുകൾ

വേനൽ അവധിക്കാലത്ത് പ്ലസ് ടു വരെ പഠിക്കുന്ന വിദ്യാർത്ഥികൾക്ക് ചലച്ചിത്ര ആസ്വാദന ക്ലാസ്സ്, കുട്ടികളുടെ ലോക ക്ലാസിക്കൽ ചിത്രങ്ങളുടെ പ്രദർശനം, സിനിമാ ശില്പശാല എന്നിവ ഇതിനകം നടത്തിയിരുന്നു. ഈ വരുന്ന വേനൽ അവധിക്കാലത്ത് ഒരാഴ്ച നീണ്ട നാടകങ്ങളി ക്യാമ്പ് നടക്കും. അഭിനയം, മേക്കപ്പ്, സംഭാഷണം, നാടകമെഴുത്ത്, നാടകസംവിധാനം എന്നിവയിൽ പരിശീലനം നൽകി സമാപന ദിവസം അവർ തന്നെ എഴുതി അവതരിപ്പിക്കുന്ന നാടകവും അരങ്ങേറും. ഏപ്രിൽ ആദ്യവാരമാണ് ക്ലാസ്സ്. കലാ - സാംസ്കാരിക മേഖലയിൽ താല്പര്യമുള്ള പുതിയ തലമുറയെ പ്രോത്സാഹിപ്പിക്കുക എന്ന ലക്ഷ്യവും ഇതിനു പിന്നിലുണ്ട്.

### കരയോഗത്തിന്റേ മുഖപത്രം - കരയോഗ സൗഹൃദം

കരയോഗത്തിന്റെ മുഖപത്രമായ കരയോഗ സൗഹൃദം മാസിക പുറത്തിറങ്ങിയിട്ട് ഇന്നേക്ക് 17 വർഷം പിന്നിടുന്നു. സാമൂഹ്യ കാഴ്ചപ്പാടും അംഗങ്ങളുടെ കലാസാഹിത്യ സൃഷ്ടികളും ആരോഗ്യ സംഗീത പഠനവും ക്ഷേത്രകലകളും വാസ്തുശാസ്ത്രവും ജ്യോതിഷ മാസഫലവും മാംഗല്യം മാട്രിമോണിയലും മുഖപത്രത്തെ സംപുഷ്ടമാക്കുന്നു. കരയോഗം അംഗങ്ങൾക്ക് പുറമെ ധാരാളം ആളുകൾ സൗഹൃദം താല്പര്യപൂർവ്വം വായിക്കുന്നവരായി ഉണ്ട്. ഓരോ ലക്കവും ഉള്ളടക്കം കൂടുതൽ സംപുഷ്ടമാക്കി കൊണ്ടിരിക്കുന്നു. കരയോഗാംഗങ്ങളല്ലാത്ത ഒട്ടേറെ വിശിഷ്ട വ്യക്തികൾ തങ്ങളുടെ അമൂല്യ കൃതികൾ സൗഹൃദത്തിലൂടെ പ്രസിദ്ധീകരിക്കുന്നതുകൊണ്ട് ഇന്ന് ഉന്നത നിലവാരം പുലർത്തുന്ന ഒരു പ്രസിദ്ധീകരണമായാണ് സൗഹൃദം അറിയപ്പെടുന്നത്.

### വിവാഹനിശ്ചയം, വിവാഹം

എറണാകുളത്ത് ഇന്ന് മുട്ടിനു മുട്ടിനു കല്ല്യാണ മണ്ഡപങ്ങളും ഹാളുകളും ഉണ്ടെങ്കിലും വർഷങ്ങൾക്ക് മുമ്പ് വിവാഹം നടക്കുന്ന ഒരേ ഒരു ഹാൾ കരയോഗത്തിന്റെ ടി.ഡി.എം ഹാളാണ്. 1959 സെപ്തംബർ ഒമ്പതിനാണ് ടി.ഡി.എം ഹാളിൽ ആദ്യത്തെ വിവാഹം നടക്കുന്നത്. കരയോഗം ഭാരവാഹിയായിരുന്ന മറ്റത്തുള്ളി ഗംഗയുടെ സഹോദരി സുലോചനയുടെയും ശങ്കരൻ നായരുടെയും വിവാഹം. അക്കാലം ഏറ്റവും അടുത്ത ബന്ധുക്കളെ മാത്രം വിളിച്ചുള്ള കല്ല്യാണം. ഏറിവന്നാൽ നൂറിൽ കൂടു

തൽ വരില്ല പങ്കെടുക്കുന്നവരുടെ എണ്ണം. അതും ഒരൊറ്റ ഹാളിൽ നടക്കുന്നതുമാണ്. ഇന്ന് ടി.ഡി.എം ഹാളിലെ രണ്ട് നിലകളിലെ ഹാളുകളിൽ മുപ്പായിരത്തോളം ആളുകൾ പങ്കെടുക്കുന്ന വിവാഹങ്ങൾ നടക്കുന്നു. സദസ് നോക്കിയുള്ള ചെറിയ ഹാളുകളും ഉണ്ട്. കല്ല്യാണം നടത്തുന്നവരുടെ സാമ്പത്തിക സ്ഥിതി അനുസരിച്ചുള്ള അലങ്കാര വേദികളും സദ്യ വട്ടങ്ങളും ഒരുക്കാൻ കരയോഗം സന്നദ്ധമാണ്.

വിവാഹവും മറ്റും നടത്താൻ ഒരു കൊല്ലം മുമ്പേ ഹാളുകൾ ബുക്ക് ചെയ്യണം. അത്രേക്ക് തിരക്കാണ്. ആവശ്യക്കാരുടെ ഇഷ്ട പ്രകാരം കൃത്യനിഷ്ഠയോടെയും അച്ചടക്കത്തോടെയും കുറ്റമറ്റതായ രീതിയിൽ കല്ല്യാണവും സദ്യയും നടത്തി കൊടുക്കുന്നതിനാൽ കല്യാണ സീസണുകളിൽ തിരക്ക് കൂടുതലാണ്.

### കുടുംബസംഗമം

പഴയകുട്ടു കുടുംബത്തെ ഓർമ്മപ്പെടുത്തുകയാണ് എല്ലാ വർഷവും ഡിസംബർ 25 ന് ടി.ഡി.എം ഹാളിൽ നടക്കുന്ന സ്ഥാപക ദിനവും കരയോഗാംഗങ്ങളുടെ കുടുംബസംഗമവും. രാവിലെ ഗണപതി ഹോമത്തോടെ തുടങ്ങും വൈകീട്ട് അയ്യപ്പൻ പാട്ടോടെ സമാപനം. പ്രായഭേദമന്യേ ഭൂരിപക്ഷം പേരും മത്സരബുദ്ധിയോടെ പങ്കെടുക്കുന്ന പാട്ടും ഡാൻസും കൈകൊട്ടികളിയും നാടകവുമൊക്കെ അരങ്ങും സദസ്സും സജീവമാക്കും.

### വിവിധ ക്ലാസ്സുകൾ പ്രഭാഷണങ്ങൾ

ആധ്യാത്മിക മേഖലയിലും വിവിധ ക്ലാസ്സുകൾ കരയോഗം സംഘടിപ്പിച്ചു വരുന്നു. പ്രശസ്ത പണ്ഡിതന്മാരാണ് ക്ലാസ്സുകൾ എടുക്കുന്നത്. നിരവധി ഭക്തജനങ്ങളും ക്ലാസ്സുകളിൽ പങ്കെടുക്കുന്നുണ്ട്.

വേദാന്ത പഠനക്ലാസ്സ്, ഭാഗവതം ക്ലാസ്സ്, സംസ്കൃതം ക്ലാസ്സ് എന്നിവ നടത്തി വരുന്നു. ഉപനിഷത്തും ഗീതയും ഭാഗവതവും സംബന്ധിച്ചു പ്രഭാഷണങ്ങളും സംഘടിപ്പിച്ചു വരുന്നു.

നാരായണീയ ദിനത്തിൽ സമ്പൂർണ്ണ നാരായണീയ പാരായണവും നടത്തിവരുന്നു.

### എൻഡോവ്മെന്റ് പെൻഷനുകൾ പരിസ്ഥിതി അവാർഡ്

സാമൂഹ്യക്ഷേമ, ജീവകാരുണ്യ പ്രവർത്തനങ്ങളിൽ തല്പരരായവർ അവാർഡുകളും പെൻഷനുകളും നൽകാൻ എൻഡോവ്മെന്റുകൾ കരയോഗത്തെ ഏൽപ്പിച്ചത് കാലാകാലങ്ങളിൽ മുടക്കം കൂടാതെ വിതരണം ചെയ്യുന്നുണ്ട്. എൻഡോവ്മെന്റ് തുക പലരും വർദ്ധിപ്പിച്ചു നൽകുന്നുണ്ട്.





കേരള നദീ സംരക്ഷണ സമിതി സ്ഥാപക അധ്യക്ഷനായിരുന്ന പി.എസ്.ഗോപിനാഥൻ നായർ എറണാകുളം കരയോഗവുമായി ചേർന്ന് 2008 മുതൽ 'എറണാകുളം കരയോഗം - പി.എസ്. ഗോപിനാഥൻ നായർ അവാർഡ്' എല്ലാ വർഷവും പരിസ്ഥിതി മേഖലയിൽ മികച്ച സംഭാവന ചെയ്തവർക്ക് നൽകി വരുന്നു. പി.എസ്.ഗോപിനാഥൻ നായർ 'ഭൂമിക്കുപനി, ജലംജീവജലം' തുടങ്ങിയ അനവധി ആധികാരിക പരിസ്ഥിതി ശാസ്ത്ര കൃതികളുടെ രചയിതാവുമാണ്.

**വാസ്തു സംബന്ധമായ സഹായം**

എഞ്ചിനീയർ പ്രഭാകരമേനോൻ പര്യാടത്തിന്റെ സൗജന്യ സേവനം കരയോഗം ഏർപ്പാട് ചെയ്ത് പലരും ഉപയോഗപ്പെടുത്തുന്നു. എല്ലാ മാസവും രണ്ടാം ഞായറാഴ്ച അദ്ദേഹം രാവിലെ ഒമ്പതര മുതൽ ഒരു മണി വരെ കരയോഗത്തിൽ ഉണ്ടാകും. ഫോൺ ചെയ്തു മുൻകൂർ രജിസ്ട്രേഷൻ ചെയ്യാൻ കഴിയും. വാസ്തു സംബന്ധമായ സംശയങ്ങൾക്ക് എല്ലാ മാസവും 10-ാം തീയതി കരയോഗം ഓഫീസിൽ എത്തിയാലും മതി. കരയോഗം അംഗങ്ങൾക്ക് രാവിലെ 10 മുതൽ 5 വരെ 9447032434 എന്ന നമ്പറിൽ വിളിച്ചാൽ സംശയങ്ങൾ തീർക്കാം.

**സൗരോർജ്ജം**

എറണാകുളം നഗരത്തിൽ സൗരോർജ്ജ വൈദ്യുതി പദ്ധതി വ്യാപകമാക്കുന്നതിനു മുമ്പേ എറണാകുളം കരയോഗം ടി.ഡി.എം ഹാൾ മന്ദിരത്തിന്റെ മേൽക്കൂരയിൽ സൗരോർജ്ജ പാനലുകൾ സ്ഥാപിക്കുന്നതിനുള്ള നീക്കത്തിലായിരുന്നു. ഇപ്പോൾ കരയോഗ മന്ദിരത്തിന്റെ പാനലിൽ നിന്ന് ഒരു ദിവസം 120 യൂണിറ്റ് വൈദ്യുതി ഉല്പാദിപ്പിക്കുന്നു.

കരയോഗത്തിൽ രണ്ടു വർഷമായി ഗ്രീൻ പ്രോട്ടോക്കോൾ നടപ്പാക്കി വരുന്നു.

**പുണ്യനദികളുടെ പേരിൽ 11 ഹാളുകൾ**

എറണാകുളം ടി.ഡി.എം ഹാളിൽ പുണ്യ നദി

കളുടെ പേരിൽ പത്ത് ഹാളുകളും സൂര്യ എന്ന പേരിൽ 1 ഹാളും ഉണ്ട്.

ആയിരം പേർക്ക് സുഖമായി ഇരിക്കാൻ കഴിയുന്ന ഗംഗ ഹാളാണ് ഏറ്റവും വലിയ ഹാൾ. ഓഡിയോ - വീഡിയോ സൗകര്യമുള്ള ഈ ഹാളിലാണ് വിവാഹങ്ങൾ ഏറെ നടക്കുന്നത്. ഇതോടനുബന്ധിച്ച് പെരിയാർ എന്ന പേരിൽ ഡയനിങ്ങ് ഹാൾ ഉണ്ട്. ഒരേസമയം 375 പേർക്ക് ഇരിക്കാം. 250 പേർക്ക് ഇരിക്കാൻ യമുന ഹാൾ, കല്യാണ നിശ്ചയം, സെമിനാറുകൾ ഇവ നടത്താം. യമുനയുടെ ഡൈനിംഗ് ഹാൾ നിലയിൽ ഒരേ സമയം 60 പേർക്ക് ഇരിക്കാം. 350 പേർക്ക് ഇരിക്കാൻ കഴിയുന്ന ഹാൾ കാവേരി, ഈ ഹാളിന്റെ ഡൈനിംഗ് ഹാൾ പമ്പയാണ്. നിശ്ചയവും കല്യാണവും കോൺഫ്രൻസും നടത്തുന്നു. 25 പേർക്ക് മാത്രം ഇരിക്കാൻ കഴിയുന്ന ഹാൾ ഗോദാവരി. ടിഡിഎമ്മിന്റെ ഗ്രൗണ്ട് ഫ്ലോറിലെ ഹാൾ കൃഷ്ണ, എക്സിബിഷനുകൾക്ക് ഉപയോഗിക്കുന്നു. ഈ ഹാളിന്റെ ഒരു ഭാഗം ആയുഷ് ക്ലീനിക്ക് നടത്തുന്നു. 75 പേർക്ക് ഇരിക്കാവുന്ന സരസ്വതി ഹാളും ഉണ്ട്.

സിനിമകളും പ്രഭാഷണങ്ങളും കോൺഫ്രൻസുകളും നടത്തുന്ന നർമ്മദ ഹാളിൽ 100 പേർക്കിരിക്കാം. സ്ക്രീനും ഓഡിയോ സിസ്റ്റവും വീഡിയോ പ്രോജക്ടറും സൗണ്ട് സിസ്റ്റവും ഉള്ള, ആധുനിക തിയേറ്റർ സൗകര്യമുള്ള ഈ ഹാളിൽ ഇപ്പോൾ കരയോഗത്തിന്റെ പ്രതിമാസ സിനിമ പ്രദർശനം നടത്തുന്നു.

**യോഗയും സംഗീതവും**

യോഗക്ലാസ്സുകളും കുട്ടികൾക്ക് കർണാടക സംഗീതവും സംഗീതോപകരണ വായനാ പഠനവും നടത്തി വരുന്നു. ഇതിൽ പങ്കെടുക്കുന്ന കുട്ടികൾക്ക് നവരാത്രി ആഘോഷവേളയിൽ അരങ്ങേറ്റം നടത്താനും അവസരം നൽകുന്നു. ഡാൻസ്, വയലിൻ, കരാട്ടെ ക്ലാസ്സുകളും നടക്കുന്നു.

**എല്ലാം രംഗത്തും സ്ത്രീ സാന്നിധ്യം**

കരയോഗ ഭരണസമിതിയിലും ജീവകാരുണ്യ പ്രവർത്തനങ്ങളിലും സാമൂഹ്യ- സാംസ്കാരിക രംഗത്തും ആദ്ധ്യാത്മിക പ്രവർത്തനങ്ങളിലും സ്ത്രീ സാന്നിധ്യം സജീവം. സ്ത്രീകൾക്കും കുട്ടികൾക്കും യുവാക്കൾക്കും കരയോഗത്തിന്റെ എല്ലാ പ്രവർത്തന മേഖലകളിലും സുപ്രധാനമായ ഒരിടം നൽകുന്നുണ്ടെങ്കിലും മുതിർന്ന തലമുറയുടെ പങ്കാളിത്തം പ്രശംസനീയം. കലാസാംസ്കാരികരംഗം ഊർജ്ജിതമാക്കിയതോടെ യുവതലമുറയുടെ



പങ്കാളിത്തവും സജീവമാകുന്നു.

കരയോഗം ഭരണസമിതിയിൽ സ്ത്രീകൾ ഉണ്ട്. ചാരിറ്റി പ്രവർത്തനങ്ങളിലും അദ്ധ്യാത്മിക മേഖലകളിലും സീനിയർ സിറ്റിസൺ ഫോറത്തിലും വേദാന്തപഠനക്ലാസിലും ഉപനിഷത്ത് സമാഹരണയജ്ഞത്തിലും സംസ്കൃത ക്ലാസിലും സാമൂഹ്യ സേവന വിഭാഗമായ ചൈത്രത്തിന്റെ പ്രവർത്തനത്തിലും സ്ത്രീകൾ പങ്കെടുക്കുന്നു. നവരാത്രി ആഘോഷങ്ങളിൽ കുടുംബ സാന്നിധ്യം ശ്രദ്ധേയമാണ്. കഥകളി ക്ലബ്ബിന്റെ നടത്തിപ്പിൽ കഥകളി കലാകാരികുടിയായ ഭരണസമിതിയംഗം സജീവമായി പ്രവർത്തിക്കുന്നു. വിവാഹ സൽക്കാരങ്ങളിൽ ഭക്ഷണം വിളമ്പുന്നത് കുടുംബസ്ത്രീ പ്രവർത്തകരാണ്.

**ബീമുമായി സഹകരിച്ച് കലാപരിപാടികൾ**

ബാങ്ക് ജീവനക്കാരുടെ കലാ സാംസ്കാരിക സംഘടനയായ ബീമുമായി കൈകോർത്ത് കരയോഗം പ്രതിമാസ കലാപരിപാടികൾ നടത്തുന്നു. വൈവിധ്യമാർന്ന കലാ വിരുന്നുകളാണ് നടക്കുക. ബീമുമായുള്ള സഹകരണത്തിന് പത്ത് വർഷം തികയുകയാണ്.

**വിമർശ് ഫോറം**

കരയോഗത്തിലെ വനിതകളുടെ കലാസാംസ്കാരിക കഴിവുകൾ പരിപോഷിപ്പിക്കുവാനും, അവരുടെ കൂട്ടായ്മ ശക്തിപ്പെടുത്തുവാനും, കരയോഗത്തിന്റെ പ്രവർത്തനങ്ങളിൽ സ്ത്രീകളുടെ പങ്കാളിത്തം ഉറപ്പാക്കുവാനുമായി വിമർശ് ഫോറം പ്രവർത്തിച്ചു വരുന്നു.

**അന്ത്യയാത്രക്കും കരയോഗം തുണ**

മരണാന്തരചടങ്ങുകൾ നടത്താൻ നഗരവാസികൾ ഏറെ പ്രയാസം അനുഭവിക്കുന്ന കാലമാണിത്. നടത്തുന്നവർക്ക് ഇതിനെ കുറിച്ച് ധാരണയില്ല. ഞങ്ങളുടെ സഹായം നേടേണ്ട മാർഗം അറിയില്ല. കരയോഗം അംഗങ്ങൾക്ക് എക്കാലവും കരയോഗം ഇക്കാര്യത്തിൽ പിന്തുണ നൽകുന്നു. മരണവിവരം അറിയിച്ചാൽ മതി, കരയോഗം ഭാരവാഹികൾ എത്തുകയായി. ആചാരപ്രകാരം മരണാന്തരകർമ്മങ്ങളും സംസ്കാരവും നടത്തും. ഒരാളുടെ അന്ത്യയാത്രയിൽ പങ്കുവഹിക്കാൻ കഴിയുന്നത് സേവനം ജീവതസാഹചര്യമായി കരുതുന്ന കരയോഗത്തിന്റെ പ്രവർത്തനങ്ങളുടെ പ്രധാനഭാഗമാണ്. ഈ കർമ്മത്തോടെ ആ വീട്ടുകാരുമായി കരയോഗത്തിന് ആത്മബന്ധമായി. സംഘടനയുടെ വളർച്ചയിൽ ഈ ബന്ധവും വലിയ പങ്ക് വഹിക്കുന്നു. ഓരോ ദിവസവും ഒന്നോ രണ്ടോ ശവസംസ്കാര

ചടങ്ങുകൾ ഉണ്ടാകും. ചിലപ്പോൾ അതിലേറെയും. എത്ര തിരക്കായാലും മരണാന്തര ചടങ്ങിന് എല്ലാ കർമ്മങ്ങളും ചെയ്തു കൊടുക്കുന്നു. കരയോഗം ഗം മരിച്ചാൽ സംസ്കാര ചടങ്ങും സൗജന്യമായി ചെയ്തു വരുന്നു.



**പ്രകാശം പരത്തുന്ന ചൈത്രം**

എറണാകുളം കരയോഗം കഴിഞ്ഞ പന്ത്രണ്ട് വർഷമായി നടത്തുന്ന ചൈത്രം എന്ന പ്രസ്ഥാനം മാനസിക സംഘർഷം അനുഭവിക്കുന്നവർക്കും ഏകാന്തതയും ആത്മഹത്യാ പ്രവണതയുള്ളവർക്കും വലിയൊരു ആശ്വാസം നൽകുന്ന തണലായി മാറിയിരിക്കുന്നു. സംഘർഷം നിറഞ്ഞ ആധുനിക ജീവിതത്തിൽ സ്വന്തം പ്രശ്നങ്ങൾ കേൾക്കാനും ഉള്ളൂ തുറന്ന് പറയാനും ഒരാളില്ലാത്ത അവസ്ഥയിലാണ് പലരും. നല്ലൊരു സുഹൃത്തിനോട് സംസാരിക്കുമ്പോൾ ലഭിക്കുന്ന ആശ്വാസമാണ് ചൈത്രത്തിൽ എത്തുന്ന പലർക്കും ലഭിക്കുന്നത്. യുവജനങ്ങൾ മുതൽ വൃദ്ധന്മാർ വരെ പലവിധ മാനസിക പ്രശ്നങ്ങൾ നേരിടുന്നു. പ്രശ്നങ്ങളുടെ കുരുക്കഴിച്ചു കഴിഞ്ഞാൽ പ്രശ്നപരിഹാരമായാണ് ചൈത്രം പ്രവർത്തകർ പറയുന്നു. അങ്ങനെ നിരവധി പേരെ ആത്മഹത്യാ പ്രവണതയിൽ നിന്നും ജീവിത നൈരാശ്യത്തിൽ നിന്നും കരകയറ്റാൻ ചൈത്രത്തിന് കഴിഞ്ഞിട്ടുണ്ട്. കൗൺസിലിങ്ങിന് പരിശീലനം ലഭിച്ച വളണ്ടിയർമാർ ഈ സ്ഥാപനത്തിനുണ്ട്. ഉച്ചകഴിഞ്ഞ് രണ്ടു മുതൽ അഞ്ച് മണിവരെയാണ് പ്രവർത്തന സമയം. ആരു വന്നാലും സൗജന്യ സേവനം നൽകും. ഔട്ട് റീച്ച് പ്രോഗ്രാമുകളും നടത്തുന്നു. ക്ലബ്ബുകൾ, സ്കൂളുകൾ, റസിഡൻസ് അസോസിയേഷനുകൾ, കുടുംബശ്രീ യൂണിറ്റുകൾ എന്നിവിടങ്ങളിൽ ക്ലാസെടുക്കുന്നു. മാതാപിതാക്കൾക്കും സ്കൂളുകളിലും ബോധവൽക്കരണ ക്ലാസ്സുകൾ നടത്തുന്നു. ഞായറാഴ്ചയും ചൈത്രം പ്രവർത്തിക്കും. പ്രശ്നങ്ങൾ കേട്ട് പറയുന്നവരെ കൊണ്ടുതന്നെ പ്രശ്നങ്ങൾക്ക് പരിഹാരം എടു





പ്പിക്കുന്ന രീതിയാണ്. വരുന്നവർ ആരാണെന്നോ എവിടുന്നാണെന്നോ അറിയാൻ ചൈത്രം താല്പര്യം കാണിക്കില്ല. ശ്രദ്ധയോടെ കേൾക്കുകയും മനസ്സിലാക്കുകയും ചെയ്യുന്ന വോളണ്ടിയർമാർ പ്രത്യേക പരിശീലനം ലഭിച്ചവരാണ്. സൗജന്യസേവനമാണ് അവർ ചെയ്തു വരുന്നത്. നേരിട്ടുവരാതെ ഫോണിൽ സംസാരിക്കുന്നവരിൽ നിന്നും പ്രശ്നങ്ങൾ കേൾക്കാൻ വോളണ്ടിയർമാർ സന്നദ്ധമാണ്. ഒരു ജീവനെ ആത്മഹത്യയിൽ നിന്നും പിടിച്ചു നിർത്താൻ കഴിഞ്ഞാൽ അത് പുണ്യമാണെന്ന് കരുതുന്നവരാണവർ. പലർക്കും ചൈത്രത്തിൽ നിന്ന് ആശ്വാസവും മനോധൈര്യവും ലഭിക്കുന്നുണ്ടെന്ന് ചൈത്രത്തിന് നേതൃത്വം നൽകുന്ന ഡോ. വിജയലക്ഷ്മി പറയുന്നു.

നഗരത്തിലെ എക്സൈസ് വിഭാഗവുമായി ചേർന്ന് ലഹരി വിമുക്തപ്രവർത്തനങ്ങളും പ്രളയം തുടങ്ങിയ ദുരന്ത മേഖലകളിൽ വസ്ത്രവും മരുന്നും

എത്തിക്കാനും അവിടെ കഴിയുന്നവരുടെ മാനസിക സംഘർഷം ലഘൂകരിക്കാൻ കൗൺസിലിങ്ങും സൗജന്യമായി നൽകി വരുന്നു.

**ആംബുലൻസ് സേവനം**

1971 മുതൽ കരയോഗത്തിൽ ഇരുപത്തിനാലു മണിക്കൂറും പ്രവർത്തിക്കുന്ന ആംബുലൻസ് സർവ്വീസ് ഉണ്ട്. 2002 മുതൽ മൊബൈൽ ബോഡി ഫ്രീസറും എസി ആംബുലൻസ് സേവനവും ഇക്കോ ആംബുലൻസ് സർവീസും ഉണ്ട്.

സാമൂഹ്യസേവന കമ്മിറ്റിയും എഞ്ചിനീയേഴ്സ് ഫോറവും കംപ്ലൈന്റ്സ് റിഡ്രസൽ സെല്ലും അപ്പീൽ കമ്മിറ്റിയും സോഷ്യൽ സർവ്വീസ് കമ്മിറ്റിയും സ്റ്റാഫ് വെൽഫെയർ കമ്മിറ്റിയും മെമ്പർഷിപ്പ് സ്ക്രൂട്ടണിയും സാമ്പത്തിക ഉപദേശക സമിതിയും കരയോഗത്തിലെ മറ്റ് കമ്മിറ്റികളുടെ പ്രവർത്തനങ്ങളെ സഹായിക്കുന്നു.

**എറണാകുളം കരയോഗം**  
(സ്ഥാപിതം - 1925)

ടി.ഡി.എം. ഹാൾ, കോംപ്ലക്സ്, ഡർബാർ ഹാൾ റോഡ്,  
എറണാകുളം, കൊച്ചി - 682 016.

E-mail: [ekmkgm@gmail.com](mailto:ekmkgm@gmail.com) Website:- [www.ernakulamkarayogam.com](http://www.ernakulamkarayogam.com)

കരയോഗത്തിന്റെ സ്ഥാപനങ്ങൾ	സ്ഥാപിതവർഷം	കൈലാസം അതിഥി മന്ദിരം	2012
എറണാകുളം കരയോഗം	1925	ടി.ഡി.എം. ഹാൾ (യമുന) (first floor)	2012
ടി.ഡി.എം. ഹാൾ - പെരിയാർ (ground floor)	1941	ടി.ഡി.എം. ഹാൾ നിള എ.സി. (ground floor)	2012
ഹോമിയോ മെഡിക്കൽ സെന്റർ	1965	ടി.ഡി.എം. ഹാൾ - ഗോദാവരി എ.സി.	
ആംബുലൻസ് സർവ്വീസ്	1971	ബോർഡ് റൂം (second floor)	2013
ശ്രീ രുദ്രവിലാസം യു.പി.സ്കൂൾ	1983	ടി.ഡി.എം. ഹാൾ സൂര്യ എ.സി. (second floor)	2014
കരയോഗം ലൈബ്രറി & റീഡിംഗ് റൂം	1985	ടി.ഡി.എം. ഹാൾ - കൃഷ്ണ എ.സി.	
ടി.ഡി.എം. ഹാൾ പമ്പ വിപുലീകരണം (second floor)	1993	എക്സിബിഷൻ ഹാൾ (ground floor)	2014
കരയോഗം മാട്രിമോണിയൽ ഡാററാ ബാങ്ക് (മാംഗല്യം)	1996	ടി.ഡി.എം. ഹാൾ - നർമ്മദ എ.സി. (first floor)	2014
ടി.ഡി.എം. ഹാൾ ഗംഗ എ.സി. (first floor)	2001	എറണാകുളം കഥകളി ക്ലബ്ബ് ഏറ്റെടുക്കൽ	2015
കരയോഗ സൗഹൃദം മാസിക (കരയോഗം മുഖപത്രം)	2003	ടി.ഡി.എം. ഹാൾ - സരസ്വതി (first floor)	2015
ചൈത്രം (മാനസിക ആരോഗ്യ കേന്ദ്രം)	2007	ടി.ഡി.എം. ഹാൾ - പെരിയാർ നവീകരണം	2015
ടി.ഡി.എം. ഹാൾ-കാവേരി എ.സി (second floor)	2007	കരയോഗം നവതി മെമ്മോറിയൽ പോളിക്ലിനിക്	2016
പ്രശാന്തി വൃദ്ധമന്ദിരം (പാലാരിവട്ടം)	2009	ചെറായി തൃക്കടക്കപ്പള്ളി ക്ഷേത്രം	2016
പ്രശാന്തി വർക്കിങ്ങ് വിമൻസ് ഹോസ്റ്റൽ (പാലാരിവട്ടം)	2009	കരയോഗം നവതി മെമ്മോറിയൽ ഗസ്റ്റ് ഹൗസ്, ഗുരുവായൂർ	2020





# എറണാകുളം കരയോഗത്തിന്റെ

## 33-ാമത് ശ്രീമദ് ഭാഗവത സപ്താഹജ്ഞാന യജ്ഞം

2020 ഫെബ്രുവരി 16 ഞായറാഴ്ച മുതൽ 23 ഞായറാഴ്ച വരെ ടി ഡി എം ഹാളിൽ

### സപ്താഹ പരിപാടി

#### 16-02-2020 ഞായർ

രാവിലെ 8.00ന് : സർവ്വൈശ്വര്യ പൂജ  
 വൈകുന്നേരം 3.30 ന് : ഭാഗവത മാഹാത്മ്യ പ്രഭാഷണം



#### 17-02-2020 തിങ്കൾ

രാവിലെ 6.30 മുതൽ : ഭാഗവത ഉൽപ്പത്തി, സുകൃത-ശാന്തകസംവാദം വ്യാസനാരദസംവാദം ശ്രീശുകആഗമനം, ശ്രീശുക പരീക്ഷിതസംവാദം ബ്രഹ്മ നാരദസംവാദം ചതുശ്ശ്ലോകീഭാഗവതം വിദൂര-ഉദ്ധവ സംവാദം വരാഹാവതാരം



#### 18-02-2020 ചൊവ്വ

രാവിലെ 6.30 മുതൽ : കപിലാവതാരം കപിലോപദേശം, ദക്ഷയാഗം, ധ്രുവചരിതം, പൃഥ്വീചരിതം പരമേശ്വരനോപാഖ്യാനം ജിഷഭാവതാരം, ഭരതചരിതം, ഭദ്രകാളി അവതാരം



#### 19-02-2020 ബുധൻ

രാവിലെ 6.30 മുതൽ : ഭരതഹനുഗണസംവാദം ഭൂഗോള വർണ്ണന, നരകവർണ്ണന അജാമിളമോക്ഷം, വ്യൂതചരിതം, ചിത്രകേതുപാഖ്യാനം പ്രഹ്ലാദചരിതം, നരസിംഹാവതാരം



#### 20-02-2020 വ്യാഴം

രാവിലെ 6.30 മുതൽ : വർണ്ണാശ്രമധർമ്മം ഗജേന്ദ്രമോക്ഷം, പാലാഴിമഥനം, കുർമ്മാവതാരം വാമനാവതാരം, മത്സ്യാവതാരം, ശ്രീരാമാവതാരം, പരശുരാമാവതാരം, ശ്രീകൃഷ്ണാവതാരം

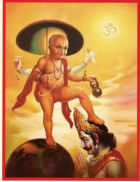

#### 21-02-2020 ഐക്യം

രാവിലെ 6.30 മുതൽ : ബാലലീലകൾ, ബ്രഹ്മമസ്തുതി കാളിയമർദ്ദനം, ഗോവിന്ദാഭിഷേകം, രാസലീല, കംസവധം, രുക്മിണീ സ്വയംവരം



#### 22-02-2020 ശനി

രാവിലെ 6.30 മുതൽ : സൂര്യനതകോപാഖ്യാനം, ബാണയുദ്ധം, രാജസുയം, കുചേലവൃത്തം, സന്താനഗോപാലം, ഭാഗവത ധർമ്മകഥനം, ഉദ്ധവോപദേശം



#### 23-02-2020 ഞായർ

രാവിലെ 6.30 മുതൽ : ഉദ്ധവന്റെ ബദരീയാത്ര സ്വയാമപ്രാപ്തി കൽക്കി അവതാരം മാർക്കണ്ഡേയചരിതം, ഭാഗവതസംഗ്രഹം, യജ്ഞസമർപ്പണം





**എറണാകുളം കരയോഗം**

**12.02.2020 മുതൽ 07.03.2020 വരെയുള്ള പരിപാടികൾ**

12.02.2020	ബുധൻ	3.00 p.m.	: ദേവി ഭാഗവതം ക്ലാസ്സ്
15.02.2020	ശനി	10.00 a.m.	: വേദാന്ത പഠന ക്ലാസ്സ് (ആചാര്യൻ കെ. ആർ നമ്പ്യാർ)
16.02.2020	ഞായർ		: സപ്താഹജ്ഞാനയജ്ഞം ആരംഭം
		8.00 a.m.	: നാരായണീയ സർവ്വേശ്വര്യ പൂജ
		10.00 a.m.	: പാർക്കിൻസൺസ് രോഗചികിത്സ (ആയുഷ്യം പോളിക്ലിനിക്)
		4.30 p.m.	: അകായിലെ സംഗീതം - കെ. രാഘവൻ മാസ്റ്റർ സംഗീതം
19.02.2020	ബുധൻ	3.00 p.m.	: ദേവി ഭാഗവതം ക്ലാസ്സ്
22.02.2020	ശനി	10.00 a.m.	: വേദാന്ത പഠന ക്ലാസ്സ് (ആചാര്യൻ കെ. ആർ നമ്പ്യാർ)
23.02.2020	ഞായർ		: സപ്താഹജ്ഞാനയജ്ഞം സമാപനം
		5.00 p.m.	: കരയോഗം ഫിലിംക്ലബ്ബ് :
25.02.2020	ചൊവ്വ	6.30 p.m.	: കരയോഗം കഥകളി ക്ലബ്ബ് - കഥകളി - ലവണാസുരവധം
26.02.2020	ബുധൻ	3.00 p.m.	: ദേവി ഭാഗവതം ക്ലാസ്സ്
28.02.2020	വെള്ളി	6.30 p.m.	: ബിം പ്രതിമാസ പരിപാടി രാഗസുധാരസം- വി.കെ. കലാധരൻ
29.02.2020	ശനി	10.00 a.m.	: വേദാന്ത പഠന ക്ലാസ്സ് (ആചാര്യൻ കെ. ആർ നമ്പ്യാർ)
04.03.2020	ബുധൻ	3.00 p.m.	: ദേവി ഭാഗവതം ക്ലാസ്സ്
07.03.2020	ശനി	10.00 a.m.	: വേദാന്ത പഠന ക്ലാസ്സ് (ആചാര്യൻ കെ. ആർ നമ്പ്യാർ)

**അറിയിപ്പ് / കരയോഗാംഗങ്ങളുടെ ശ്രദ്ധയ്ക്ക്**

കരയോഗ നിയമാവലി 7(iii) പ്രകാരം എല്ലാ കരയോഗാംഗങ്ങളും ചാരിറ്റി ഫണ്ടിലേക്ക് പ്രതിവർഷം 120 രൂപ നൽകേണ്ടതാണ്. മുൻവർഷങ്ങളിൽ തുക അടക്കാത്തവർ കുടിശ്ശിക സഹിതം അടയ്ക്കേണ്ടതാണ് എന്ന് ഓർമ്മപ്പെടുത്തുന്നു. 2000 രൂപ ഒറ്റത്തവണയായി അടച്ചാൽ പ്രസ്തുത അംഗത്തിന് ആജീവനാന്തം തുക അടയ്ക്കേണ്ടതില്ല എന്ന് അറിയിക്കുന്നു. അതുപോലെ തന്നെ ഏതെങ്കിലും ഇനത്തിൽ കരയോഗത്തിലേക്ക് അടയ്ക്കേണ്ടതായ തുക കുടിശ്ശിക വരുത്തിയിട്ടുണ്ടെങ്കിൽ ആയതു കൂടി നൽകുവാൻ വിനീതമായി അഭ്യർത്ഥിക്കുന്നു.

**ജനറൽ സെക്രട്ടറി**

**വീമൻസ് ഷോറം 2020 ഷെബ്രുവരി മാസത്തെ പരിപാടി**

തീയതി	പരിപാടി	സമയം
19.02.2020 ബുധൻ	അംഗങ്ങളുടെ വിവിധകലാപരിപാടികൾ	3.30 P.M



# ബാല ലോകം

ലക്ഷ്മിദേവി നായർ (ഫോൺ: 9947770638)

പ്രിയപ്പെട്ട കുട്ടുകാരെ,

**പു**തിയ വർഷം എല്ലാവരും സന്തോഷത്തോടെ ആഘോഷിച്ചിരിക്കുമല്ലോ? പുതിയ കാര്യങ്ങൾ, പുതിയ അറിവുകൾ എല്ലാം സ്വായത്തമാക്കണം കേട്ടോ. അതിനുള്ള ആത്മാർത്ഥശ്രമം കുട്ടുകാർക്ക് ഉണ്ടാവണം.

ഒരു കുട്ടിയുടെ അമ്മയോടുള്ള സംശയം.

എന്താണമ്മേ പരിശ്രമം എന്ന വാക്കിന്റെ ശരിയായ അർത്ഥം? ഞങ്ങളുടെ ക്ലാസ്സ് ടീച്ചർ ഇടയ്ക്കിടെ പറയാറുണ്ട്. പരിശ്രമിച്ചാലെ വിജയിക്കാനാവൂ എന്ന്. അമ്മ പറഞ്ഞു എന്റെ അടുത്ത് വന്നിരിക്കൂ. എല്ലാം ഉണ്ണിക്കൂ വൃക്തിമാക്കിത്തരാം.

അസാധ്യമായി ഒന്നുമില്ല മോനെ. നമ്മുടെ ആളുകൾ ചന്ദ്രനിൽ ചുവടുറപ്പിക്കാൻ പോയ കാര്യം അമ്മ പറഞ്ഞു തന്നിട്ടില്ലേ? പരീക്ഷയിൽ മാത്രമല്ല എല്ലാ മേഖലകളിലും ഒന്നുപോലെ മനുഷ്യർക്ക് ചെയ്യാനാവുന്ന കാര്യങ്ങൾ ധാരാളമുണ്ട്. എന്തെന്തു നേട്ടങ്ങളാണ് മനുഷ്യർ ഉണ്ടാക്കുന്നത്. അതുകൊണ്ട് തന്നെയാണ് അസാധ്യമായി ഒന്നുമില്ലെന്ന് അമ്മ പറഞ്ഞത് കേട്ടോ. ഇപ്പോൾ കൂട്ടനു മനസ്സിലായല്ലോ അമ്മ പറഞ്ഞതിന്റെ പൊരുൾ.

ശരി അമ്മേ ഞാൻ അമ്മ പറഞ്ഞതുപോലെ അനുസരിക്കും.

കഠിന പരിശ്രമം കൂടാതെ ഒന്നും സ്വായത്തമാവില്ല കുട്ടുകാരെ. ലോകചരിത്രം തന്നെ എടുത്തു നോക്കൂ. എന്തെങ്കിലും നേടിയവരെല്ലാം പരിശ്രമശാലികളായിരുന്നു. വൻവിജയം നേടണം എങ്കിൽ കടുത്ത പരിശ്രമം ആവശ്യമാണ്.

പ്രഗത്ഭരും വിവേകികളുമായ വ്യക്തികളുടെ അശ്രാന്തപരിശ്രമം കൊണ്ടാണ് നമ്മുടെ നാട് ഈ രീതിയിൽ നിലനിൽക്കുന്നത്.

ഭാരതത്തിനു മാത്രം സ്വന്തമായ ഇതിഹാസങ്ങളും, പുരാണങ്ങളുമെല്ലാം രചിച്ചതിനു പുറകിൽ എത്രമാത്രം ശ്രദ്ധയും നിഷ്ഠയും പരിശ്രമവും ഉണ്ടായിരുന്നു കാണണം കുട്ടുകാരെ. വീണ്ടും വീണ്ടും പ്രവർത്തിക്കാനും ഫലം കൊയ്യാനുമുള്ള ത്വര മനുഷ്യസഹജമാണ്.

മഹർഷി വേദവ്യാസൻ പതിനെട്ടു പുരാണങ്ങളുടെ കർത്താവാണ്. എന്നിട്ടോ മുനിക്കു തൃപ്തി

ആവുന്നില്ല. അപ്പോൾ നമ്മുടെ നാരദർ അവിടെ എത്തി. എന്താണങ്ങയുടെ മുഖത്തൊരു മൂന്നത. ഒരു പ്രസന്നത ഇല്ലായ്മ. നാരദർ തന്റെ സംശയം മറച്ചു വെച്ചില്ല.

ശരിയാണ് മുനി പറഞ്ഞു. 'എന്തോ ഒരു അപൂർണത. പതിനെട്ടു പുരാണം എഴുതിയിട്ടും എന്തോ ഒരു കുറവ്. എന്താണെന്നു എനിക്കു തന്നെ പറയാൻ ആവുന്നില്ല.

ഞാനെന്തു ചെയ്യണം.?'

നാരദർ അരുളി. 'അങ്ങ് വലിയ ഭക്തനാണല്ലോ. സാക്ഷാൽ ശ്രീകൃഷ്ണ ഭഗവാനോടുള്ള അചഞ്ചലമായ ഭക്തി അങ്ങേക്കുണ്ടല്ലോ. അപ്പോൾ പിന്നെന്തിനാണ് വിഷമം. എഴുതിക്കോളൂ ലോകനന്മക്കായി കൃഷ്ണഭക്തിയെക്കുറിച്ചൊരു പുരാണം കൂടി.' നാരദർ പോയിക്കഴിഞ്ഞപ്പോൾ മുനി ചിന്താധീനനായി കുറെ നേരം ഇരുന്നു.

പിന്നീടങ്ങോട്ട് അദ്ദേഹത്തിന്റെ മനസ്സിൽ വ്യാപിച്ചതു കൃഷ്ണഭക്തി മാത്രമായിരുന്നു. അദ്ദേഹത്തിന്റെ ചേതനയിൽ ഉദിച്ച അതിമനോഹരമായ, അർത്ഥവത്തായ ആ കാവ്യമാണ് കുട്ടുകാരെ ശ്രീമദ് ഭാഗവതം. ഭഗവൽ ഭക്തി എല്ലാത്തരം ക്ലേശങ്ങളെയും ഒരു പരിധി വരെ ഇല്ലാതാക്കുമെന്നാണ് വേദവ്യാസൻ ഭാഗവതതത്വങ്ങളിലൂടെ നമ്മെയെല്ലാം ഓർമ്മിപ്പിക്കുന്നത്. ഭാഗവതം കഥകൾ ഏറെ മനോഹരമാണ്. കുട്ടുകാർ അച്ഛനമ്മമാരോട് ഇതിലെ കഥകൾ ആഴ്ചയിൽ ഒരിക്കലൈങ്കിലും പറഞ്ഞു തരാൻ ആവശ്യപ്പെടണം കേട്ടോ. കുട്ടുകാർ ആ ഉണ്ണിക്കണ്ണനെ ഒന്ന് വിഭാവനം ചെയ്തു നോക്കൂ.

അമ്പിളി വാനിലുദിച്ചതുപോലെയുള്ള ഒരുണ്ണി, കാളിയന്റെ ദർപ്പം അടക്കിയ ഉണ്ണി, കൈയ്യിൽ വേണുവുതുന്ന അഞ്ജനവർണൻ, പാദങ്ങളിൽ പൊന്നിൻ കിങ്ങിണി, നെറ്റിയിൽ ഗോരോചനക്കുറി, മാറിൽ വനമാല, കർണ്ണങ്ങളിൽ മിന്നുന്ന കൂണ്ഡലങ്ങൾ, കാട്ടിലിറങ്ങി മാടുകളെ മേക്കുന്ന കാറൊളി വർണൻ. അങ്ങിനെ എത്ര വർണ്ണിച്ചാലും മതിയാകാത്ത കോമള ബാലനെ മനസ്സിൽ കണ്ടോളൂ കുട്ടുകാരെ. നന്നായിട്ടു പ്രാർത്ഥിക്കുകയും ചെയ്തോളൂ.



# വിലയുള്ളത്

പറവൂർ  
രാജഗോപാൽ.  
ഫോൺ: 9847291483

ചപ്പുചവറുകൾക്കിടയിൽ തീറ്റ തേടിയ കോഴിക്ക് ഒരു സ്വർണ്ണമാല കിട്ടി. സ്വർണ്ണമാല കൊത്തിയെടുത്ത് മാറ്റിയിട്ട് കോഴി നിന്നു.

അപ്പോൾ മാല ചോദിച്ചു.

എന്താ..... എന്നെ കിട്ടിയിട്ട് നിനക്ക് സന്തോഷമായില്ലേ ?

കോഴി പറഞ്ഞു -

സന്തോഷമൊക്കെയായി. പക്ഷേ ഇതൊരു പെണ്ണിനാണ് കിട്ടിയിരുന്നതെങ്കിൽ അവൾക്ക് എത്ര മാത്രം സന്തോഷമാകുമായിരുന്നു. അവൾ എന്നും നിന്നെ കഴുത്തിലണിഞ്ഞു സന്തോഷിച്ചേനെ.

വെയിലിന്റെ തിളക്കത്തിൽ മാല കുലുങ്ങി ചിരിച്ചു. കോഴി പറഞ്ഞു. -

ഇപ്പോൾ എനിക്ക് അതികഠിനമായ വിശപ്പാണ്. നീയൊരു ധാന്യമാലയായിരുന്നെങ്കിൽ എനിക്ക് വളരെ സന്തോഷമായിരുന്നേനെ.....!

കോഴി മാല കൊത്തിയെടുത്ത് തന്റെ യജമാനത്തിയുടെ മുന്നിൽ വെച്ചുകൊടുത്തു. കോഴിക്ക് അവർ ധാരാളം ധാന്യമണികളും കുതിർത്തിയ പിണ്ണാക്കും തവിടുമൊക്കെ കൊടുത്തു. പിന്നെ അന്തസ്സോടെ മാല കഴുത്തിലണിഞ്ഞ്, കണ്ണാടികൾ മുന്നിൽ ചെന്നു നിന്ന് സ്വന്തം ചന്തം നോക്കി രസിച്ചു.

ഓരോ വസ്തുവും അത് കിട്ടേണ്ട ആൾക്ക് കിട്ടുമ്പോഴാണ് വിലയുള്ളതാകുന്നത്.

## എറണാകുളം കരയോഗം എൽഡർ സിറ്റിസൺസ് ഫോറം 2020 ഫെബ്രുവരി/മാർച്ച് മാസത്തെ പരിപാടികൾ

തീയതി	മനോരഞ്ജിനി/ അവതാരകൻ	മുഖ്യപ്രഭാഷകൻ	വിഷയം	നമ്പർ
13.2.2020		എം. ശ്രീവല്ലഭൻ നായർ	നാം എങ്ങോട്ട് ?	1054
20.2.2020	കരയോഗത്തിൽ സപ്താഹമാകയാൽ യോഗം ചേരുന്നതല്ല.			
27.2.2020	പ്രസന്നകുറുപ്പ്	പി. ജയരാമൻ	സിംഗപ്പൂരിലേക്കും മലേഷ്യയിലേക്കും വീണ്ടും ഒരു യാത്ര	1055
05.3.2020		കെ. ഹരിഹരൻ	നിമിത്തവും ശകുനവും	1056
12.3.2020	പി. രാമാനുജൻ	സി. ജയറാം	ഗാനസന്ധ്യ	1057

### മിനിക്കഥ

## കണ്ടു വരുന്നത്

ഉണ്ണി വാരിയത്ത്. ഫോൺ : 09867179480

ശരീരം നിവർന്നു നില്ക്കാനും വളയ്ക്കാനും സാധിക്കുന്ന വിധത്തിലാണല്ലോ നട്ടെല്ലിന്റെ ഘടന. അതുപോലെ മൃദുലമാകാനും വേണ്ടപ്പോൾ ബലം പിടിക്കാനും കഴിയുന്ന വിധത്തിലാണല്ലോ ഹൃദയത്തിന്റെ ഘടന.

പക്ഷേ, വളച്ചു വളച്ച് നിവരാൻ മരന്നു

പോയ നട്ടെല്ലില്ലാത്ത ജീവികളെയും, ഇടുങ്ങിയ മനസ്ഥിതിയാൽ ഹൃദയമില്ലാതായ ജീവികളെയും മാണല്ലോ ഇക്കാലത്ത് അധികം കണ്ടു വരുന്നത്.

ഇതിനോട് വിരോധിച്ചുള്ളവർ തീർച്ചയായും അത്തരം ജീവികളായിരിക്കും.







രാഗപരിചയം

# പീലു

## ഡോ. ജയലക്ഷ്മി നന്ദകുമാർ

ഹിന്ദുസ്ഥാനി രാഗമായ പീലു കർണ്ണാടകസംഗീതത്തിലേക്ക് അതേപടി സ്വീകരിച്ച് ഉപയോഗിച്ചിരിക്കുന്ന ഒരു രാഗമാണ്. ഹിന്ദുസ്ഥാനി സംഗീതത്തിൽ ഏതു വിധത്തിൽ ഉപയോഗിക്കുന്നുവോ അതിൽ നിന്നും ഒരു വ്യത്യാസവും വരുത്താതെയാണ് കർണ്ണാടക സംഗീതത്തിലും ഉപയോഗിച്ചു വരുന്നത്. 22 -ാമത്തെ മേളകർത്താരാഗമായ ഖരഹരപ്രിയയുടെ സമാന ഹിന്ദുസ്ഥാനി രാഗമായ കാഫി മാട്ടിൽ നിന്നാണ് പീലു രാഗത്തിന്റെ ജനനം.

കർണ്ണാടക സംഗീതത്തിലെ കാപ്പി രാഗം മദ്ധ്യമശ്രുതിയിൽ ആലപിച്ചാൽ പീലു രാഗമായി മാറും. പുരാതന കാലത്തെ പീലു രാഗം ഇപ്പോഴത്തെ കീരവാണി രാഗമായി സമാനത പുലർത്തിയിരുന്നതായി ചില ഗ്രന്ഥങ്ങളിൽ രേഖപ്പെടുത്തിയിട്ടുണ്ട്,

ആരോഹണം : നി സ ഗ രി ഗ മ പ നി ധ പ സ  
 അവരോഹണം: സ നി ധ പ മ ഗ രി ഗ നി സ  
 സ്വരസ്ഥാനങ്ങൾ. ഷഡ്ജം, ചതു:ശ്രുതി രിഷഭം,

സാധാരണ ഗാന്ധാരം, അന്തര ഗാന്ധാരം, ശുദ്ധമദ്ധ്യമം, പഞ്ചമം, ശുദ്ധധൈവതം, ചതു : ശ്രുതി ധൈവതം, കൈശികി നിഷാദം, കാകളി നിഷാദം.

ഭക്തി, ദുഃഖം, ശൃംഗാരം, പ്രതീക്ഷ എന്നിവ പ്രകടിപ്പിക്കുവാൻ ഉത്തമമായ രാഗമാണിത്. മദ്ധ്യാഹ്ന സമയത്തു ആലപിക്കുമ്പോൾ ഭക്തിയും സായാഹ്നരാത്രി സമയങ്ങളിൽ ആലപിക്കുമ്പോൾ ശൃംഗാരവും ധനിപ്പിക്കുമെന്നു സമയ സിദ്ധാന്തം അനുസരിച്ചുള്ള പഠനങ്ങൾ വ്യക്തമാക്കുന്നു. പ്രസന്നത ഉള്ള രാഗം കൂടിയാണിത്.

സാങ്കേതികതയേക്കാൾ ഭാവത്തിനാണ് ഈ രാഗത്തിൽ പ്രാധാന്യം. ഹിന്ദി ചലച്ചിത്ര ഗാനരംഗത്ത് വളരെയേറെ പ്രചാരം നേടിയ രാഗമാണ് പീലു. അർദ്ധ ശാസ്ത്രീയ സംഗീത രൂപങ്ങളായ തുമ് രി, ഭജൻ അഭംഗ് എന്നിവയാണ് ഈ രാഗത്തിൽ കൂടുതലായി ചിട്ടപ്പെടുത്തിയിരിക്കുന്നത്. വർഷകാലവുമായി ആണ് പീലു രാഗത്തെ ബന്ധിപ്പിച്ചിരിക്കുന്നത്.

### ഈ രാഗത്തിലുള്ള സംഗീത രൂപങ്ങൾ

- |                         |         |                         |
|-------------------------|---------|-------------------------|
| 1. ഭജരേ യദുനാഥം         | ആദി     | സദാശിവ ബ്രഹ്മേന്ദ്ര     |
| 2. ശരണ് ശരണ് ഏകനാഥ      | തീൻതാൾ  | അഭംഗ് - സന്ത് തുക്കാരാം |
| 3. തുമ് രാധേ ബനോ ശ്യാമ് | തീൻ താൾ | ഭജൻ                     |

### ചലച്ചിത്രഗാനങ്ങൾ

- |                              |                    |
|------------------------------|--------------------|
| 1. ദൈവം തന്ന വീട്            | അവൾ ഒരു തുടർക്കഥ   |
| 2. താലോലം പൈതൽ               | എഴുതാപ്പുറങ്ങൾ     |
| 3. അറബിക്കഥയിലെ              | സദയം               |
| 4. മധുരം ജീവാമൃത ബിന്ദു      | ചെങ്കോൽ            |
| 5. വീണ പാടുമീണമായി           | വാർദ്ധക്യപുരാണം    |
| 6. എനിക്കു പാടാനൊരു          | ഇവർ വിവാഹിതരായാൽ   |
| 7. അണ്ണാറക്കണ്ണാ വാ          | ഭ്രമരം             |
| 8. അന്ത ശിവകാമി മകനീടം       | പട്ടണത്തിൽ ഭൂതം    |
| 9. ശെന്തമിഴ് തേൻ മൊഴിയാൽ     | മാലയിട്ട മങ്കൈ     |
| 10. പിയൊ പിയൊ നാ ലാഗെ        | ഫാഗുൻ              |
| 11. തൂലൈ മേം പവന് കേ         | ബൈജു ബാവ്റാ        |
| 12. സുർ നാ സജേ ക്യാ ഗാവു മേം | ബസന്ത് ബഹാർ        |
| 13. ആജ് കീ രാത്              | നയി ഉമർ കി നയി ഫസൽ |
| 14. ധീരേ സേ ആജാ              | അൽബേലാ             |



# വാസ്തുശാസ്ത്രം



ശ്രീ.പ്രഭാകരമേനോൻ പര്യാടത്ത്, റിട്ടയേർഡ് എഞ്ചിനീയർ, വാസ്തു വിദഗ്ദ്ധൻ (ഫോൺ: 9447032434)

വല വീടുകളിലും, കിടപ്പു മുറിയുടെ ജനാലകൾ മുട്ടി അലമാരകൾ പണിതു കാണുന്നു. കിഴക്കു - വടക്കു ഭാഗത്തു ചുമരിൽ മുട്ടിയിരിക്കുന്നു. അതുപോലെ കിഴക്കേ ചുമരിലും മുട്ടിച്ചു ഇട്ടിരിക്കുന്നു. കുട്ടികൾ വീഴാതിരിക്കുന്നതിനാണ് ഇങ്ങിനെ ചെയ്തിരിക്കുന്നത് എന്നാണ് അവരുടെ ഭാഷ്യം. കട്ടിൽ പടിഞ്ഞാറെ ചുമരിലും, തെക്കേ ചുമരിലും മുട്ടാവുന്നതാണ്. വടക്കും കിഴക്കും, ചുമരിൽ മുട്ടിച്ചിടരുത്. കിഴക്കോട്ട് തലവെച്ച് കിടക്കുമ്പോൾ തല വരുന്ന ഭാഗം മാത്രം ചുമരിൽ മുട്ടാവുന്നതാണ്. അതുപോലെ വടക്ക് കിഴക്കു മൂല അടച്ച് അലമാരകൾ പണി ചെയ്യരുത്. വീട് വാസ്തു നോക്കി പണിചെയ്തതുകൊണ്ട് മാത്രം യാതൊരു ഗുണവും കിട്ടുന്നതല്ല. ഇന്റീരിയർ ഡെക്കറേറ്റർ വന്ന് പണി തുടങ്ങുന്നതിനു മുമ്പ് നല്ലപോലെ ശ്രദ്ധിച്ച് ഓരോന്നിന്റെയും സ്ഥാനം ശരിക്കും അടയാളപ്പെടുത്തണം, അടുക്കളയിലും, കിടപ്പുമുറിയിലും ഊൺമുറിയിലും ഓരോന്നിനും, സ്ഥാനം ഉണ്ട് എന്ന് ഓർക്കണം.

വടക്കു കിഴക്കേ ഭാഗത്തു ഒരിക്കലും സ്റ്റൗ വരരുത്. തെക്ക് കിഴക്ക് ഭാഗത്ത് സിങ്കും വരരുത്. ഡൈനിങ് റൂമിൽ തെക്കു പടിഞ്ഞാറു ഭാഗത്ത് വാഷ്ബേസിൻ വരരുത്. വീടിന്റെ സർവ്വവീയ ഐശ്വര്യങ്ങൾക്കും മേൽ പറഞ്ഞ വസ്തുതകൾ വളരെ അധികം ശ്രദ്ധയോടെ ചെയ്യേണ്ടവയാണ്.

തെക്ക് പടിഞ്ഞാറ് ഭാഗത്ത് കിടപ്പുമുറി വളരെ നല്ലതാണ്. എന്നാൽ അതിന്റെ വാതിൽ മുറിയുടെ വടക്ക് - കിഴക്ക്, അഥവാ കിഴക്ക് വടക്കായിരിക്കണം. തല എപ്പോഴും തെക്കോട്ടു തന്നെ വേണം. തെക്ക് പടിഞ്ഞാറ് ജനൽ വേണം. വടക്ക് - കിഴക്ക് വാതിൽ വന്നാൽ ആ ഭാഗത്ത് ഭാരം ഉള്ള ഒന്നും തന്നെ വെക്കുന്നത് നല്ലതല്ല. തെക്കു പടിഞ്ഞാറ് കാറ്റ് ആ വാതിലിൽ കൂടി പുറത്തു പോകുമ്പോൾ തുടർച്ചയായി, തെക്ക് പടിഞ്ഞാറ് കാറ്റ് മുറിയിൽ കൂടി ഒഴുകുന്നതാണ്.

കേരളത്തിൽ കൂടുതൽ കാലം തെക്കു പടിഞ്ഞാറൻ കാറ്റിന്റെ സമയമാണ്.

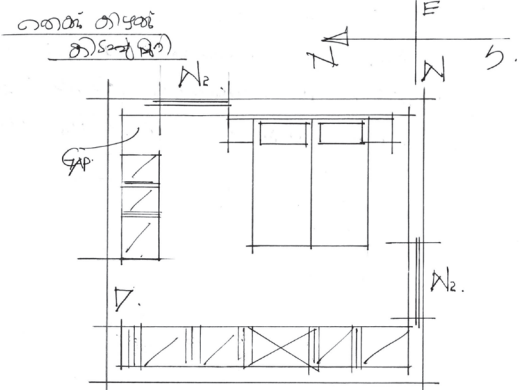

തെക്കു കിഴക്ക് കിടപ്പുമുറി

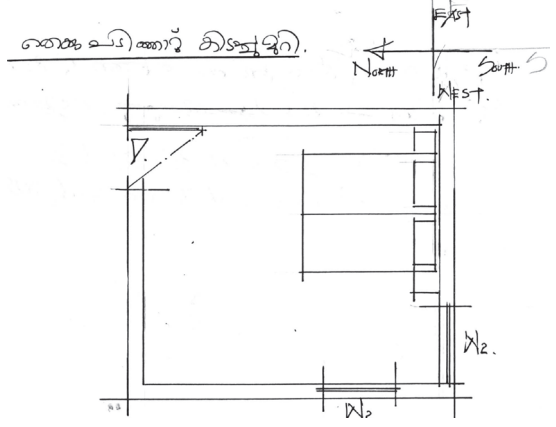

തെക്ക് പടിഞ്ഞാറ് കിടപ്പുമുറി

തെക്ക്- കിഴക്ക് കിടപ്പു മുറി നല്ലതാണ്. തെക്കോട്ടും, കിഴക്കോട്ടും ജനൽ വേണം. തെക്കു പടിഞ്ഞാറ് കാറ്റ്, വടക്കു കിഴക്ക് ജനൽ വഴി ഒഴുകുന്നതാണ്. വാതിൽ എവിടെയാലും കൃത്യമില്ല.

അലമാരകൾ ഇടുമ്പോൾ, വടക്ക് - കിഴക്കേ മൂല, മുറിയുടെ വീതിയുടെ 1/8 സ്ഥലം ഒഴിച്ചിടണം. തെക്കോട്ടോ, കിഴക്കോട്ടോ, തലവെച്ച് കിടക്കാം. കിടക്കയുടെ വടക്കു ഭാഗത്ത്, തെക്കിനേക്കാൾ കൂടുതൽ സ്ഥലം വേണം.

തല തെക്കോട്ടാണെങ്കിൽ, പടിഞ്ഞാറിനേക്കാൾ കൂടുതൽ സ്ഥലം കിഴക്ക് വേണം. പടിഞ്ഞാറും വടക്കും അലമാരകൾ ഇടാവുന്നതാണ്. വില കൂടിയ സാധനങ്ങൾ, ക്യാഷ്, ജ്യൂവലറി എന്നിവ തെക്ക് പടിഞ്ഞാറ് വെക്കണം.



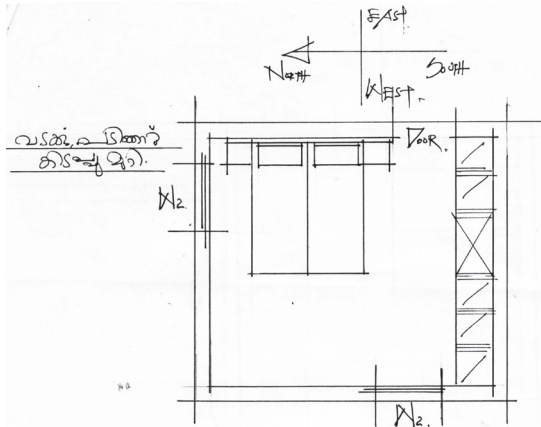

വടക്കു പടിഞ്ഞാറ് കിടപ്പുമുറി

വടക്ക് പടിഞ്ഞാറു കിടപ്പുമുറി നല്ലതാണ്. പടിഞ്ഞാറും, വടക്കും ജനലുകൾ വേണം. തല കിഴക്കോട്ടായി കിടക്കാം. കിടക്കയുടെ വടക്ക്, തെക്കിനേക്കാൾ കൂടുതൽ സ്ഥലം വേണം. വടക്കു- കിഴക്കേ മൂലയിൽ ഭാരമുള്ള ഒന്നും തന്നെ വെയ്ക്കരുത്. പഠിക്കുന്ന കുട്ടികളുടെ മേശയും കസേരയും ഇടാവുന്നതാണ്.

ടോയ്ലറ്റ് വേണമെങ്കിൽ തെക്കു പടിഞ്ഞാറ് ആകാം. ടോയ്ലറ്റിലേക്കുള്ള വാതിൽ കിടപ്പുമുറിയുടെ തെക്ക് പടിഞ്ഞാറ് വരാതിരിക്കാൻ പ്രത്യേകം ശ്രദ്ധിക്കണം. അഥവാ അങ്ങിനെ വന്നാൽ ടോയിലറ്റിലേക്കുള്ള

വാതിലിന് അടിപ്പടി കൊടുക്കണം.

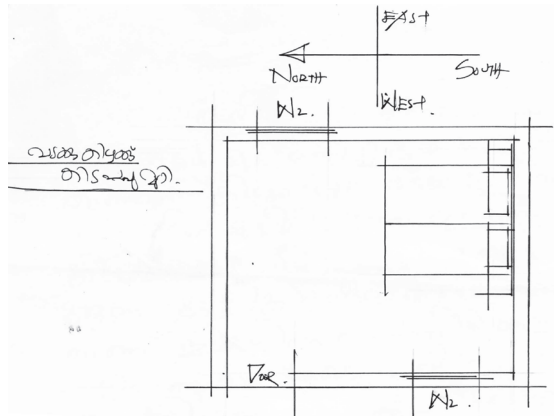

വടക്കു കിഴക്ക് കിടപ്പുമുറി

വടക്ക് കിഴക്കേ കിടപ്പുമുറി കുട്ടികൾക്ക് കൊടുക്കണം. പ്രായമായവർ അവിടെ കിടക്കുന്നത് ഒഴിവാക്കുന്നതാണ് നല്ലത്.

തല തെക്കോട്ട് അല്ലെങ്കിൽ കിഴക്കോട്ട് മാത്രം വെക്കുന്നതാണ് നല്ലത്. മുറിയിലേക്ക് കടക്കുന്ന വാതിൽ എവിടെയായാലും വിരോധമില്ല. പടിഞ്ഞാറ് വടക്കും, തെക്ക് അഥവാ തെക്കു കിഴക്കും പടിഞ്ഞാറും ആകാം. ഭാരമുള്ള ഒന്നും തന്നെ വടക്ക് - കിഴക്ക് വരുത്.

വാസ്തു സംബന്ധമായ എല്ലാ സംശയങ്ങളും എല്ലാ മാസവും 10-ാം തീയതിക്കു മുൻപ് കരയോഗം ഓഫീസിൽ ലഭിക്കേണ്ടതാണ്. കരയോഗം മെമ്പർമാർക്ക് രാവിലെ 10 മണി മുതൽ 5 മണി വരെ 9447032434 എന്ന നമ്പറിൽ വിളിക്കാവുന്നതാണ്. ഈ സേവനം തികച്ചും സൗജന്യമായിരിക്കും. എല്ലാ മാസവും രണ്ടാം ഞായറാഴ്ച എഞ്ചിനീയർ പ്രഭാകരമേനോൻ എറണാകുളം കരയോഗം ഓഫീസിൽ രാവിലെ 9.30 മുതൽ 1 മണി വരെ ഉണ്ടായിരിക്കും. അദ്ദേഹത്തെ കാണുന്നതിന് മുൻ കൂർ പേർ രജിസ്റ്റർ ചെയ്തിരിക്കണം.

എറണാകുളം കരയോഗം - ചാരിറ്റി പ്രവർത്തനങ്ങൾക്ക് 2020 ജനുവരി മാസത്തിൽ സംഭാവന നൽകിയവർ		
1. ശ്രീമതി. സുജാത നായർ മുല്ലോത്ത്, സ്കൈലൈൻ ലീഗസി അപ്പാർട്ട്മെന്റ്, ഇ.എസ്. ഐ റോഡ്, കൊച്ചി -18		25,000/-
2. ശ്രീമതി . പി. എം. സുകുമാരി ദേവി, ആനന്ദ ഭവൻ, രവിപുരം റോഡ്, കൊച്ചി - 16		25,000/-
3. ശ്രീ. അനിൽ. കെ. നായർ, 28/2975 എ, ഇലഞ്ഞേരി റോഡ്, കടവന്ത്ര, കൊച്ചി-20		18,498/-
4. ജസ്റ്റിസ്. എസ്. സിരിജഗൽ, 4 സി, സ്റ്റാർ പാരഡൈസ്, കടവന്ത്ര, കൊച്ചി -20		15,000/-
5. ശ്രീമതി. പൊന്നമ്മ. കെ. ജി, ഉപാസന, ജവഹർ നഗർ, 151, കടവന്ത്ര, കൊച്ചി - 20		10,000/-
6. ശ്രീമതി. തുളസി എസ്. മേനോൻ, പൊയ്ബ്ലാശ്ശേരി ഹൗസ്, രവിപുരം, കൊച്ചി-16		10,000/-
7. ശ്രീ. എൻ.കെ.പി.മേനോൻ, നെടുവേലിൽ, പത്മവിഹാർ, ലായം റോഡ്, കൊച്ചി- 11		5,000/-
8. ശ്രീമതി. ശാന്ത സേതുമാധവൻ & എൽ. എൻ. സേതുമാധവൻ, 57/683, കൊടക്കാട്ട് ഹൗസ്, കാരിക്കാമുറി ക്രോസ്സ് റോഡ്, Nr., Spectrum, എറണാകുളം		5,000/-
9. ശ്രീ. ടി. ഗോപകുമാർ, തോട്ടക്കാട്ട്, താമരംകുളങ്ങര, തൃപ്പൂണിത്തുറ		5000/-





# ഭാരതത്തിലെ ഔഷധികവികൾ അധിനിവേശം-പൈതൃകം-നവോത്ഥാനം

ശ്രീകൃമാരി രാമചന്ദ്രൻ (ഫോൺ: 9947054009)

## സ്വാമി വിവേകാനന്ദൻ

ഭാരതീയവേദാന്തദർശനങ്ങളും യോഗമുറകളും പാശ്ചാത്യലോകത്തിനു പരിചയപ്പെടുത്തിക്കൊടുത്ത സന്യാസി, ആധുനിക ഭാരതത്തിന്റെ ഹൈന്ദവ നവോത്ഥാന നായകൻ, ബ്രിട്ടീഷ് ഇന്ത്യയിൽ ദേശീയവാദം എന്ന ആശയത്തിനു പ്രസക്തിയുണ്ടാക്കിയ ഭാരതീയൻ, രാമകൃഷ്ണമഠത്തിന്റെയും രാമകൃഷ്ണ മിഷന്റെയും സ്ഥാപകൻ തുടങ്ങിയ നിലകളിൽ ചരിത്രത്തിന്റെ ഭാഗമായിത്തീർന്ന മഹാജ്ഞിയാണ് സ്വാമിവിവേകാനന്ദൻ. 'അമേരിക്കക്കാരായ എന്റെ സഹോദരികളേ, സഹോദരന്മാരേ,' എന്ന വാക്കുകളോടെ ആരംഭിച്ച അദ്ദേഹത്തിന്റെ ചിക്കാഗോ പ്രഭാഷണം (എ.ഡി. 1893) ചരിത്രത്തിന്റെ ഇടനാഴികളിൽ ഇന്നും അനൂരണനങ്ങൾ സൃഷ്ടിച്ചുകൊണ്ടിരിക്കുന്നു.

കൊൽക്കത്തയിലെ അഭിജാതമായ ഒരു കായസ്ഥ കുടുംബത്തിൽ എ.ഡി. 1863-ലാണ് വിവേകാനന്ദൻ ജനിച്ചത്. നരേന്ദ്രനാഥദത്ത എന്നായിരുന്നു പൂർവ്വാശ്രമത്തിലെ പേര്. മാതാപിതാക്കൾ വാത്സല്യപൂർവ്വം നരേൻ എന്നും ബന്ധുക്കൾ നരേന്ദ്രൻ എന്നും അദ്ദേഹത്തെ സംബോധന ചെയ്തുപോന്നു. പിതാവായ വിശ്വനാഥദത്ത കൊൽക്കത്ത ഹൈക്കോടതിയിലെ വക്കീലായിരുന്നു. (മുത്തച്ഛൻ ദുർഗാചരൻ ദത്തക്ക് സംസ്കൃതത്തിലും പേഴ്സ്യൻ ഭാഷയിലും അഗാധമായ പാണ്ഡിത്യമുണ്ടായിരുന്നു. അദ്ദേഹം യൗവ്വനത്തിൽ തന്നെ സന്യാസം വരിച്ചു). മാതാവായ ഭുവനേശ്വരീദേവി സാത്വികയും മഹാവിദ്യുഷിയുമായിരുന്നു. പിതാവിന്റെ പുരോഗമനാത്മകതയും മാതാവിന്റെ ആത്മീയസംവേദനശീലവും ബാലനായ നരേന്ദ്രന്റെ

സ്വഭാവരൂപീകരണത്തിൽ വലുതായ പങ്കുവഹിച്ചു. ദേശാടനക്കാരായ യോഗികളോട് ആദരവുണ്ടായിരുന്നെങ്കിലും സാമാന്യത്തിലേറെ വികൃതിയും കുറുമ്പുമുണ്ടായിരുന്ന കുട്ടിയായിരുന്നു നരേൻ. 'ഞാൻ ശിവനോട് ഒരു മകനെ തരു എന്നാണ് പ്രാർത്ഥിച്ചത്. പക്ഷെ ഭഗവാൻ അവിടുത്തെ ഒരു ഭൂതത്തെയാണല്ലോ എനിക്കു തന്നത്!' എന്ന് അമ്മ ഫലിതരുപേണ പറയുമായിരുന്നത്രേ! ഒരിക്കൽ മാതാവിനോട് നരേന്ദ്രൻ തനിക്ക് ഒരു കുതിരക്കാരനാവാൻ ആഗ്രഹം എന്നു പറഞ്ഞു. ബുദ്ധിമതിയായ ഭുവനേശ്വരീദേവി ബാലനെ പുജാമുറിയിലേക്കു കൂട്ടിക്കൊണ്ടുപോയി. അവിടെ ചുമരിൽ പാർത്ഥസാരഥിയായി തേർ തെളിക്കുന്ന ശ്രീകൃഷ്ണന്റെ ചിത്രം കാണിച്ചുകൊടുത്തുകൊണ്ട് അവർ പറഞ്ഞു. 'മകനേ, നീ കുതിരക്കാരനാവുന്നതിൽ അമ്മക്ക് സന്തോഷമേയുള്ളൂ എന്നാൽ ഈ ചിത്രത്തിൽ കുതിരകളെ തെളിക്കുന്ന ആ പീലിക്കിരീടയാരിയെ കണ്ടുവോ? നിന്നെ അതുപോലുള്ള കുതിരക്കാരനായി കാണാനാണ് അമ്മക്കഗ്രഹം!' ഈ വാക്കുകൾ നരേന്ദ്രന് വലുതായ പ്രചോദനം പകർന്നു. ഈശ്വര ചന്ദ്രവിദ്യാസാഗറിന്റെ മെട്രോപോളിറ്റൻ ഇൻസ്റ്റിറ്റ്യൂഷനിലും കൊൽക്കത്തയിലെ പ്രസിഡൻസി കോളേജിലുമായിട്ടാണ് നരേന്ദ്രൻ വിദ്യാഭ്യാസം പൂർത്തിയാക്കിയത്. വിദ്യാർത്ഥിയായിരിക്കെ വായനശീലമുണ്ടായിരുന്നു. ചരിത്രം, തത്ത്വചിന്ത, സാഹിത്യം, മതം, ഭഗവദ്ഗീത, രാമായണം, മഹാഭാരതം മറ്റുപുരാണങ്ങൾ തുടങ്ങിയ വിഷയങ്ങളിൽ കിട്ടാവുന്ന ഗ്രന്ഥങ്ങളൊക്കെ അദ്ദേഹം വായിച്ചു തീർത്തു. പാശ്ചാത്യ തത്ത്വശാസ്ത്രത്തിലും, ചരിത്രത്തിലും, സംസ്കൃതം,



ബംഗാളി, ഇംഗ്ലീഷ് മുതലായ ഭാഷകളിലും നരേന്ദ്രൻ അഗാധമായ പാണ്ഡിത്യം നേടി. ഇതോടൊപ്പം ശാസ്ത്രീയ സംഗീതത്തിലും അദ്ദേഹം പ്രാവീണ്യം നേടി. 'പക്കാവജ്' എന്ന താളവാദ്യം അതിവിദഗ്ദ്ധമായി കൈകാര്യം ചെയ്യുമായിരുന്നു അദ്ദേഹം.

കേശബചന്ദ്രസെൻ, ദേബേന്ദ്രനാഥ് ടാഗോർ തുടങ്ങിയ മഹാരഥന്മാരുമായി സമ്പർക്കം പുലർത്താനായതോടെ ബഹുദൈവ സിദ്ധാന്തത്തെ ഖണ്ഡിക്കാനും വിഗ്രഹാരാധനയെ നിരുത്സാഹപ്പെടുത്താനുമുള്ള പ്രവണതയുണ്ടായി. ആത്മാന്വേഷണത്തിനുള്ള അടങ്ങാത്ത അഭിനിവേശം വേറിട്ട ചിന്തകൾക്കു വഴിവെച്ചു. പ്രൊഫസർ വില്യം ഹാസ്തീയുടെ നിർദ്ദേശപ്രകാരം നരേന്ദ്രൻ ദക്ഷിണേശ്വരത്തുചെന്ന് ശ്രീരാമകൃഷ്ണപരമഹംസരെ കണ്ടു. ഈ കൂടിക്കാഴ്ച അദ്ദേഹത്തിന്റെ ജീവിതത്തിൽ ഒരു വഴിത്തിരിവിന്റെ മുന്നോടിയായി. ആദ്യമാദ്യം രാമകൃഷ്ണന്റെ ഉമാദചേഷ്ടകളും മനോകൽപ്പനകളും അരോചകമായിത്തോന്നിയ നരേന്ദ്രൻ ഇവയെ 'വെറും മാനസികവിഭ്രാന്തി' എന്നു പറഞ്ഞു തള്ളിക്കളഞ്ഞു. രാമകൃഷ്ണന്റെ കാള്യപാസനയോടും അദ്വൈതസിദ്ധാന്തത്തോടും വിയോജിപ്പു പ്രകടിപ്പിച്ച നരേന്ദ്രൻ രാമകൃഷ്ണനുമായി ഒരു വാദപ്രതിവാദത്തിലേർപ്പെട്ടു. 'സത്യത്തെ ഒരു കോണിൽ നിന്നുമാത്രം കണ്ടതു കൊണ്ടായില്ല! അതിനെ എല്ലാ കോണുകളിൽ നിന്നും നോക്കി കാണണം! കൂലക്ഷമായി നിരീക്ഷിക്കണം! മനനം ചെയ്യണം! എങ്കിലേ അതിന്റെ യഥാർത്ഥ പൊരുൾ ഉൾക്കൊള്ളാനാവൂ,' എന്നു രാമകൃഷ്ണൻ മറുപടി നൽകിയത് നരേന്ദ്രന്റെ മനസ്സിൽ തറഞ്ഞു. ഇതിനിടെ നരേന്ദ്രന്റെ പിതാവായ വിശ്വനാഥദത്ത മൃതിയടഞ്ഞു. അതോടെ കുടുംബത്തിന്റെ സാമ്പത്തികനില പരുങ്ങലിലായി. കടബാധ്യതയുമുണ്ടായി. ധനികനായി ജീവിച്ച ഒരാൾ ഒരു സുപ്രഭാതത്തിൽ താൻ ദരിദ്രനാണെന്നു തിരിച്ചറിയുക! നരേന്ദ്രൻ ഈ സത്യം ഉൾക്കൊള്ളാനായില്ല. ഈ അവസ്ഥയിൽ ദക്ഷിണേശ്വരത്തെ രാമകൃഷ്ണപരമഹംസനിലാണ് അദ്ദേഹം ആശ്വാസം കണ്ടെത്തിയത്. ഒരു ദിവസം നരേന്ദ്രൻ രാമകൃഷ്ണന്റെ അരികിൽ ചെന്നിരുന്നുകൊണ്ട് 'അങ്ങ് എന്റെ കുടുംബത്തിന്റെ സാമ്പത്തിക ഭദ്രതക്കുവേണ്ടി കാളിയോടു പ്രാർത്ഥിക്കണം,' എന്നപേക്ഷിച്ചു. 'താങ്കൾ നേരിട്ടു ക്ഷേത്രത്തിലേക്കു ചെന്നു കാളീമാതാവിനോടു പ്രാർത്ഥിച്ചാൽ മതി,' എന്നു മാത്രം രാമകൃഷ്ണൻ പറഞ്ഞു. അതനുസരിച്ച് നരേന്ദ്രൻ കാളീക്ഷേത്രത്തിലെത്തി. കൈകൾകുപ്പി പ്രാർത്ഥിക്കാൻ ഓങ്ങിയെങ്കിലും 'അർത്ഥം നൽകൂ' എന്നു പ്രാർത്ഥിക്കാൻ നരേന്ദ്രനു കഴിഞ്ഞില്ല. ഒന്നും പ്രാർത്ഥിക്കാതെ അദ്ദേഹം മടങ്ങി. അല്പംകഴിഞ്ഞ് വീണ്ടും ക്ഷേത്രത്തിലെത്തി. ദേവീമാതാവിന്റെ സന്നിധിയിൽ കുപ്പുകൈയുമായി

നിന്നെങ്കിലും ലൗകികസമ്പത്തു നൽകണേ എന്നു പ്രാർത്ഥിക്കാനായില്ല. പലകുറി ക്ഷേത്രത്തിൽ ചെന്നിട്ടും ധനം യാചിക്കാൻ മനസ്സനുവദിച്ചില്ല. ഒടുവിൽ സംയമനത്തോടെ ദേവിയുടെ മുന്നിൽ നിന്ന് അറിയും ഭക്തിയും നൽകണേ എന്നു പ്രാർത്ഥിച്ചു. ഈ ദേവീദർശനം അദ്ദേഹത്തിന്റെ മനസ്സിൽ പരിവർത്തനം സൃഷ്ടിച്ചു. സർവ്വസംഗപരി ത്യാഗിയായിത്തീർന്ന നരേന്ദ്രൻ രാമകൃഷ്ണപരമഹംസനെ ഗുരുവായി വരിച്ചു. ചുരുങ്ങിയ നാളുകൾക്കകം രാമകൃഷ്ണപരമഹംസരുടെ മുഖ്യശിഷ്യനായിത്തീരാൻ നരേന്ദ്രനു കഴിഞ്ഞു. ഗുരു ക്യാൻസർ ബാധിതനായതോടെ മുഴുവൻ സമയവും രാമകൃഷ്ണനെ സേവിക്കുന്നതിൽ ചാരിതാർത്ഥ്യം കണ്ടു. ഈ ഘട്ടത്തിലാണ് നരേന്ദ്രൻ നിർവ്വീകൽപ്പസമായി അനുഭവിച്ചറിഞ്ഞത്. അതോടെ ഗുരുവിന്റെ മറ്റു ശിഷ്യന്മാരെപ്പോലെ നരേന്ദ്രനും കാവിയുടുത്തു. തനിക്കുശേഷം മറ്റു ശിഷ്യന്മാരുടെ നായകസ്ഥാനമേറ്റെടുക്കേണ്ടത് നരേന്ദ്രൻ തന്നെ എന്ന അന്ത്യാഭിലാഷം വ്യക്തമാക്കിയതിനുശേഷം 1886-ൽ ശ്രീരാമ കൃഷ്ണ പരമഹംസൻ സമാധിയടഞ്ഞു. രാമകൃഷ്ണശിഷ്യന്മാർ അനാഥരായി. സമൂഹത്തിൽനിന്ന് മുമ്പത്തെ പോലെ സഹകരണവും പിന്തുണയും ലഭിക്കാതായതോടെ നരേന്ദ്രനും മറ്റു ശിഷ്യന്മാരും വഴിയാധാരമായി. ഈ ഘട്ടത്തിൽ അവർ ബരൻഗൽ ഗ്രാമത്തിൽ ജീർണ്ണിച്ചു കിടന്ന ഒരു മന്ദിരത്തിലേക്കു ചേക്കേറി. അവിടെ നരേന്ദ്രൻ സുഹൃത്തുക്കളുടെ സഹായത്തോടെ ഒരു മഠം സ്ഥാപിച്ചു. രാമകൃഷ്ണ മഠത്തിന്റെ പ്രഥമ ആസ്ഥാനമായിരുന്നു ഈ മന്ദിരം (പിന്നീട് രാമകൃഷ്ണ മഠം വളർന്നു പന്തലിച്ച് ഒരാഗോള പ്രസ്ഥാനമായിത്തീർന്നു എന്നത് ചരിത്രം). പ്രാർത്ഥനയും ധ്യാനവും സങ്കീർത്തനാലാപനവുമൊക്കെയായി നരേന്ദ്രനും കുട്ടരും ഇവിടെ കഴിഞ്ഞുകൂടി. ഇതിനിടെ അദ്ദേഹം ബംഗാളിഗീതങ്ങളുടെ ഒരു സംഗ്രഹം രചിക്കാൻ തുടങ്ങി. 'സംഗീതകൽപ്പതരു' എന്ന ശീർഷകം നൽകപ്പെട്ട ഈ ഗ്രന്ഥം ഇന്നും അപൂർണ്ണമായി കാണപ്പെടുന്നു. 1886 ഡിസംബറിൽ നരേന്ദ്രനും കുട്ടർക്കും അന്ത്യപൂർ ഗ്രാമത്തിൽ ആശ്രയം ലഭിച്ചു. ക്രിസ്തുമസ് രാത്രിയിൽ അദ്ദേഹം സ്വയം സന്യാസദീക്ഷ വരിച്ചു. സാമി ബിബിദിശാനന്ദ എന്ന പേർ സ്വീകരിക്കുകയും ക്രിസ്തുവിനെപ്പോലെ ജീവിക്കും എന്നു പ്രതിജ്ഞയെടുക്കുകയും ചെയ്തു.

1881-ൽ അദ്ദേഹം സ്വയം വിവേകാനന്ദൻ എന്ന പേർ സ്വീകരിച്ചു. ആശ്രമം വിട്ട് പരിവ്രാജകനായി, കമണ്ഡലുവും ദണ്ഡുമേന്തി ബന്ധപാശങ്ങളില്ലാതെ അദ്ദേഹം ദേശാടനത്തിനിറങ്ങി. ഭഗവത്ഗീതയും ബൈബിളുമായിരുന്നു സന്തതസഹചാരികൾ. അഞ്ചുവർഷം നീണ്ടുനിന്ന ഈ ദേശാടനത്തിനിടെ ഒട്ടേറെ വിദ്യാഭ്യാസകേന്ദ്രങ്ങളും സാംസ്കാരികകേന്ദ്രങ്ങളും സന്ദർ



ശിച്ചു. ഇന്ത്യൻഗ്രാമങ്ങളിലൂടെ തികച്ചും ഒരു ഭിക്ഷാമന്ദിരം റേഹിയെപ്പോലെ പദയാത്ര ചെയ്തു. ആരാധകർ നിർബന്ധപൂർവ്വം ടിക്കറ്റു വാങ്ങിക്കൊടുത്തപ്പോൾ മാത്രം തീവണ്ടിയിൽ യാത്ര ചെയ്തു. ഈ യാത്രക്കിടയിൽ ജാതിമതഭേദമന്യേ ഹിന്ദു, മുസ്ലിം, ക്രിസ്ത്യൻ, ഹരിജനഗൃഹങ്ങളിൽ തങ്ങുകയും ചെയ്തു. വാരാണസിയിൽ എത്തിയപ്പോൾ ഗൗതമ ബുദ്ധനും ആദിശങ്കരനും പ്രഭാഷണം നടത്തിയ സ്ഥാനങ്ങൾ സന്ദർശിക്കുകയും അവിടങ്ങളിലിരുന്നു ധ്യാനിക്കുകയും ചെയ്തു. ബംഗാളി എഴുത്തുകാരൻ ബുദ്ധദേവ് മുഖോപാധ്യയെയും തൈലിംഗസ്വാമിയെയും സന്ദർശിച്ചു സംഭാഷണം നടത്തി. സംസ്കൃതാചാര്യനായ ബാബുപ്രമദദാസുമായും ഈ അവസരത്തിൽ ഒരു കൂടിക്കാഴ്ചയുണ്ടായി.

കാശിയിൽനിന്നു യാത്രതിരിച്ച സ്വാമിവിവേകാനന്ദൻ അയോദ്ധ്യ, ലഖ്നൗ, ആഗ്ര, വൃന്ദാവനം, ഹഥ്വർ, ഋഷികേശ് തുടങ്ങിയ പുണ്യതീർത്ഥങ്ങൾ സന്ദർശിച്ചു. ഹഥ്വർസിൽവെച്ച് ശരത്ചന്ദ്രഗുപ്തയെ കണ്ടുമുട്ടിയതോടെ ബ്രിട്ടീഷ് ഭരണത്തിൻ കീഴിൽ മാതൃരാജ്യം അനുഭവിച്ചുപോന്ന ദുരിതത്തെക്കുറിച്ച് ബോധവാനായി. ഇവിടെ നിന്നു ഗുപ്തയെയും കൂട്ടി യാത്ര തുടർന്നു. ഹരിദാർ വഴി ഋഷികേശിലെത്തിയപ്പോൾ വിവേകാനന്ദനിൽ നിന്ന് ശരത്ചന്ദ്രഗുപ്ത സന്യാസദീക്ഷയും സദാനന്ദൻ എന്ന പേരും സ്വീകരിച്ചു. അവർ വീണ്ടും യാത്ര തുടർന്നു. വൈദ്യനാഥ്, അലഹാബാദ് എന്നീ സ്ഥലങ്ങൾ സന്ദർശിച്ചതിനുശേഷം ഘാസിപുരിലെത്തി. ഇവിടെവെച്ച് പാവ്ഹരിബാബ എന്ന യോഗീശ്വരനുമായി കൂടിക്കാഴ്ചയുണ്ടായി.

അഞ്ചുവർഷത്തെ ദേശാടനത്തിലൂടെ വിവേകാനന്ദനു ധാരാളം അനുഭവങ്ങളെ ലഭിച്ചു. അദ്ദേഹത്തിന്റെ ദർശനങ്ങൾക്കു പ്രചാരം ലഭിച്ചു. 1890-ൽ ബരനഗർ മഠത്തിൽ തിരിച്ചെത്തിയ അദ്ദേഹത്തിന് നാട്ടുകാർ വൻവരവേൽപ്പു നൽകി. രാമകൃഷ്ണമഠത്തിനു സമൂഹത്തിന്റെ അംഗീകാരവും പിന്തുണയും ലഭിച്ചു. ഏതാനും മാസങ്ങൾ കഴിഞ്ഞപ്പോൾ സ്വാമി അഖണ്ഡാനന്ദയെയും കൂട്ടി സ്വാമി വിവേകാനന്ദൻ ഹിമാലയത്തിലേക്കു തിരിച്ചു. നൈനിറ്റാൾ, അൽമോറ, ശ്രീനഗർ, ഡെഹ്റാഡൂൺ തുടങ്ങിയ പ്രദേശങ്ങളിൽ അദ്ദേഹം പര്യടനം നടത്തി. ഈ പര്യടനത്തിനിടയിൽ സ്വാമി ബ്രഹ്മാനന്ദ, ശാരദാനന്ദ, തുരീയാനന്ദ, അദ്വൈതാനന്ദ തുടങ്ങിയ സന്യാസിമാരെക്കണ്ട് ആത്മീയ വിഷയങ്ങളെക്കുറിച്ച് ചർച്ചകൾ ചെയ്തു. 1891-ൽ വിവേകാനന്ദൻ ദില്ലിയിലെത്തി. അവിടെ ചരിത്രസ്മാരകങ്ങൾ സന്ദർശിച്ചതിനുശേഷം രജപുത്താനയിലേക്കു യാത്രയായി. ഈ യാത്രയിൽ ഗൗതമബുദ്ധന്റെ വാണികൾ അദ്ദേഹത്തിന് ഏറെ പ്രചോദനം

പകർന്നു. 1891 ഫെബ്രുവരിയിൽ ആൾവാറിലെത്തിയ വിവേകാനന്ദനെ ഹിന്ദുക്കളും മുസ്ലീങ്ങളും ഒരേ ഊഷ്മളതയോടെ വരവേറ്റു. ആൾവാറിലെ രാജാമാൻസിംഗ് വിവേകാനന്ദന് കൊട്ടാരത്തിൽ ഒരു സ്വീകരണം നൽകി. ജയ്പൂരും അജ്മീറും സന്ദർശിച്ച ശേഷം വിവേകാനന്ദൻ മൗണ്ട് അബുവിൽ വെച്ച് ചേത്രീയിലെ മഹാരാജാ അജിത്സിംഗുമായി കൂടിക്കാഴ്ച നടത്തി. അവർക്കിടയിൽ ഗാഢമായ മൈത്രീബന്ധം സ്ഥാപിതമായി. രജപുത്താനയിൽനിന്നു വീണ്ടും യാത്ര പുറപ്പെട്ട സ്വാമിവിവേകാനന്ദൻ അംദാബാദ്, വായ്വൻ, ലിംബ്ഡി എന്നിവിടങ്ങളിൽ പര്യടനം നടത്തി. തത്ഫലമായി ഇസ്ലാമികതയ്ക്കും ജൈനതയ്ക്കും ഉൾക്കൊള്ളാൻ അദ്ദേഹത്തിനു കഴിഞ്ഞു. ഗിർനാർ, കച്ച്, പോർബന്ദർ, ദ്വാരക, പലിതന, നഡിയാഡ്, ബറോഡ തുടങ്ങിയ ഗുജറാത്ത് പ്രവിശ്യകളിലൂടെ യാത്ര ചെയ്ത് അദ്ദേഹം മഹാരാഷ്ട്രയിലെത്തി. മഹാബലേശ്വർ, പുനവഴി അദ്ദേഹം ബോംബെക്കു തിരിച്ചു. 1892-ൽ ഒരു ട്രെയ്ൻ യാത്രക്കിടെ സ്വാമിവിവേകാനന്ദൻ ബാലഗംഗാധരതിലകിനെ കണ്ടുമുട്ടി. ഈ കണ്ടുമുട്ടലും ഗാഢമായ സൗഹൃദത്തിനു വഴിവെച്ചു. വിവേകാനന്ദൻ തിലകിനൊപ്പം കുറച്ചു ദിവസം താമസിച്ചു. ബോംബെയിൽനിന്നു യാത്രപുറപ്പെട്ട വിവേകാനന്ദൻ ബെൽഗാം, പനാജി, മർമഗോവ എന്നിവിടങ്ങളിൽ സഞ്ചരിച്ച് ഏതാനും ആഴ്ചകൾക്കകം ബാംഗ്ലൂരെത്തി. മൈസൂർ മഹാരാജാവായ ചാമരാജ വൊഡയാർ യുവസന്യാസിയെ ചെന്നുകണ്ടു വന്നങ്ങി. ഭാരതമൊട്ടാകെ പര്യടനം ചെയ്യണമെന്ന അടങ്ങാത്ത ആഗ്രഹവുമായി മൈസൂർനിന്നു പുറപ്പെട്ട് സ്വാമി വിവേകാനന്ദൻ നേരെ കേരളത്തിലേക്കു തിരിച്ചു. തൃശ്ശൂർ, കൊടുങ്ങല്ലൂർവഴി അദ്ദേഹം എറണാകുളത്തെത്തി. എറണാകുളത്തുവെച്ച് ശ്രീനാരായണഗുരുവിന്റെ സമകാലികനായ വിദ്യാധിരാജ ചട്ടമ്പിസ്വാമികളുമായി കൂടിക്കാഴ്ചയുണ്ടായി. സ്വാമികളെക്കുറിച്ച് ഏറെ മതിപ്പു തോന്നിയ വിവേകാനന്ദൻ ഈ കൂടിക്കാഴ്ചയെക്കുറിച്ച് പിൽക്കാലത്ത് രേഖപ്പെടുത്തിയിട്ടുണ്ട്. എറണാകുളത്തു നിന്ന് തിരുവനന്തപുരം, നാഗർകോവിൽ വഴി അദ്ദേഹം കന്യാകുമാരിയിലെത്തിയത് 1892-ലെ ക്രിസ്തുമസ് രാവിലായിരുന്നു. ഇവിടുത്തെ കന്യാകുമാരീദേവീക്ഷേത്രത്തിൽ പ്രാർത്ഥിച്ചതിനുശേഷം അദ്ദേഹം കടലിനുനടുക്കുള്ള ഒരു പാറപ്പുറത്ത് ഏകാന്തധ്യാനത്തിലിരുന്നു. ഈ പാറ പിന്നീട് വിവേകാനന്ദപ്പാറ എന്നറിയപ്പെട്ടു. കന്യാകുമാരിയിൽവെച്ച് അദ്ദേഹം നിരവധി സന്യാസിമാരെ പരിചയപ്പെട്ടു. (വിവേകാനന്ദൻ ധ്യാനത്തിലിരുന്ന പാറമേൽ പിന്നീട് സ്വാമിയുടെ പേരിൽ ഒരു സ്മാരകമുയർന്നു ഈ സ്മാരകം ഇന്നും ധാരാളം തീർത്ഥാടകരെ ആകർഷിച്ചു പോരുന്നു). കന്യാകുമാരിയിൽനിന്നു പുറപ്പെട്ട്



മധുര, രാമേശ്വരം, പോണ്ടിച്ചേരിവഴി വിവേകാനന്ദൻ മദ്രാസിലെത്തി. താൻ സന്ദർശിച്ച സ്ഥലങ്ങളിലെല്ലാം സ്വാമിവിവേകാനന്ദൻ ശ്രീരാമകൃഷ്ണപരമഹംസന്റെ പേരിൽ മഠങ്ങൾ സ്ഥാപിച്ചു. ഇന്ത്യയിലെ ഇംഗ്ലീഷ് വിദ്യാഭ്യാസം സിദ്ധിച്ച യുവയോഗിയുടെ പ്രശസ്തി കടൽ കടന്നു. വനിതകളടക്കം വിദേശികളായ ഒട്ടേറെപ്പേർ അദ്ദേഹത്തെത്തേടി ഇന്ത്യയിലെത്തി. 1893-ൽ സ്വാമിവിവേകാനന്ദൻ വിദേശപര്യടനത്തിനു പുറപ്പെട്ടു. ആദ്യം ജപ്പാൻ, ചൈന എന്നീ രാജ്യങ്ങൾ സന്ദർശിച്ചു. അതിനിടെ ഹാർവാർഡ് സർവ്വകലാശാലയിലെ ജോൺ ഹെൻറി റൈറ്റിൽ നിന്ന്, ലോകമതസമ്മേളനത്തിൽ പ്രഭാഷണം നടത്താൻ ക്ഷണം ലഭിച്ചു. 1893 സെപ്റ്റംബർ പതിനൊന്നിന് ചിക്കാഗോയിലെ ആർട്ട് ഇൻസ്റ്റിറ്റ്യൂട്ടിൽ സർവ്വമതസമ്മേളനത്തിനു തിരശ്ശീല ഉയർന്നു. സമ്മേളനത്തിൽ ഭാരതത്തെയും ഹിന്ദുമതത്തെയും പ്രതിനിധീകരിച്ചത് സ്വാമി വിവേകാനന്ദനായിരുന്നു. 'അമേരിക്കക്കാരായ എന്റെ സഹോദരികളേ, സഹോദരന്മാരേ,' എന്ന വാക്കുകളോടെ അദ്ദേഹം പ്രസംഗം തുടങ്ങിയതും ഏഴായിരത്തോളം വരുന്ന കാണികൾ എണീറ്റുനിന്നു കരഘോഷം മുഴക്കി. രണ്ടുനിമിഷങ്ങളോളം നീണ്ടു നിന്നതിനുശേഷമാണ് കരഘോഷം അടങ്ങിയത്. കാണികൾ യഥാസ്ഥാനങ്ങളിലിരുന്നു. സൂചിവിണാൽ കേൾക്കാവുന്ന നിശ്ശബ്ദതയിൽ വിവേകാനന്ദൻ തന്റെ പ്രസംഗം തുടർന്നു. അതിമഹത്തായ ഭാരതീയ ഋഷിപാരമ്പര്യത്തിന്റെ പൊരുൾ ഉൾക്കൊള്ളുന്ന വാക്കുകൾ കാണികളെ ഉദ്ബുദ്ധരാക്കി. താമരപ്പൂപോലെ വിടർന്ന കണ്ണുകളുള്ള യുവ ഇന്ത്യൻസന്യാസി പിറ്റേന്നത്തെ അമേരിക്കൻ പത്രങ്ങളുടെ മുൻതാളുകളിൽ നിറഞ്ഞു നിന്നു. ചിക്കാഗോ പ്രഭാഷണത്തോടെ വിവേകാനന്ദന്റെ ആത്മവിശ്വാസം വർദ്ധിച്ചു. വ്യക്തിത്വത്തിനു തിളക്കമേറി. അമേരിക്കൻ രാജ്യങ്ങളിലും ഇംഗ്ലണ്ടിലും അദ്ദേഹം ക്ഷണിക്കപ്പെട്ട അതിഥിയായി ചെന്ന് ഭാരതീയ ദർശനങ്ങളെക്കുറിച്ച് പ്രഭാഷണങ്ങൾ നടത്തി.

1895-ൽ ഐറിഷ് വനിതയായ മാർഗരറ്റ് എലി സബത്ത് നോബിൾ ഇന്ത്യയിലെത്തി വിവേകാനന്ദനെ ഗുരുവായി വരിച്ചു. ഭഗിനി നിവേദിത എന്ന പേരിൽ അവർ ഇന്ത്യയിൽ സന്യാസജീവിതം നയിച്ചു. വിവേകാനന്ദന്റെ ദർശനങ്ങൾ പ്രചരിപ്പിച്ചതിനു പുറമെ ഇന്ത്യയിലെ പിന്നോക്കഗ്രാമങ്ങളെയും ജനതയെയും സമൂഹത്തിന്റെ മുൻനിരയിലെത്തിക്കാൻ സിസ്റ്റർ നിവേദിത നിസ്തുലമായ പ്രവർത്തനങ്ങൾ കാഴ്ചവെച്ചു. നിവേദിതയ്ക്കു പിറകെ വിവേകാനന്ദനെ ഗുരുവായി വരിക്കാൻ ധാരാളം വിദേശികൾ മുന്നോട്ടു വന്നു. അവർ ആവേശത്തോടെ തങ്ങളുടെ രാജ്യങ്ങളിൽ വിവേകാനന്ദദർശനങ്ങൾ പ്രചരിപ്പിച്ചു. 1897-ൽ വിവേകാനന്ദൻ കൊളോംബോയിലെത്തി. യാത്രചെയ്ത

വഴിയിലുടനീളം ആരാധകർ ലോകപ്രശസ്തനായ യുവയോഗിയെ ഒരുനോക്കു കാണാൻ കാത്തുനിന്നു.

ആധുനിക യുഗത്തിൽ ഭാരതീയമൂല്യങ്ങളെക്കുറിച്ച് ജനങ്ങളിൽ വ്യക്തമായ ഒരു ധാരണയുണ്ടാക്കിക്കൊടുത്തത് സ്വാമി വിവേകാനന്ദനാണ്. അതോടെ ഹിന്ദുമതത്തിന്റെ മുഖഛായതന്നെ മാറി. ഇന്ത്യൻ സ്വാതന്ത്ര്യസമരത്തെപ്പോലും സ്വാധീനിക്കാൻ വിവേകാനന്ദനു കഴിഞ്ഞു. സ്വാമിവിവേകാനന്ദൻ നിരവധി ഗ്രന്ഥങ്ങൾ രചിച്ചിട്ടുണ്ട്. ഇംഗ്ലീഷിൽ സംഗീതകൽപ്പതരൂ, കർമ്മയോഗ, രാജയോഗ, വേദാന്തഫിലോസഫി എന്നിവയും, ബംഗാളിയിൽ ബർതമാൻഭാരത, ഉദ്ബോധൻ എന്നിവയുമാണ് അദ്ദേഹം രചിച്ച പ്രധാന ഗ്രന്ഥങ്ങൾ. സമാധിക്കുശേഷവും ഭക്തിയോഗത്തെ ആസ്പദമാക്കിയുള്ള അദ്ദേഹത്തിന്റെ പ്രസംഗങ്ങളും സുഭാഷിതങ്ങളും ഭക്തിയോഗ, ദി ഊസ്റ്റ് ആന്റ് ദി വെസ്റ്റ്, നാരദഭക്തിസൂത്രാസ് തുടങ്ങിയ ഗ്രന്ഥങ്ങളും ജനസമ്മതിയാർജ്ജിച്ചു കൊണ്ടേയിരിക്കുന്നു. 1902 ജൂലൈ 4-ാം തീയതി ! സ്വാമിജിയെ സംബന്ധിച്ചിടത്തോളം ഏറെ തിരക്കേറിയ ഒരു ദിവസമായിരുന്നു അത്. പുലർച്ചെ ഉണർന്ന് ബേലൂർമഠത്തിലെ പ്രാർത്ഥനാലയത്തിൽ മൂന്നു മണിക്കൂർ നേരം ധ്യാനത്തിലമർന്നു. വിദ്യാർത്ഥികൾക്ക് ശുക്ലയജുർവേദം, സംസ്കൃതവ്യാകരണം എന്നീ വിഷയങ്ങളിൽ ക്ലാസെടുത്തു. അനൂയായി കൾക്കൊപ്പം രാമകൃഷ്ണമഠത്തിന്റെ പുതിയ വേദിക് കോളേജിനെക്കുറിച്ചുള്ള ചർച്ചയിൽ സജീവമായി പങ്കെടുത്തു. സന്ധ്യക്ക് ഏഴുമണിയോടെ ആരും ശല്യപ്പെടുത്തരുത് എന്ന് ശിഷ്യർക്കു നിർദ്ദേശം നൽകിയ ശേഷം മുറിയിൽക്കയറി ധ്യാനത്തിലേർപ്പെട്ടു. അതേ അവസ്ഥയിൽ, രാത്രി 9.10 ന് അദ്ദേഹത്തിന്റെ ആത്മാവ് 39 വർഷം കൂടികൊണ്ട ശരീരമുപേക്ഷിച്ച് അനന്തതയിലേക്കു യാത്രയായി. നാൽപ്പതു വയസ്സെത്തും മുമ്പ് താൻ മഹാസമാധി പ്രാപിക്കുമെന്ന ഗുരുവിന്റെ പ്രവചനം സത്യമായതുകൊള്ളാനാവാതെ ശിഷ്യർ പൊട്ടിക്കരഞ്ഞു. ബേലൂരിൽ ഗംഗാതീരത്ത്, പതിനാറു വർഷങ്ങൾക്കുമുമ്പ് ഗുരുവായ രാമകൃഷ്ണനെ സംസ്കരിച്ച അതേ സ്ഥാത്ത് വീണ്ടും ചന്ദനച്ചിതയൊരുങ്ങി. വിവേകാനന്ദനെ മഹാത്മാവിന്റെ ഭൂതികശരീരം അഗ്നിയിൽ എരിഞ്ഞടങ്ങി. പക്ഷെ സ്വാമി വിവേകാനന്ദൻ ഈ വേദഭൂമിയിൽ കൊളുത്തിവെച്ച കെടാവിളക്ക് ഇന്നും ഭാരതീയർക്ക് മാർഗദീപമായി പ്രശോഭിക്കുന്നു.

(തുടരും)

**ശ്രീമതി. ശ്രീകുമാരി രാമചന്ദ്രന്റെ 'ഭാരതത്തിലെ ഋഷികവികൾ' എന്ന ലേഖന പരമ്പര പുസ്തക രൂപത്തിൽ മാതൃഭൂമി ബുക്ക് സ്റ്റാളിൽ ലഭ്യമാണ്.**





ക്ഷേത്രങ്ങളിലൂടെ - തുടർച്ച

# ത്യത്താല മഹാദേവക്ഷേത്രവും വേമഞ്ചേരിമനയും



ഇന്ദിരാഭായി (ഫോൺ: 80785 52892)

**ഭാ**രതത്തിന്റെ ആധ്യാത്മികമാഹാരത്വ ചരിത്രങ്ങളെപ്പറ്റി വളരെക്കുറച്ചുമാത്രമേ നാം മനസ്സിലാക്കിയിട്ടുള്ളൂ. കേരളക്കരയിലും നമുക്കഭിമാനാത്മകമായ പല ചരിത്രസ്മൃതികളും ഇന്നും തെളിഞ്ഞും മറഞ്ഞും നിലനിൽക്കുന്നുണ്ട്. അങ്ങനെയൊരു ആത്മീയ ചരിത്രസ്മാരകമാണ് വേമഞ്ചേരിമന. വേദമന്ത്രധാനികളും യാഗാഗ്നിപ്പുകയും കൊണ്ട് പരിശുദ്ധമാക്കപ്പെട്ട പുണ്യഭൂമിയിൽ ദൈവീകശക്തി തങ്ങിനിൽക്കുന്ന ഒരു പവിത്രസ്ഥാനമാണ് വേമഞ്ചേരിമന.

കേരളക്കരയിലെ ആദ്യത്തെ ബ്രാഹ്മണഗൃഹമാണ് വേമഞ്ചേരിമന. ഭാരതപ്പുഴയുടെ തീരത്തെ വേദഭൂമിയിലാണ് ഈ മന സ്ഥിതി ചെയ്യുന്നത്. യജ്ഞ സംസ്കാരത്തെ പുനരുദ്ധരിച്ച പുണ്യാത്മാവായ അഗ്നിഹോത്രിയുടെ ഇല്ലമാണിത്. അഗ്നിഹോത്രം എന്ന യാഗം ചെയ്ത് അഗ്നിഹോത്രിസ്ഥാനം നേടിയ ബ്രഹ്മദത്തൻ വളർന്ന മനയാണ് വേമഞ്ചേരിമന. ആര്യൻ ഇല്ലം, പാണ്ഡ്യാലമന, പടിഞ്ഞാറേമന, കടമ്പൂർമന എന്നീ പേരുകളിലും ഈ മന അറിയപ്പെടുന്നുണ്ട്. നിളാതീരത്തെ ഈ മനയിൽ ഇന്നും പന്തിരുകുല കഥകൾ ഒളിമങ്ങാതെ ഒളിഞ്ഞ് കിടക്കുന്നു. പാലക്കാട് ജില്ലയുടെ പടിഞ്ഞാറേയറ്റത്തായി മലപ്പുറം പാലക്കാട് അതിർത്തി പ്രദേശത്താണ്. ആയിരത്തിനാനൂറിലേറെ വർഷങ്ങളുടെ പഴക്കമുള്ള ഈ മന സ്ഥിതിചെയ്യുന്നത്. ഈ മനയുടെ കാലപ്പഴക്കം ശാസ്ത്രീയ പരിശോധനകളിലൂടെ കണ്ടെത്തിയിട്ടുണ്ട്. നിളാത്തീരത്ത് ഐശ്വര്യത്തിന്റെ പ്രതീകമായി പഴമയുടെ മഹിമയോടെ പിൻഗാമികളുടെ പൈതൃകനിധിയായി വേമഞ്ചേരിമന ഇന്നും ശിരസ്സുയർത്തി നിൽക്കുന്നു. വിക്രമാദിത്യ സദസ്സിലെ നവരത്നങ്ങളിലൊരാളായിരുന്ന വരരുചിയെന്ന ബ്രാഹ്മണശ്രേഷ്ഠന്റെയും പഞ്ചമിയുടേയും കഥകളാകുന്ന പന്തിരുകുലകഥ

കളെ ഈ ഗ്രാമത്തിലെ പുൽക്കാടികൾ പോലും ഇന്നും മായാതെ മനസ്സിൽ സൂക്ഷിക്കുന്നു. വരരുചിയുടെ കല്പന പ്രകാരം പഞ്ചമി നിളാതീരത്തു ഉപേക്ഷിച്ച പ്രഥമ പുത്രനെ വേമഞ്ചേരിമനയിലെ അന്തർജനം എടുത്തു വളർത്തി അങ്ങനെ പന്തിരുകുലത്തിലെ പ്രഥമ പുത്രൻ വേമഞ്ചേരിമനയിലെ ബ്രഹ്മദത്തനെന്ന വളർത്ത് പുത്രനായി. നിളാ നദീതീരങ്ങൾ പന്തിരുകുലത്തിന്റെ കേളിഗൃഹമാണ്. ബ്രഹ്മദത്തൻ നിളാ തീരങ്ങളെ വേദഭൂമിയാക്കിമാറ്റി. അദ്ദേഹം തൊണ്ണൂറ്റൊമ്പതു യാഗങ്ങൾ പൂർത്തിയാക്കി നൂറ് യാഗപുണ്യം നേടുകയും ഒന്ന് കുറയെ 100 യാഗം ചെയ്തയാൾ എന്ന അർത്ഥത്തിൽ ഏകോതശതാകതു എന്ന ബിരുദം നേടുകയും ചെയ്തു. വേദമന്ത്രോച്ചാരണങ്ങളെ ജീവശ്യാസമായി കണ്ടിരുന്ന വേമഞ്ചേരിമനയിലെ ബ്രഹ്മദത്തൻ അഗ്നിഹോത്രം എന്ന യജ്ഞം നടത്തി അഗ്നിഹോത്രിയായി. അദ്ദേഹത്തിന്റെ യജ്ഞകുണ്ഡത്തിൽ പ്രത്യക്ഷപ്പെട്ട ദേവചൈതന്യങ്ങളെ പ്രതിഷ്ഠിച്ച ക്ഷേത്രമാണ് യജ്ഞശ്യാരം ക്ഷേത്രം. കുട്ടിക്കാലം മുതൽ തന്നെ അത്ഭുത സിദ്ധികൾ പ്രകടിപ്പിച്ചിരുന്ന അഗ്നിഹോത്രിക്ക് മണ്ണിനേയും വൃക്ഷങ്ങളെയും പ്രകൃതിയേയും കാറ്റിനേയും മൃഗങ്ങളെയും നിയന്ത്രിക്കുവാനുള്ള ആത്മീയശക്തിയുണ്ടായിരുന്നു. ലോകത്തിന് ദിവ്യൗഷധം പ്രദാനം ചെയ്യുവാൻ കഴിവുണ്ടെന്നു വിശ്വസിക്കപ്പെടുന്ന യജ്ഞങ്ങളുടെ അവതാരപുരുഷനായിരുന്നു അഗ്നിഹോത്രി. കേരളത്തിനുപുറത്ത് ചോള പാണ്ഡ്യരാജ്യങ്ങളിലും അഗ്നിഹോത്രി തന്റെ ആത്മീയ പ്രഭാവം പ്രകടിപ്പിച്ചിട്ടുണ്ട്. ഒരിക്കൽ കാവേരി നദിയിൽ ജലനിരപ്പുയരുകയും കുത്തൊഴുക്കിൽ അണക്കെട്ട് ഒഴുകിപ്പോവുകയും കുത്തൊഴുക്കിനെ നിയന്ത്രിക്കുവാൻ സാധിക്കാതെയൊവുകയും ചെയ്തു. ഈ സമയം മലയാളനാട്ടിൽ നിന്നും അഗ്നിഹോത്രിയെ വരുത്തിയാൽ





പ്രശ്നപരിഹാരമുണ്ടാക്കാം എന്ന് ഒരു ബ്രഹ്മണ സ്ത്രീക്ക് വെളിപാടുണ്ടായി. ഈ വിവരം അവർ ചോളരാജാവിനെ അറിയിച്ചു. രാജാവ് അഗ്നിഹോത്രിയെ കാവേരി തീരത്തേക്കു വിളിച്ചു വരുത്തി. അവിടെയെത്തിയ അഗ്നിഹോത്രീ കാവേരി നദിയുടെ ആഴക്കയത്തിലേക്ക് മുങ്ങി. മൂന്നാം ദിവസമാണ് അദ്ദേഹം നദിയിലെ കയത്തിൽ നിന്നും പൊങ്ങിവന്നത്. നദിയിൽ നിന്നും പൊങ്ങിവരുമ്പോൾ അദ്ദേഹത്തിന്റെ കൈയ്യിൽ മൂന്നു ശുലങ്ങളുമുണ്ടായിരുന്നു. നദിയിൽ നിന്നും അദ്ദേഹം പൊങ്ങിവന്നപ്പോൾ നദി ശാന്തമാവുകയും ജലനിരപ്പു താഴുകയും ചെയ്തു. അഗ്നിഹോത്രീ തന്റെ ദൗത്യം നിർവ്വഹിച്ച ശേഷം കേരളത്തിലേക്ക് മടങ്ങിപ്പോവുകയും ചെയ്തു നദിയിൽ നിന്നും പൊങ്ങിവന്നപ്പോൾ അദ്ദേഹത്തിന്റെ കയ്യിലുണ്ടായിരുന്ന ശുലങ്ങൾ സ്വർണ്ണവും വെള്ളിയും ചെമ്പുമായിരുന്നു. സ്വർണ്ണ ശുലം അദ്ദേഹം തന്റെ ഇല്ലമായ വേമഞ്ചേരിമനയിലെ പടിഞ്ഞാറ്റിയിലും വെള്ളി ശുലം ഭാരതപ്പുഴയിലും ചെമ്പു ശുലം കുറച്ചകലെയായും പ്രതിഷ്ഠിച്ചു. ഭാരതപ്പുഴയിൽ വെള്ളി ശുലം പ്രതിഷ്ഠിച്ച സ്ഥലം വെള്ളിയാങ്കല്ല് എന്നറിയപ്പെട്ടു. വെള്ളിയാങ്കല്ലിലെ കല്ല് മലബാറിലെ ക്ഷേത്രവിഗ്രഹനിർമ്മാണങ്ങൾക്ക് ഉപയോഗിച്ചിരുന്നു എന്നും പറയുന്നുണ്ട്. വെള്ളിയാങ്കല്ല് എന്നറിയപ്പെട്ട സ്ഥലമാണ് റഗുലേറ്റർകം ബ്രിഡ്ജിന് അടിസ്ഥാന ശിലയായി തീർന്നത്. ഭാരതപ്പുഴയിൽ വെള്ളി ശുലം പ്രതിഷ്ഠിച്ച വെള്ളിയാങ്കല്ല്കടവ് ബലി തർപ്പണങ്ങൾക്ക് പ്രധാനമാണ് അഗ്നിഹോത്രീയുടെ സഹോദരങ്ങൾ മാതാപിതാക്കളുടെ ശ്രാദ്ധകർമ്മങ്ങൾക്കായി വേമഞ്ചേരിമനയിൽ ഒത്തുകൂടാറുണ്ടായിരുന്നു. അഗ്നിഹോത്രീ പന്തിരുകുലത്തിലെ തന്റെ സഹോദരങ്ങൾക്കൊപ്പം വെള്ളിയാങ്കല്ല്കടവിൽ ശ്രാദ്ധകർമ്മങ്ങൾ നടത്തിയിരുന്നു എന്നും വിശ്വസിക്കുന്നു. കർക്കടകവാവിനും തുലാംവാവിനും ധാരാളം ആളുകൾ ഇന്നും ഇവിടെ ബലിതർപ്പണം നടത്താറുണ്ട് . ചെമ്പ് ശുലം പ്രതിഷ്ഠിച്ച സ്ഥലം കൊടിക്കുന്ന് എന്നാണറിയപ്പെടുന്നത്.

മലയാളമണ്ണിലെ ആദ്യത്തെ ബ്രഹ്മണശുഹ്രം എന്ന മുഖമുദ്രയുമായി പഴമയുടെ തനിമയെ മുറുകെപിടിച്ചു കൊണ്ട് ഈശ്വരാനുഗ്രഹത്തിന്റെ പ്രത്യക്ഷോദാഹരണമായി വേമഞ്ചേരിമന എന്ന സാംസ്കാരിക ചരിത്രസ്മാരകം തൃത്താലയിൽ സ്ഥിതി ചെയ്യുന്നു. ഇതു ഒരു നാലുകെട്ടാണ്. എന്നാൽ സാധാരണമായി കാണാറുള്ള നാലുകെട്ടിന്റെ രീതിയിലല്ല ഈ മനയുടെ നിർമ്മാണം നടത്തിയിരിക്കുന്നത്. നാലുകെട്ടാണെങ്കിലും ഇതിന്റെ വാസ്തുവിദ്യകളും വ്യത്യസ്തമാണ്. യാഗശാ

ലയുടെ കണക്കുകളിലാണ് വേമഞ്ചേരിമന നിർമ്മിച്ചിരിക്കുന്നത്. നാലുകെട്ടാണെങ്കിലും സാധാരണ നാലുകെട്ടുകളിലുള്ളതുപോലെയുള്ള മുറികളൊന്നും ഇവിടെയില്ല. ഈ മനയിൽ പൂമുഖം, നടമുറ്റം, വടക്കിനി, കിഴക്കിനി, പടിഞ്ഞാറ്റിനി, തെക്കിനി, അടുക്കള, തളം, കിണർ എന്നിങ്ങനെയുള്ള ഒരു സംവിധാനമാണുള്ളത്. ചെങ്കല്ലിലാണ് ചുമരുകൾ നിർമ്മിച്ചിരിക്കുന്നത്. തടിയിൽ തീർത്ത മേൽക്കൂര ഓടുമേഞ്ഞിരിക്കുന്നു മേൽക്കൂരയും മച്ചും ജനലുകളും വാതിലുകളും പൂമുഖത്തിന്റെ തൂണുകളും ഇടനാഴിയിലെ ഇരിപ്പിടങ്ങളും നടമുറ്റത്തിന്റെ വശങ്ങളിലുള്ള വരാന്തയിലെ തൂണുകളും പഴമയുടെ ഭംഗിയോടെയാണ് കാണപ്പെടുന്നത്. ഈ മനയുടെ പടഞ്ഞാറ്റിയിൽ അഗ്നിഹോത്രീ സ്വർണ്ണശുലം പ്രതിഷ്ഠിച്ച സ്ഥലത്ത് രണ്ടു തിരിയുള്ള കൽവിളക്ക് പൊന്തി വന്നു എന്നാണ് ഐതീഹ്യം അന്നു മുതൽ ഈ വിളക്ക് കെടാവിളക്കായി കത്തി നിൽക്കുന്നു. ഇവിടെ നിത്യവും പൂജകൾ നടത്താറുണ്ട്. സ്ത്രീകളും പൂജകൾ ചെയ്യാറുണ്ട്. ഈ ചിട്ട അഗ്നിഹോത്രീ തന്നെ നിശ്ചയിച്ചതാണ്. നല്ലെണ്ണ മാത്രമേ ഇവിടെ ഉപയോഗിക്കാറുള്ളൂ. നടമുറ്റത്തുള്ള തെച്ചിത്തറയിൽ ദുർഗ്ഗ, കാളി, കൊടുകാളി എന്നീ മൂന്നു ദേവിമാരെ സങ്കല്പിച്ചിരുന്നു. ഒരു ദേവി പാക്കനാരുടേയും രണ്ടു ദേവിമാർ അഗ്നിഹോത്രീയുടേതുമായി സങ്കല്പിക്കുന്നു. മനയിലെ ഭദ്രകാളി ഇവിടെ ശാന്തസ്വരൂപിണിയാണ്. ഇവിടെ വിഗ്രഹങ്ങളൊന്നും ഇല്ല. ഇവിടുത്തെ പൂജകൾക്ക് തെച്ചിയും നന്യാർവട്ടവും മാത്രമേ ഉപയോഗിക്കുകയുള്ളൂ. പുറത്തുനിന്നുള്ള വർ ഇവിടെ പൂജകൾ നടത്താറില്ല. തലമുറകളായി കൈമാറിവരുന്ന മന്ത്രം ജപിച്ച് തെച്ചിപ്പു ചാർത്തുന്നു.

മനയിലെ പൂജകൾക്ക് പൂവിനായി അഗ്നിഹോത്രീ തന്നെ നടപ്പിടിച്ചതാണ് ഈ മനയിലെ തെച്ചിത്തറയിലെ തെച്ചിചെടികൾ. വേമഞ്ചേരിമനയിലെ നടമുറ്റത്തെ തെച്ചിത്തറയിലെ തെച്ചിചെടികൾ ഉണങ്ങിയാൽ അഗ്നിഹോത്രീയുടെ വംശം ക്ഷയിക്കും എന്നാണ് വിശ്വസിക്കുന്നത്. വേനലിലും ഈ ചെടികൾ നിറയെ പൂക്കളുമായി, തഴച്ചു വളർന്നു നിൽക്കുന്നു. വേദജ്ഞരുടെ ഗായത്രി മന്ത്രജപം കേട്ടു നിർവ്വൃതികൊണ്ട ജലം നിറഞ്ഞ ഒരു കുളവും അതിനു ചുറ്റിലുമായി ഒരു വലിയ കാവും ഇവിടെയുണ്ട്. ഇന്ന് ഈ മനയിൽ വേദമന്ത്രങ്ങൾ മുഴങ്ങാറില്ല. യാഗാഗ്നിപ്പുക ഉയരാറുമില്ല. എങ്കിലും പ്രകൃതിയോടിണങ്ങി നിലകുന്നതും ആത്മീയതയുടെ കുളിരണിഞ്ഞതുമായ ഒരു ദിവ്യശക്തി അന്തരീക്ഷമാകെ നിറഞ്ഞു നിൽക്കുന്നു. ഇവിടുത്തെ





പുതുവത്ത് അല്പനേരം വിശ്രമിക്കുമ്പോൾ ആത്മീയതയുടെ ഒരു കുളിർമ നമ്മുടെ മനസ്സിലുണ്ടാകും. പൂർവ്വികരുടെ മന്ത്രധനികളുടെ മാന്ദ്യമരീകതയോ, അവരുടെ അനുഗ്രഹമോ ഇവിടെ വാഴുന്ന ഭഗവതിയുടെ അനുഗ്രഹമോ ആയിരിക്കാം ആ അനുഭവം. ഈ മനയുടെ പ്രാധാന്യവും വിശുദ്ധിയും പവിത്രതയും നഷ്ടപ്പെടാതിരിക്കുവാൻ വേണ്ടി ഈ മനയിലുള്ള വർ അടുത്തു തന്നെയുള്ള മറ്റൊരു ഗൃഹത്തിലാണ് താമസിക്കുന്നത്. അവർ അടുത്തു തന്നെ ഉള്ളതുകൊണ്ട് മനയിലെ നിത്യപൂജകളും നിവേദ്യങ്ങളും മുടക്കം കൂടാതെ നടന്നുവരുന്നു. പരമപവിത്രമായ ഈ മനയിൽ വളർന്ന ബ്രഹ്മദത്തനെ അഗ്നിഹോത്രിയുമായി അദ്ദേഹമായ ബന്ധമുള്ള ഒരു ക്ഷേത്രമാണ് തൃത്താലമഹാദേവക്ഷേത്രം. പരശുരാമപ്രതിഷ്ഠിതമായ 108 ശിവലയങ്ങളിലൊന്നാണീ ക്ഷേത്രം.

ക്ഷേത്രങ്ങളിലെ ആരാധനാ വിഗ്രഹങ്ങൾ എല്ലാക്ഷേത്രങ്ങളിലും ഒരു പോലെയാണല്ലോ. പല ക്ഷേത്രവിഗ്രഹങ്ങൾക്കും പ്രത്യേകതകളും വ്യത്യസ്തതകളും കാണാറുണ്ട്. ശിലയിലും തടിയിലും പഞ്ചലോഹത്തിലുമുള്ള വിഗ്രഹങ്ങളാണ് സാധാരണ കാണാറുള്ളത്. എന്നാൽ ഇവയിലൊന്നും പെടാത്ത ഒരു വിഗ്രഹം കേൾക്കുമ്പോൾ അതിശയം തോന്നിയേക്കാം അങ്ങനെയൊരു വിഗ്രഹമാണ് തൃത്താലമഹാദേവക്ഷേത്രത്തിലെ ആരാധനാ വിഗ്രഹം. പുഴയിലെ മണലിൽ തീർത്ത വിഗ്രഹമാണ് ഇവിടെ പ്രതിഷ്ഠിച്ചിരിക്കുന്നത്. അമ്മയോടൊപ്പം പുഴയിൽ കുളിക്കുവാൻ എത്തിയ കുട്ടി പുഴമണൽ വാരി താലത്തിൽ വെച്ച് സാംബശിവനായി സങ്കല്പിച്ച് പൂക്കൾകൊണ്ട് അർച്ചന നടത്തി കളിച്ചുകൊണ്ടിരുന്നു. ഭഗവാൻ സന്തോഷപൂർവ്വം സാന്നിധ്യമരുളുകയും താലത്തിലെ മണൽ ശിവലിംഗരൂപമാവുകയും ചെയ്തു അങ്ങനെ പുഴമണലിൽ രൂപംകൊണ്ടതാണ് തൃത്താലമഹാദേവക്ഷേത്രത്തിലെ ആരാധനാവിഗ്രഹം. തിരുതാലത്തിൽ കുടികൊണ്ട പരമശിവനാണ് തൃത്താലമഹാദേവൻ, കുട്ടിക്കാലത്തു ബ്രഹ്മദത്തൻ അമ്മയോടൊപ്പം ഭാരതപ്പുഴയിൽ കുളിക്കുവാനെത്തി. അമ്മ താളികൊണ്ടുവന്ന കിണ്ണത്തിൽ കുട്ടി മണൽ വാരിക്കുട്ടി കളിച്ചു. ഈ മണൽക്കുന്നയെ സാംബശിവനായി സങ്കല്പിച്ച് പൂഷ്പാർച്ചന നടത്തി കളിച്ചുകൊണ്ടിരുന്നു. കുട്ടിയുടെ നിഷ്കളങ്കതയോടെയുള്ള അർച്ചന ഭഗവാൻ സ്വീകരിക്കുകയും താലത്തിലെ മണൽക്കുന്ന ശിവലിംഗരൂപം പ്രാപിക്കുകയും ചെയ്തു. കുളികഴിഞ്ഞ് അമ്മ താലമെടുക്കുവാനെത്തി ഉണ്ണി കളി മതിയാക്കൂ, താലം ഇങ്ങോട്ട് തരൂ എന്നു പറഞ്ഞു അവർ താലമെടുക്കുവാൻ ശക്തിയായി

വലിച്ചു. താലം എടുക്കുവാൻ അവർക്കു കഴിഞ്ഞില്ല, താലം അല്പം ചരിയുകയും ചെയ്തു. ഈ സമയം അമ്മേ ഇതു സാംബശിവനാണ് എന്നു കുട്ടി പറഞ്ഞതുകേട്ടു അവർ ഈ വിവരം ഇല്ലത്തേക്ക് ആളെ അയച്ച് അറിയിച്ചു. ഉണ്ണിയുടെ വളർത്തച്ഛൻ അവിടെയെത്തി അദ്ദേഹത്തിന് അത്ഭുതസിദ്ധികളുള്ള ഉണ്ണി പറഞ്ഞതിന്റെ പൊരുൾ മനസ്സിലാവുകയും ചെയ്തു. അങ്ങനെ തിരുതാലത്തിൽ മഹാദേവൻ കുടികൊണ്ടു. തിരുതാലത്തിലപ്പൻ പിന്നീട് തൃത്താലത്തിലപ്പനായും സ്ഥലം തൃത്താലയെന്നും അറിയപ്പെട്ടു. പുഴയുടെ നടവിലാണ് തിരുതാലത്തിലപ്പനിരിക്കുന്നത്. പുഴയിൽ ജലനിരപ്പുയരുമ്പോൾ ഭഗവാൻ വെള്ളത്തിനടിയിലാകും. പ്രശ്നം പരിഹരിക്കുകയും വേണം ഭഗവാനെ ഇവിടെ നിന്നു മാറ്റാനും സാധിക്കില്ല. എങ്കിൽ പുഴയെ മാറ്റാം എന്ന് അദ്ദേഹം തീരുമാനിച്ചു. പുഴയോടായി 'നീ ഇനി ഇതുവഴി വരരുത്, നിനക്ക് വേറെ വഴികാട്ടിത്തരാം, നാളെ മുതൽ അതുവഴി പൊയ്ക്കോളൂ,' എന്ന് പറഞ്ഞു. അദ്ദേഹം അവിടെനിന്നും അരക്കാതം അകലെയായി ഒരു കുറ്റിനാട്ടിയശേഷം ഈ കുറ്റിക്കപ്പുറത്തുകുടി പൊയ്ക്കോളൂ എന്ന് പുഴയോടാജ്ഞാപിച്ചു. പുഴ അതനുസരിച്ച് കുറ്റിക്കപ്പുറത്തുകുടി ഒഴുകുകയും ചെയ്തു. കുറ്റി നാട്ടിയ സ്ഥലം വരണ്ടുകുറ്റിക്കടവു എന്നറിയപ്പെടുന്നു. ഭഗവാന്റെ വിഗ്രഹത്തിന് കേടുവരാതിരിക്കാനായി പുഴ തന്റെ നേരായവഴി ഉപേക്ഷിച്ച് വളരെയധികം വളഞ്ഞ് ഒഴുകി. ഇന്നും അങ്ങനെ തന്നെ ഒഴുകിക്കൊണ്ടിരിക്കുന്നു. തൃത്താലക്കു സമീപം വരണ്ടുകുറ്റിക്കടവു മുതൽ ഇന്നും ഭാരതപ്പുഴയ്ക്ക് ഒരു കൊടും വളവാണ് കാണപ്പെടുന്നത്. പിന്നീട് അഗ്നിഹോത്രീ തന്നെ ക്ഷേത്രം പണികഴിപ്പിച്ചു ശിവപ്രതിഷ്ഠ നടത്തിയ ക്ഷേത്രമാണ് തൃത്താലമഹാദേവക്ഷേത്രം. ഈ ക്ഷേത്രത്തിന്റെ ദർശനം കിഴക്കോട്ടാണ്. അമ്മ ശക്തിയായി വലിച്ചതു കാരണം വിഗ്രഹത്തിനു ചരിവുണ്ടായി അതിനാൽ കിഴക്കോട്ട് ദർശനമായിട്ടുള്ള ഈ ക്ഷേത്രത്തിൽ ഭഗവാൻ വടക്കുകിഴക്കോട്ടു ദർശനമായാണ് സ്ഥിതിചെയ്യുന്നത്. സാധാരണയായി എല്ലാ ക്ഷേത്രത്തിലും വിഗ്രഹത്തിൽ തൈലാഭിഷേകം പ്രധാനമാണ്. പക്ഷെ തൃത്താല മഹാദേവക്ഷേത്രത്തിൽ തൈലാഭിഷേകം നടത്താറില്ല എന്നാൽ ജലധാരയും ഇളനിരഭിഷേകവും നടത്താറുണ്ട്. ജലധാരപ്രധാനമാണ്.

തൃത്താലയുടെ ദേശനാഥനായി തൃത്താലത്തപ്പൻ തൃത്താല മഹാദേവക്ഷേത്രത്തിൽ വിരാജിക്കുന്നു. സാമാന്യം നല്ല ഉയരത്തിലാണ് ക്ഷേത്രത്തിന്റെ കിഴക്കേനടയിലെ പ്രവേശന ഗോപുരം കാണപ്പെടുന്നത്, ഉയർന്ന പടിക്കെട്ടുകൾ കടന്ന്



വിശാലമായ ക്ഷേത്രാങ്കണത്തിലെത്താം. കൊടിമരത്തെ വന്ദിച്ചു ബലിക്കൽപ്പുരയിലെ ബലിക്കല്ലിനേയും വന്ദിച്ചു നാലമ്പലത്തിലേക്കു കടക്കാം. ഒറ്റനോട്ടത്തിൽ തന്നെ ക്ഷേത്ര നിർമ്മിതിയിലെ പഴമനമ്മ ആകർഷിക്കും നമസ്കാര മണ്ഡപത്തിലെ നന്ദിയേയും വന്ദിച്ചു ഭഗവാന്റെ തിരുനടയിലെത്താം. ഈ തിരുനടയിൽ തൊഴുതു നിൽക്കുമ്പോൾ ബ്രഹ്മദത്തൻ എന്ന ഉണ്ണി നമ്മുടെ മനസ്സിലെത്തും. സാമാന്യം വലിപ്പവും രണ്ടു നിലകളുമുള്ള ശ്രീകോവിലിൽ ഭഗവാൻ കുടികൊള്ളുന്നു. ശ്രീകോവിലിന്റെ മേൽക്കൂരയും ചുമരുകളിലെ ശില്പവേലകളും ദ്വാരപാലകരും നമസ്കാരമണ്ഡപക്കാഴ്ചകളും എല്ലാം പഴമയെ വിളിച്ചോതുന്നവയാണ്. നാലമ്പലത്തിനുപുറത്ത് പ്രത്യേക ശ്രീകോവിലിൽ മഹാവിഷ്ണുവിനെ പ്രതിഷ്ഠിച്ചിരിക്കുന്നു. ശ്രീകൃഷ്ണൻ, ഗണപതി, അയ്യപ്പൻ, ഭഗവതി എന്നീ ഉപദേവ പ്രതിഷ്ഠകളും ഇവിടെയുണ്ട്. ധനുമാസത്തിലെ തിരിവാതിര ആറാട്ടായി പത്തുദിവസമാണ് ഇവിടെ ഉത്സവം. ശിവരാത്രിയും ആഘോഷിക്കാറുണ്ട്. തൃത്താലത്തപ്പന്റെ ആറാട്ടെഴുന്നള്ളത്തു അഗ്നിഹോത്രിയുടെ യാഗശാലയായിരുന്ന യജ്ഞശാലക്ഷേത്രം അഗ്നിഹോത്രിയുടെ കടമ്പഴിപ്പുറത്തെ ഇല്ലം ഉണ്ണിയാൽ എന്നീവിടങ്ങളിലും എഴുന്നള്ളാറുണ്ട്. യാഗം കാണാൻ ഉണ്ണിനമ്പൂതിരിയുടെ വേഷത്തിൽ ദേവേന്ദ്രൻ വന്നിരുന്ന ആലാണ് ഉണ്ണിയാൽ. കാലങ്ങൾക്കുശേഷം ആൽവൃക്ഷം പ്രായാധിക്യം മൂലം മറിഞ്ഞുവീണുപോയി. പിന്നീട് ആ സ്ഥാനത്ത് പുതിയ ആൽവൃക്ഷത്തെ നട്ടു എന്നാൽ പല തവണ നട്ടിട്ടും ഒന്നും പിടിച്ചില്ല. പിന്നീട് അഗ്നിഹോത്രിയുടെ വംശത്തിൽപ്പെട്ടവരെക്കൊണ്ടു വൃക്ഷത്തെ നടീപ്പിച്ചു. അതു വളരുകയും ചെയ്തു എന്നാണ് പഴമക്കാരുടെ പക്ഷം. ഈ ആൽ യജ്ഞശാലക്ഷേത്രത്തിനടുത്തു വിശാലമായ പാടത്തിനുടുവിൽ ഇന്നും കാണാം. വളരെയധികം പഴക്കമുള്ള ആലാണെങ്കിലും ഇതിനു പ്രായത്തിനു തക്ക വളർച്ചയില്ല. ഒരു ചെറിയ മരമായാണ് കാണുന്നത്. ഇതു ഇന്നും ഉണ്ണിയാലായിനിൽക്കുന്നു. തൃത്താലത്തപ്പന്റെ ആറാട്ടെഴുന്നള്ളത്ത് വേമഞ്ചേരിമന, യജ്ഞശാല, ഉണ്ണിയാൽ എന്നീഇടങ്ങൾ സന്ദർശിച്ച് വെള്ളിയാങ്കല്ലിലെത്തി ആറാട്ടു നടത്തുന്നു. ക്ഷേത്രത്തിൽ തിരിച്ചെഴുന്നള്ളിയ ശേഷം രാത്രി 10 മണിക്ക് കൊടിയിറക്കം നടക്കുന്നു. ഈ ക്ഷേത്രം കോഴിക്കോട്ടു സാമൂതിരിയുടെ ഭരണത്തിൻ കീഴിലാണ്.

യജ്ഞസംസ്കാരത്തെ പുനരുദ്ധരിക്കുവാനായി 99 യാഗം നടത്തി 100 യാഗഫലം നേടി ഏകോതശതാകതു എന്ന ബിരുദത്തിനുമയാവുക

യും കേരളക്കരയുടെ ആത്മീയചൈതന്യങ്ങൾക്ക് പുതു ജീവൻ നൽകുകയും ചെയ്ത മഹാത്മാവ് പ്രകൃതിയേയും, കാറ്റിനേയും നദികളേയും മൃഗങ്ങളേയും എല്ലാം നിയന്ത്രിക്കുവാൻ കഴിവുണ്ടായിരുന്ന വൈദികശ്രേഷ്ഠൻ, യജ്ഞശാലം തൃത്താല വെള്ളിയാങ്കല്ല് എന്നീ സ്ഥലനാമങ്ങൾക്കു കാരണഭൂതൻ. യജ്ഞശാലം ക്ഷേത്രം, തൃത്താലക്ഷേത്രം എന്നീ ക്ഷേത്രങ്ങൾ സ്ഥാപിച്ച് ദേവപ്രതിഷ്ഠ നടത്തുകയും അഗ്നിഹോത്രം എന്ന യജ്ഞം നടത്തി അഗ്നിഹോത്രിയായവുകയും ചെയ്ത യജ്ഞപുരുഷൻ, ഇങ്ങനെ ഒരു പുണ്യാത്മാവു നമ്മുടെ സംസ്കാരരചൈതൃകങ്ങളുടെ പട്ടികയിൽ ഉണ്ട് എന്നതു നമ്മുടെ അഭിമാനവും നേട്ടവുമല്ലേ. അടിവേരില്ലാത്ത വൃക്ഷവും അടിത്തറയില്ലാത്ത കെട്ടിടവും നിലനിൽക്കില്ല. നമ്മുടെ സംസ്കാരത്തിന്റെ അടിത്തറയാകുന്ന പൈതൃകങ്ങളെ നിലനിർത്തേണ്ടതു നമ്മുടെ കടമയാണ്. അവയെ നിലനിർത്തിയാൽ മാത്രമേ നമുക്കു നിലനില്പുള്ളൂ. പൈതൃകങ്ങളാണ് നമ്മുടെ ബലവും ശക്തിയും അതു മനസ്സിലാക്കി നാം പ്രവർത്തിക്കേണ്ട കാലം അതിക്രമിച്ചിരിക്കുന്നു.

ലോകനന്മക്കും നിലനിൽപ്പിനും സമ്പൽസമൃദ്ധിക്കും വേണ്ടി യത്നിച്ച അഗ്നിഹോത്രിയെന്ന യജ്ഞപുരുഷന്റെയും തൃത്താലത്തിലപ്പന്റെയും തൃപ്പാദങ്ങളിൽ മനം നിറഞ്ഞ ഭക്തിയോടെ ശിരസ്സു നമിക്കുന്നു.

**ആലോചിക്കൂ...**

250 ഗ്രാം തൂക്കമുള്ള സ്മാർട്ട് ഫോണും,  
350 ഗ്രാം തൂക്കമുള്ള പവർ ബാങ്കും  
തമുക്ക് കീഴയിൽ കൊണ്ടുതടക്കാമെങ്കിൽ  
എന്തുകൊണ്ട് 30 ഗ്രാം തൂക്കമുള്ള  
തുണിസഞ്ചി തമുക്ക് കൊണ്ടുതടങ്ങൂ?  
തുണിസഞ്ചി ശീലമാക്കൂ...  
ഭൂമിയെ പ്ലാസ്റ്റിക് വിമുക്തമാക്കൂ...

**നമുക്ക് ഒരുമിച്ച്  
മുന്നോടം**



# മഹാഭാരതം വാണ്ഡവ ഭാഗം

ഡോ: രാജേശ്വരികുഞ്ഞമ്മ. ഫോൺ : 9388382009

യുധിഷ്ഠിരൻ യഥാവിധി രാജഭരണം നടത്തിവരവേ നാരദർ അവിടെയെത്തി. യുധിഷ്ഠിരനോട് രാജധർമ്മവും വ്യക്തിധർമ്മവും പ്രജാധർമ്മവും ആചരിക്കേണ്ടതിനേക്കുറിച്ച് സംസാരിച്ചു. സാസാരത്തിനിടയിൽ യുധിഷ്ഠിരൻ വേദവിജ്ഞാനവും ധനവും കളത്രധർമ്മവും ശാസ്ത്രവിജ്ഞാനവും എങ്ങനെ വിജയപ്രദമാക്കാൻ സാധിക്കുമെന്ന് ആരാഞ്ഞു. ഇതിനുത്തരമായി നാരദർ പറഞ്ഞു, അഗ്നിഹോത്രം പോലെയുള്ള കർമ്മങ്ങൾ ചെയ്യുമ്പോൾ വേദജ്ഞാനവും ധനം ആർജ്ജിച്ചു സ്വന്തം കാര്യങ്ങൾക്കും ധർമ്മസ്ഥാപനങ്ങൾക്കും ചിലവാക്കുമ്പോൾ അതിൽ വിജയിച്ചും, വിവാഹം വിജയിക്കുന്നത് ഭാര്യക്ക് സന്തോഷവും സന്താനലബ്ധിയും ഉണ്ടാകുമ്പോഴും ശാസ്ത്രജ്ഞാനം ഉണ്ടാകുന്നത് താഴ്മയിലും സർഗ്ഗങ്ങളിലും മുഴുകിയിരിക്കുമ്പോഴുമായിരിക്കും. ഇതിനു ശേഷം രാജ്യപുരോഗതിക്ക് എന്തെല്ലാം ചെയ്യണമെന്നും അതിനു യുധിഷ്ഠിരൻ അനുഷ്ഠിക്കേണ്ട ധർമ്മികതയേക്കുറിച്ചും സവിസ്തരം പറഞ്ഞുകൊടുത്തു. വിശദമായ ഈ വാക്കുകൾ കേട്ട് നാരദരുടെ കാൽക്കൽ യുധിഷ്ഠിരൻ പ്രണാമമർപ്പിച്ചു. നാരദരുടെ ചോദ്യങ്ങൾക്ക് യഥാവിധി മറുപടി പറയുകയും ചെയ്തു. ഇതിനുശേഷം അദ്ദേഹത്തിന്റെ അസംബ്ധിഹാളിനേക്കുറിച്ച് നാരദരോട് ചോദിച്ചു. ഇത്രയും മനോഹരമായ ഒരു മന്ദിരം ഇതിനു മുൻപ് കണ്ടിട്ടില്ലായെന്ന് നാരദർ പറഞ്ഞു. പിന്നീട് അദ്ദേഹം ഇന്ദ്രന്റേയും യമന്റേയും വരുന്നന്റേയും മന്ദിരങ്ങളേക്കുറിച്ചു വർണ്ണിച്ചു. ഇതിലൊക്കെ ഭംഗിയേറിയതാണ് ഈ സഭാമന്ദിരമെന്നും പറഞ്ഞു. പിതൃലോകത്തുള്ള പിതാവിനേക്കുറിച്ചും ഹരിശ്ചന്ദ്ര മഹാരാജാവിനേക്കുറിച്ചും ഉള്ള വിവരണശേഷം നാരദർ ദ്വാരകയിലേക്ക് പുറപ്പെട്ടു. ഇവിടെ വൈശമ്പായൻ പറയുന്നത്:

ഋഷേസ്തദു വചനം ശ്രുത്വാ നിശശ്വാസ യുധിഷ്ഠിരഃ  
 ചിന്തയൻ രാജസുയേഷ്ഠിന ലേഭേ ശർമ്മ ഭാരത  
 നാരദരരുടെ ഈ വാക്യങ്ങൾ കേട്ട് യുധിഷ്ഠിരൻ ദീർഘശ്വാസം വിട്ടു. രാജസുയം നടത്തുന്ന ചിന്തയാ യിരുന്നു മുഴുവനും. അതുകൊണ്ട് രാജാവിനു സമാധാനം കിട്ടിയില്ല.  
 യുധിഷ്ഠിരൻ തന്റെ മന്ത്രിമാരും മറ്റുമായി രാജസുയം നടത്തുന്നതിനേക്കുറിച്ച് ആലോചിച്ചു. യുധിഷ്ഠിരന്റെ ധർമ്മനിഷ്ഠയിൽ ആകൃഷ്ടരായിരുന്ന പ്രജകളെല്ലാം തന്നെ അദ്ദേഹത്തിനു പിന്തുണ നൽകി. അദ്ദേഹത്തിന്റെ മന്ത്രി പറഞ്ഞു,  
 തസ്യ സമ്രാട്ഗുണാർഹസ്യ ഭരതഃ കുരുനന്ദന  
 രാജസുയസ്യ സമയം മന്യന്തേ സുഹദസ്തവ  
 കുരുവംശരാജാവേ താങ്കൾക്ക് ചക്രവർത്തിയുടെ ഗുണങ്ങളെല്ലാമുണ്ട്. അതുകൊണ്ട് അങ്ങയുടെ സുഹൃദ്വലയങ്ങളെല്ലാം തന്നെ രാജസുയം നടത്താനുള്ള സമയമായെന്നു പറയുമെന്നു കരുതുന്നു.  
 അങ്ങനെ യുധിഷ്ഠിരൻ എല്ലാവരിലും വിജയിയാകാനുള്ള സമയമായി തനി്കെന്നു മനസിലാക്കി. മുനിവര്യന്മാരും ശ്രേഷ്ഠവ്യക്തികളുമായി ചർച്ച നടത്തി. ദ്വാരകാധിപതി കൃഷ്ണൻ സന്ദേശവാഹകനെ അയച്ചു. കൃഷ്ണൻ ഇന്ദ്രപ്രസ്ഥത്തിലെത്തി. കൃഷ്ണൻ കുന്തിദേവിയേയും പാണ്ഡുപുത്രന്മാരേയും കണ്ടു. വിശ്രമശേഷം യുധിഷ്ഠിരൻ കൃഷ്ണനെ സമീപിച്ചു വിവരം ധരിപ്പിച്ചു. കൃഷ്ണന്റെ സഹായമുണ്ടെങ്കിൽ മാത്രമേ ഈ കർമ്മം ശുഭകരമായി തീർക്കുവാൻ സാധിക്കുകയുള്ളുവെന്നും പറഞ്ഞു. കൃഷ്ണൻ ഇതിനു മറുപടിയായി രാജസുയം നടത്താൻ യുധിഷ്ഠിരന് അർഹതയുണ്ടെന്നും അദ്ദേഹത്തിന് എല്ലാമറിയാമെന്നും ചില കാര്യങ്ങളിൽ താനുപദേശിക്കാമെന്നും പറഞ്ഞു.



അവിടെയുള്ള ദുഷ്ടരായ രാജാക്കന്മാരുടെ പൂർണ്ണ വിവരങ്ങൾ കൃഷ്ണൻ നൽകി. ദിഗ്വിജയം നടത്തുമ്പോൾ പ്രതിയോഗിയായകുന്ന ശക്തിമാനായ ജരാസന്ധനേക്കുറിച്ചും പറഞ്ഞു.

ജരാസന്ധൻ: മഗധയുടെ രാജാവായിരുന്ന ബ്രഹ്മദ്രഥൻ സന്താനങ്ങളില്ലായിരുന്നു. അദ്ദേഹം വളരെയധികം വിഷമിച്ചു. അവസാനം ചണ്ഡികൗശികൻ മഹർഷിവര്യനെ ശരണം പ്രാധിച്ചു. ആകാശത്തു നിന്നും മുനിയുടെ മടിയിലേക്കു വീണ മാമ്പഴം മുനി രാജാവിനു കൊടുത്തുകൊണ്ട് ഇതു പത്നിക്കു ഭക്ഷിക്കുവാൻ സാധിച്ചാൽ മിടുക്കനായ ഒരു പുത്രനുണ്ടാകുമെന്നു പറഞ്ഞു. രാജാവ് ആ മാമ്പഴം ഭാഗംവെച്ച് രണ്ടു ഭാര്യമാർക്കുമായി കൊടുത്തു. രണ്ടുപേരും യഥാസമയം ഗർഭിണികളാകുകയും പ്രസവിക്കുകയും ചെയ്തു. പക്ഷെ കുഞ്ഞു മരിച്ചതും പകുതിവീതമായതും കണ്ട രാജാവ് കുട്ടികളെ ഉപേക്ഷിക്കുവാൻ ദാസരോടു പറഞ്ഞു. കാട്ടിൽ ഉപേക്ഷിച്ച ആ ശരീരം ജരയെന്ന രാക്ഷസി ഭക്ഷിക്കുവാനായി രണ്ടും കൂടി കൂട്ടി പിടിച്ചപ്പോൾ ഒരുമിച്ച് ഒരു കുഞ്ഞായി തീർന്നെന്നും കുഞ്ഞിന്റെ അലർച്ചകേട്ട് രാക്ഷസി അതിനെ രാജാവിന് എറിഞ്ഞു കൊടുത്ത് ഓടിപ്പോയെന്നും കഥ. പുത്രനേക്കണ്ട രാജാവ് സന്തോഷത്താൽ എടുത്ത് ജര സന്ധിപ്പിച്ച എന്ന അർത്ഥത്തിൽ ജരാസന്ധനെന്നു നാമകരണം നടത്തി വളർത്തി. പരാക്രമശാലിയായ ആ കുട്ടി വളർന്ന് യുദ്ധതൽപരനായി ദാരകയേപ്പോലും ആക്രമിച്ചു. കംസന്റെ പിതാവായ ഉഗ്രസേനനേയും തോൽപ്പിച്ചു.

കൃഷ്ണൻ പറഞ്ഞു, നിങ്ങൾക്ക് എന്റെ മനസ്സിയാമെങ്കിൽ, എന്നിൽ വിശ്വാസമുണ്ടെങ്കിൽ സമയം കളയാതെ എനിക്കു വാക്കു തരിക. അപ്പോൾ യുധിഷ്ഠിരൻ പറഞ്ഞു:

അച്യുതാച്യുത മാ മൈവം വ്യാഹരാമിത്രകർശന പാണ്ഡവാനാം ഭവാൻ നായോ ഭവന്തം ചാശ്രിതാവയം

അല്ലയോ അച്യുതാ അങ്ങനെ പറയരുത്. അങ്ങാണ് പാണ്ഡവരുടെ പ്രഭു. ഞങ്ങൾ അങ്ങയെ ആശ്രയിക്കുന്നവരാണ്. പാർത്ഥന് കൃഷ്ണനില്ലാതെയും കൃഷ്ണന് പാർത്ഥനില്ലാതെയും ജീവിക്കുവാൻ കഴിയില്ല. അവസാനം മുവരും യാത്ര തിരിച്ചു മഗധയിലെത്തി. വൈഹര, വരാഹ, വൃഷഭ, ചൈര്യക, ചൈത്യക ഈ അഞ്ചു ശ്രേഷ്ഠ മലകളും ഗൗതമന്റെ പുണ്യഭൂമിയും മറ്റും ദർശിച്ച് അവർ മഗധപുരിയിലെത്തി. ഈ സമയം വിജ്ഞാനികളായ ബ്രാഹ്മണശ്രേഷ്ഠന്മാർ പല ദുഃശ്ലകുന്ദങ്ങളും കണ്ടത് ജരാസന്ധനെ ധരിപ്പിച്ചു. വേഷപ്രച്ഛന്നരായ മുവർ മഗധപുരിയിൽ പ്രവേശിച്ചു. ഇവരെ കണ്ട ജരാസന്ധൻ അവരെ ആദരപൂർവ്വം സ്വീകരിച്ചു

രുത്തി ആഗമനോദ്ദേശം ആരാഞ്ഞു. തങ്ങൾ പല ദേശങ്ങളിലൂടെ സഞ്ചരിച്ച് ജരാസന്ധന്റെ കീർത്തിയാൽ ആകൃഷ്ടരായി വന്നവരാണെന്നറിയിച്ചു. സന്യാസവേഷധാരികളാണെങ്കിലും ക്ഷത്രിയരുടെ ലക്ഷണമാണ് നിങ്ങൾക്ക്, ശരിക്കും നിങ്ങളാരാണെന്നു ജരാസന്ധൻ ചോദിച്ചു. നിങ്ങൾ വേഷം മാറിവന്നവരാണെങ്കിൽ കൂടി ആഗമനോദ്ദേശം എന്താണെന്നു അറിയിക്കണമെന്ന് ജരാസന്ധൻ പറഞ്ഞു. ശത്രുവിന്റെ ഗൃഹത്തിൽ നിന്നും സത്കാരം സ്വീകരിക്കാറില്ലായെന്ന് കൃഷ്ണൻ പറഞ്ഞ് സത്കാരം നിഷേധിച്ചു. പക്ഷെ തനിക്ക് എന്താണ് ശത്രുതയെന്ന് മനസിലാകുന്നില്ലായെന്ന് ജരാസന്ധൻ പറഞ്ഞു. തങ്ങൾ ധർമ്മപരിപാലനത്തിൽ ഉറച്ചു നിൽക്കുന്നവരാണെന്നും ഏതു സാഹചര്യത്തിലായാലും ക്രൂരത പ്രവർത്തിക്കുന്നവർ ക്രൂരരായിരിക്കുമെന്നും കൃഷ്ണൻ പറഞ്ഞു.

നാസ്തി ലോകേ പുമാനന്യഃ ക്ഷത്രിയേഷിതി ചൈവ തത്

മന്യസേ സ ച തേ രാജൻ സുമഹാൻ ബുദ്ധി വിപ്ലവഃ

അല്ലയോ രാജാവേ ലോകത്തിൽ നിനക്കു തുല്യനായി മറ്റൊരു ക്ഷത്രിയനില്ലായെന്ന ധാരണ നിങ്ങളുടെ കണക്കു കൂട്ടലിൽ വന്ന തെറ്റാണ്.

നിങ്ങൾ നിങ്ങളുടെ സൈനിക ബലത്തിലും കായികബലത്തിലും അഭിമാനിയാണ്. പക്ഷെ നിങ്ങളോടു യുദ്ധം ചെയ്യുന്നതുതന്നെ സ്വർഗ്ഗത്തിലേക്കുള്ള വാതിൽ തുറക്കാനുപകരിക്കും. അതുകൊണ്ട് മറ്റുള്ളവരെ കുറവുള്ളവരായി കണക്കാക്കാതിരിക്കൂ. നിങ്ങളേക്കാൾ വീരന്മാർ വേറെയുണ്ട്. അതുകൊണ്ട് ഞങ്ങളോട് യുദ്ധം ചെയ്യുക, കൃഷ്ണൻ പറഞ്ഞു. പിടിച്ചുവെച്ചിരിക്കുന്ന രാജാക്കന്മാരെ സ്വതന്ത്രരാക്കണമെന്നു കൂടി പറഞ്ഞു.

ഞാൻ യുദ്ധത്തിൽ പരാജയപ്പെടുത്തിയവരെ മാത്രമേ ജയിലിലടച്ചിട്ടുള്ളൂ. അവസാനം ഞങ്ങൾ മൂന്നുപേരിൽ ആരോടാണ് യുദ്ധം ചെയ്യുകയെന്ന ചോദ്യത്തിന് ഉത്തരമായി ഭീമസേനനെന്ന് മറുപടി പറഞ്ഞു. ദന്ദയുദ്ധത്തിനുള്ള സന്നാഹമൊരുങ്ങി.

അവമുച്യ കിരീടം സ കേശാൻ സമനുഗൃഹ്യ ച ഉദതിഷ്ഠ്ജജരാസന്ധോ വേലാതിഗ ഇവാർണ്ണവഃ കിരീടം മാറ്റി തല കെട്ടിവെച്ച് നിന്ന ജരാസന്ധൻ കരയിലേക്കാഞ്ഞടിക്കുന്ന കടലുപോലെ തോന്നിച്ചുവെന്നാണ് പറഞ്ഞിരിക്കുന്നത്.

ഭീമനെ ദന്ദയുദ്ധത്തിനായി ക്ഷണിച്ചു. ഭീമസേനൻ അർജുനനോടും കൃഷ്ണനോടും അനുവാദം വാങ്ങി ജരാസന്ധനോടടുത്തു. ദന്ദയുദ്ധമാരംഭിച്ചു. രണ്ടുപേരും ദന്ദയുദ്ധത്തിൽ വീരന്മാരായിരുന്നു. ധാരാളമാളുകൾ യുദ്ധം കാണാനെത്തിയിരുന്നു. ഗദയുടെ



ശബ്ദം എല്ലായിടത്തും മാറ്റാലികൊണ്ടു. ദിവസങ്ങൾ നീണ്ട യുദ്ധം. ഭീമൻ വായുഭഗവാനിൽ നിന്നു ലഭിച്ച ശക്തി മുഴുവനുപയോഗിച്ചു ജരാസന്ധവധം നടത്തണമെന്നു കൃഷ്ണൻ ഭീമനോടു പറഞ്ഞു. രണ്ടുപേരുടേയും ഗർജ്ജനങ്ങൾ ജനങ്ങളെ ഭയപ്പെടുത്തി. അവസാനം ഭീമൻ ജരാസന്ധന്റെ പിറകിൽ മുട്ടമർത്തി ജരാസന്ധന്റെ ശരീരത്തെ രണ്ടാക്കി ഉച്ചത്തിൽ ഗർജ്ജിച്ചു. മഗധ വാസികൾ ഭയം കൊണ്ട് നിശ്ശബ്ദരായി.

കിം നു സ്യാദ്ധിമവാൻ ഭിന്നഃ കിം നു സിദ് ദീര്യതേ മഹീ

ഇതി വൈ മാഗധാ ജജ്ഞുർഭീമസേനസ്യ നിഃസ്വനാത്

ഭീമന്റെ ഗർജ്ജനം കേട്ട് ഹിമാലയപർവ്വതം താഴേക്ക് പതിക്കുകയാണോയെന്ന് മഗധരാജ്യത്തെ ജനങ്ങൾ വിചാരിച്ചു. ജരാസന്ധന്റെ മരണം ശരിയാണെന്നു മനസിലാക്കിയ അവർ ഭയത്തിൽ നിന്നും മാറി കൃഷ്ണസമീപമെത്തി. ജരാസന്ധന്റെ മരണാനന്തര കർമ്മങ്ങൾ പുത്രൻ സഹദേവൻ നടത്തി. പിന്നീട് അവിടെ കാരാഗൃഹത്തിൽ കിടന്നിരുന്ന എല്ലാവരേയും മോചിപ്പിച്ചു. കൃഷ്ണൻ, അർജ്ജുനനും ഭീമനുമായി തിരികെയുള്ള യാത്രയേക്കുറിച്ച് വൈശമ്പായൻ പറയുന്നത്

ഹയൈർദിവൈഃ സമായുഷേതാ രഥേ വായുസമോ ജവേ

അധിഷ്ഠിതഃ സ ശുശുഭേ കൃഷ്ണോനാതീവ ഭാരതകാറ്റിന്റെ വേഗതയിൽ ഭംഗിയേറിയ കുതിരകൾ വലിക്കുന്നതും കൃഷ്ണൻ നയിക്കുന്നതുമായ ആ രഥം ശില്പചാതുര്യത്താൽ മനോഹരമായിരുന്നു. കൃഷ്ണൻ മോചിപ്പിച്ച എല്ലാ രാജാക്കന്മാരും കൃഷ്ണന്റെ കാൽക്കൽ നമിച്ചു. തങ്ങൾ എന്തുചെയ്യാനും തയാറാണെന്നറിയിച്ചു. മൂല്യങ്ങളും ധർമ്മനിഷ്ഠയും പ്രവർത്തിയായി സ്വീകരിച്ചിരിക്കുന്ന യുധിഷ്ഠിര മഹാരാജാവ് രാജസൂയ യജ്ഞം നടത്താൻ പോകുകയാണെന്നും അദ്ദേഹത്തോട് എല്ലാ വിധത്തിലും സഹകരിക്കണമെന്നും പറഞ്ഞു. കൃഷ്ണന്റെ വാക്കുകൾ അവർ സസന്തോഷം സ്വീകരിച്ചു. ജരാസന്ധന്റെ മകൻ സഹദേവനും മന്ത്രിസമേതം കൃഷ്ണനെ ആദരിച്ചു. അങ്ങനെ ആദരങ്ങളേറ്റുവാങ്ങി കൃഷ്ണനും പാണ്ഡവരും തിരികെ ഇന്ദ്രപ്രസ്ഥത്തിലെത്തി യുധിഷ്ഠിരനോട് ജരാസന്ധനെ ഭീമൻ വധിച്ച കാര്യം പറഞ്ഞു. ധർമ്മപുത്രർ യഥാവിധി അവരെ സ്വീകരിച്ചു. എല്ലാവരോടും യാത്ര പറഞ്ഞ് കൃഷ്ണൻ തിരികെ പോയി. ഗാണ്ഡീവം തുടങ്ങിയ ആയുധങ്ങളും വേഗതയേറിയ രഥങ്ങളും പാണ്ഡവർക്കു ലഭിച്ചു. ഇനി ആവശ്യം ധനമാണെന്നും ധനാവ്യരായ അയൽരാജ്യങ്ങളെ തോൽപിച്ച് അത് നേടണമെന്നും അർജ്ജുനൻ പറഞ്ഞു. അർജ്ജുനൻ

എല്ലാ ഗുരുപൂജകളും നടത്തി കാര്യങ്ങൾ ആരംഭിച്ചാൽ വിജയം അർജ്ജുനന്റേതായിരിക്കുമെന്നു ഇതിനു മറുപടിയായി യുധിഷ്ഠിരൻ, പറഞ്ഞു. അർജ്ജുനൻ അയൽരാജ്യങ്ങളായ കുബേരാജ്യങ്ങളേയും ഭീമസേനൻ കിഴക്കും സഹദേവൻ തെക്കും നകുലൻ പടിഞ്ഞാറും ഭാഗങ്ങളിലുള്ള രാജ്യങ്ങളിൽ വിജയം നേടാൻ ശ്രമിച്ചു. ജയഭേരി മുഴക്കിവന്ന സഹോദരങ്ങളുമായി യുധിഷ്ഠിരൻ കൃഷ്ണനെ കണ്ടു. ഇതെല്ലാം കൃഷ്ണനെ വകാശപ്പെട്ടതാണെന്നും മറ്റും പറഞ്ഞു. ഈ യാഗം നടത്തേണ്ടതും അങ്ങുതന്നെയാണ്, യുധിഷ്ഠിരൻ പറഞ്ഞു. എല്ലാം കേട്ടശേഷം കൃഷ്ണൻ പറഞ്ഞു:

തഥേവ രാജശാർദൂല സമ്രാടർഹോ മഹാക്രതും സംപ്രാപ്നുഹി തഥാ പ്രാപ്തേ കൃതകൃത്യം സ്മതതോ വയം

യജസ്വാഭീപ്സിതം യജ്ഞം മയി ശ്രേയസ്യവസ്ഥിതേ

നിയുക്ക്ഷ്യ ത്വംച മാം കൃത്യേ സർവ്വം കർതാ സ്മി തേ വചഃ

അല്ലയോ മഹാരാജാവേ, അങ്ങാണ് ചക്രവർത്തി. അതുകൊണ്ട് അങ്ങുതന്നെ രാജസൂയം നടത്തണം. അങ്ങ് ഇതു നടത്തുകയും അതിന്റെ ഫലം അങ്ങയ്ക്കു കിട്ടുകയും ചെയ്യുമ്പോൾ ഞങ്ങൾ വിജയകീർതി ചൂടും. ഞാനെപ്പോഴും അങ്ങയുടെ നന്മ കാംക്ഷിക്കുന്നയാളാണ്. എന്നെ ഏതെങ്കിലും പ്രവർത്തി ചെയ്യാൻ നിയോഗിച്ചാൽ ഞാനതു ഭംഗിയായി ചെയ്യും.

എല്ലാവർക്കും ഓരോ കർത്തവ്യങ്ങൾ ലഭിച്ചു. യുധിഷ്ഠിരൻ നകുലനെ ഹസ്തിനപുരത്തേക്കയച്ചു. ഭീഷ്മർ, ദ്രോണർ, കൃപാചാര്യർ തുടങ്ങിയ ബന്ധുമിത്രാദികളെ ക്ഷണിക്കാനാണയച്ചത്. എല്ലാവരുംതന്നെ യുധിഷ്ഠിരന്റെ കൊട്ടാരത്തിലെത്തി. യുധിഷ്ഠിരൻ എല്ലാവരേയും യഥാവിധി സ്വീകരിച്ചു. ആ ഭവനങ്ങളെല്ലാം തന്നെ ശില്പചാതുര്യം കൊണ്ട് മനം മയക്കുന്നവയായിരുന്നു. ധർമ്മപുത്രർ ഭീഷ്മാദികളെ സമീപിച്ച് ധനം വേണ്ടവിധം കൊടുക്കണമെന്നും മറ്റും പറഞ്ഞു. ദുര്യോധനനേയും മറ്റും ഓരോ ചുമതലകളേല്പിച്ചു. ബ്രാഹ്മണപൂജ അശ്വത്ഥാമാവിനും, ഭീമനും ദുശ്ശാസനനും, കൃഷ്ണനും അർജ്ജുനനും എല്ലാം ഓരോ ചുമതലകൾ കൊടുത്തു. അന്തപ്പുര ചുമതല പാഞ്ചാലിക്കും സുഭദ്രക്കും. ഈ ഐശ്വര്യപൂർണ്ണമായ തയാറെടുപ്പുകൾ ശകുനിക്കും കൗരവർക്കും കുറച്ചു വിഷമം തോന്നിയെങ്കിലും ജനങ്ങളെല്ലാം ആഹ്ലാദപൂർവ്വം വീക്ഷിച്ചുകൊണ്ടേയിരുന്നു. എല്ലാം ഭംഗിയായി നടക്കുന്നുവെന്നു കണ്ട യുധിഷ്ഠിരൻ പത്നീസമേതം യാഗദീക്ഷ ആചരിച്ചു.

(തുടരും)



# ഹരിസുധാലഹരി

നന്ദകുമാർ മേനോൻ ഫോൺ : 9895981809

### ശ്ലോകം -46

**ജ്വാ**ലാമാലകളാൽ ത്രിലോകദഹനം ചെയ്യും  
മഹാശേഷനാം

കാലാഗ്യാസ്യനെയും പരാപ്രകൃതിയേയും ഞാൻ  
നമിക്കുന്നിതാ

ലീലാലോകനശീതളാംശുനികരംതുകിബ്ദവാ  
നിജ്ജഗ -

ജ്ജാലം വീണ്ടുമഹോ രചിപ്പു കരുണാമൂർത്തേ  
ത്രിലോകീപതേ

### ശ്ലോകാർത്ഥം :

ഞാൻ, കാലാഗ്നിയാകുന്ന മുഖത്തിലെ തീജ്വാലകളെക്കൊണ്ട്, മൂന്നു ലോകങ്ങളെയും കത്തിക്കുന്ന മഹാശേഷനെയും, പരയാകുന്ന പ്രകൃതിയെയും ഇതാ നമസ്കരിക്കുന്നു. അല്ലയോ കാരുണ്യം തന്നെ രൂപമായവനേ, മൂന്നുലോകങ്ങളുടെയും അധിപാ, കളി

യായുള്ള ഒരു നോട്ടമാകുന്ന അമൃതകിരണക്കൂട്ടം ചൊരിഞ്ഞ്, അവിടുന്ന് തന്നെ ഈ പ്രപഞ്ചമാകുന്ന വല വീണ്ടും സൃഷ്ടിക്കുന്നു.

### വ്യാഖ്യാ :

സ്വാധിഷ്ഠാനചക്രത്തിനെ പേരെടുത്തു പറയാതെ, ഹൃതവഹം സ്വാധിഷ്ഠാനേ എന്ന ശങ്കരവചനത്തെ അനുസ്മരിക്കുന്ന വണ്ണം പ്രതീകവർണ്ണനകളിലൂടെ സൂചിപ്പിക്കുകയാണിവിടെ. വിഷ്ണുപുരാണപ്രകാരം, കല്പാന്തത്തിൽ അനന്തന്റെ മുഖത്തു നിന്നും അഗ്നിജ്വാലകളായി രൂദ്രൻ അവതരിച്ച് ത്രിലോകത്തെ ദഹിപ്പിക്കുന്നു. ആ ശേഷനെയും, കേവലശക്തിയായ പരാപ്രകൃതിയെയും ഞാൻ നമസ്കരിക്കുന്നു. ആ പ്രപഞ്ചദഹനം ചെയ്യുന്ന അവിടുന്ന് തന്നെ വീണ്ടും ഒരു കളിനോട്ടമാകുന്ന അമൃതകിരണങ്ങളാൽ ഈ പ്രപഞ്ചത്തെ സൃഷ്ടിക്കുന്നു.

## വിശേഷ ദിവസങ്ങൾ

### 2020 ഫെബ്രുവരി 16 മാർച്ച് 15 വരെ

ഫെബ്രുവരി	16	എറണാകുളം കരയോഗം സപ്താഹയജ്ഞം ആരംഭം
	21	ശിവരാത്രി
	22	തൃപ്പൂണിത്തുറ ആറാട്ട്
	23	കരയോഗം സപ്താഹയജ്ഞം സമാപനം
	25	ഏറ്റുമാനൂർ ഉത്സവാരംഭം, ശ്രീരാമകൃഷ്ണ ജയന്തി
	28	പുന്താനദിനം
	29	കുംഭഭരണി, വളഞ്ഞമ്പലം ദേവീക്ഷേത്രത്തിലെ താലപ്പൊലി
മാർച്ച്	3	ഏറ്റുമാനൂർ ഏഴരപ്പൊന്നാന ദർശനം
	5	ഏറ്റുമാനൂർ ആറാട്ട്
	6	ഗുരുവായൂർ കൊടിയേറ്റ്
	8	ചോറ്റാനിക്കര മകം
	9	ആറ്റുകാൽ പൊങ്കാല
	10	ഹോളി
	15	ഗുരുവായൂർ ആറാട്ട്

## നായർ സ്ത്രീസമാജം 2020 ഫെബ്രുവരി മാസ പരിപാടികൾ

തീയതി	പരിപാടി	സമയം
18.02.2020	സോഷ്യൽ ഇറവനിംങ്ങ്	4.00 P.M.



# എറണാകുളം കരയോഗം പി.എസ്. ഗോപിനാഥൻ നായർ അവാർഡ്-2020

## അപേക്ഷകൾ ക്ഷണിക്കുന്നു

**കേ**രള നദീ സംരക്ഷണ സമിതി സ്ഥാപക അധ്യക്ഷനായിരുന്ന പി.എസ്. ഗോപിനാഥൻ നായർ എറണാകുളം കരയോഗവുമായി ചേർന്ന് 2008 മുതൽ 'എറണാകുളം കരയോഗം-പി.എസ്. ഗോപിനാഥൻ നായർ അവാർഡ്' രൂപപ്പെടുത്തിയിരിക്കുന്നു. പി.എസ്.ഗോപിനാഥൻ നായർ 'ഭൂമിക്കുപനി, ജലംജീവജലം' തുടങ്ങിയ അനവധി ആധികാരിക പരിസ്ഥിതി ശാസ്ത്ര കൃതികളുടെ രചയിതാവുമാണ്. അദ്ദേഹത്തിന്റെ പേരിലാണ് സംസ്ഥാനതലത്തിലുള്ള ഈ പരിസ്ഥിതി സംരക്ഷണ അവാർഡ്.

കേരളത്തിലെ പരിസ്ഥിതി സംരക്ഷണ-വിദ്യാഭ്യാസ മേഖലകളിൽ പ്രാഗല്ഭ്യം നേടിയവർ ഉൾക്കൊള്ളുന്ന ഒരു സമിതിയാണ് അവാർഡ് ജേതാക്കളെ തിരഞ്ഞെടുക്കുക. അവാർഡിനായി നാമനിർദ്ദേശം ചെയ്യപ്പെടുന്നവർ പരിസ്ഥിതി സംരക്ഷണരംഗത്ത് മികച്ച സേവനം കാഴ്ച വെച്ചവരോ, ഭൂമി, ജലം, വായു, ശബ്ദ, മലിനീകരണ പ്രശ്നങ്ങൾക്ക് ബഹുജനങ്ങളുടേയും, മലിനീകരണ നിയന്ത്രണബോർഡിന്റേയും, സംസ്ഥാന സർക്കാരിന്റേയും ശ്രദ്ധയിൽ കൊണ്ടുവന്ന് പരിഹാരം കണ്ടെത്തുന്നതിൽ നിരന്തരം ശ്രമിക്കുന്നവരോ, വനനശീകരണത്തിനെതിരായി ബഹുജനപ്രതിരോധം സംഘടിപ്പിക്കുന്നതിന് പരിശ്രമിച്ചവരോ, പരിസ്ഥിതി പ്രശ്നങ്ങൾ സംബന്ധിച്ച് പൊതുജനബോധവൽക്കരണങ്ങൾ മുൻകയ്യെടുത്തവരോ, പരിസ്ഥിതി സംബന്ധമായ പഠനങ്ങൾ നടത്തുക വഴി ഈ രംഗത്തുള്ള പ്രശ്നങ്ങൾക്ക് പരിഹാരം കണ്ടെത്താൻ സഹായിച്ചവരെയോ/സംഘടനകളേയോ/സ്ഥാപനങ്ങളേയോ അവാർഡിന് നിർദ്ദേശിക്കപ്പെടാവുന്നതാണ്. 15,000/- (പതിനയ്യായിരം) രൂപയും, പ്രശസ്തി പത്രവും, ഫലകവും അടങ്ങുന്നതാണ് ഈ അവാർഡ്.

അർഹതയുള്ള വ്യക്തികളെ ഏതെങ്കിലും രജിസ്റ്റേർഡ് പരിസ്ഥിതി സംഘടനകൾക്കോ, വ്യക്തികൾക്കോ നാമനിർദ്ദേശം ചെയ്യാവുന്നതാണ്. നിർദ്ദിഷ്ടവ്യക്തിയെ/സംഘടനയെ/സ്ഥാപനങ്ങളെ സംബന്ധിക്കുന്ന ബയോഡാറ്റ സഹിതമുള്ള പൂർണ്ണവും ആധികാരികവുമായ വിവരങ്ങൾ നിർദ്ദേശത്തോടൊപ്പം ഉണ്ടായിരിക്കണം. അവാർഡിനുള്ള നിർദ്ദേശങ്ങൾ 2020 മാർച്ച് 10 നു മുമ്പായി, കൺവീനർ, പരിസ്ഥിതി കമ്മിറ്റി, എറണാകുളം

കരയോഗം- പി.എസ്. ഗോപിനാഥൻ നായർ അവാർഡ് 2020, "എറണാകുളം കരയോഗം, ടി.ഡി.എം.ഹാൾ കോംപ്ലക്സ്, കൊച്ചി 682016 എന്ന വിലാസത്തിലോ, E-mail:ekmkgm@gmail.com, web: www.ernakulamkarayogam.com എന്നതിലൂടെയോ അയക്കാവുന്നതാണ്. നിശ്ചിത തീയതിക്കുശേഷം ലഭിക്കുന്ന നിർദ്ദേശങ്ങൾ പരിഗണിക്കുന്നതല്ല.

നിർദ്ദേശങ്ങൾ അടങ്ങിയ കവറിൽ 'എറണാകുളം കരയോഗം-പി.എസ്.ഗോപിനാഥൻ നായർ അവാർഡ്-2020' എന്ന് വ്യക്തമായി രേഖപ്പെടുത്തിയിരിക്കണം. അവാർഡ് നിർണ്ണയ സമിതിയുടെ തീരുമാനം അന്തിമമായിരിക്കും. കൂടുതൽ വിവരങ്ങൾക്ക് കരയോഗം ഓഫീസിൽ നേരിട്ടോ, എസ്. ജയതിലകൻ, മൊബൈൽ: 9846042900, sjayathilakan42@gmail.com മുഖേനയോ ബന്ധപ്പെടാവുന്നതാണ്. ഈ വർഷത്തെ (പതിമൂന്നാമത്) പരിസ്ഥിതി അവാർഡ് ദാനം 2020 ഏപ്രിൽ 22ന് ബുധനാഴ്ച, ഭൗമദിനത്തിൽ വൈകുന്നേരം അഞ്ചുമണിക്ക് ടി.ഡി.എം.ഹാളിൽ വച്ച് നടത്തുന്നതാണ്.

പി.രാമചന്ദ്രൻ (വേണു)  
ജനറൽ സെക്രട്ടറി



**എറണാകുളം കരയോഗം**

**എറണാകുളം കരയോഗം എടുക്കു ജീവകാരുണ്യ പ്രവർത്തനങ്ങളിൽ പങ്കാളിയാവൂ...**

**94 വർഷത്തെ സേവനപാരമ്പര്യമുള്ള എറണാകുളം കരയോഗത്തിൽ കൊച്ചി കോർപ്പറേഷൻ പരിധിയിൽ സ്ഥിരതാമസമുള്ള എല്ലാ നായർ സമുദായാംഗങ്ങൾക്കും കരയോഗം നിയമാവലിയിൽ വിധേയമായി അംഗത്വം ലഭിക്കുന്നതാണ്. ഈ അവസരം പ്രയോജനപ്പെടുത്തുക. കൂടുതൽ വിവരങ്ങൾക്ക്: 0484 2361160**

Email: ekmkgm@gmail.com





# പാതൺജലയോഗദർശനം

കൈതപ്രം വാസുദേവൻ നമ്പൂതിരി ഫോൺ : 9447077203

പരമാണു പരമമഹത്വാനോസ്യ  
വശീകാര : - 1-40

**അ**വൻ (യോഗിക്ക്) പരമാണു മുതൽ പരമ മഹത്തു വരെ വശത്തിലാകും. കഴിഞ്ഞ സൂത്രങ്ങളിൽ പറഞ്ഞ ഉപായങ്ങൾ അഥവാ പരികർമ്മങ്ങൾ ചെയ്ത് മന : സ്ഥിരത നേടിയ യോഗിക്ക് സൂക്ഷ്മ വിഷയങ്ങൾ ധ്യാനിച്ചു ധ്യാനിച്ചു പരമാണു വരെ ചെല്ലാൻ ഒരു തടസ്സവും ഉണ്ടാവില്ല. സ്ഥൂലമായതിലും അതേ സ്വാധീനം ലഭിക്കും. ആകാശം പോലെ അതിവിശാലമായ വിഷയങ്ങളിലും മനസ്സ് ഉറച്ചു നില്ക്കും. എവിടെയും തടസ്സമില്ല. ഇതാണ് ചിത്തത്തിന്റെ ഉത്കൃഷ്ടമായ വശീകാര സ്ഥിതി. ഈ സ്ഥിതി നേടിക്കഴിഞ്ഞാൽ പിന്നെ പരികർമ്മങ്ങളുടെ , ഏകാഗ്രത സാധനകളുടെ ആവശ്യമില്ല. പരികർമ്മങ്ങളുടെ ഫലമാണ് ചിത്തത്തിന്റെ വശീകാര അവസ്ഥ, ധാരണാ സ്ഥൈര്യത്തിന്റെ ലക്ഷണമാണ്. തെളിവാൻ വശീകാര സ്ഥിതി. വശീകാര വൈരാഗ്യത്തെപ്പറ്റി മുന്പ് പതിനഞ്ചാം സൂത്രത്തിൽ പറഞ്ഞിട്ടുണ്ട്.

ധ്യാനം തന്നെയാണ് അനന്തമായ ശക്തിയുടെ കവാടം. ഉന്നതമായ ബോധതലങ്ങളിലേക്ക് അത് നമ്മെ നയിക്കും. അതിന്റെ ആഴത്തിലേക്ക് സൂക്ഷ്മമാത് സൂക്ഷ്മതലങ്ങളിലേക്ക് കൊണ്ടു പോകും. വലിയ മാറ്റങ്ങൾ ഉണ്ടാകും.

മഞ്ഞുകട്ട ചൂടാക്കിയാൽ അതുരുകി വെള്ളമാകും. വീണ്ടും ചൂടാക്കിയാൽ ഒരു ഘട്ടത്തിൽ അത് ആവിയാകും. രണ്ടു മാറ്റത്തിനും കാലവും താപവും ആവശ്യമാണ്. മഞ്ഞുകട്ട അനങ്ങില്ല. തനി ജഡ വസ്തു. ജീവസ്പുരണമില്ല. വെള്ളമാവുമ്പോൾ അനങ്ങാൻ തുടങ്ങി. ജീവൻ വെച്ചു. താഴോട്ടൊഴുകുന്നു. എന്നാൽ നീരാവിയായപ്പോൾ അതു നിരപ്പിലല്ല സഞ്ചരിക്കുന്നത്. ലംബമായി മേലോട്ടു സഞ്ചരിക്കാൻ തുടങ്ങുന്നു. ഇതുപോലെ ബോധതലം തപസ്സിലൂടെ സാധനയിലൂടെ ഉയരുന്നു.

യോഗാഭ്യസനത്തിലൂടെ ലഭിക്കുന്ന സിദ്ധികൾക്ക് അതിരില്ല എന്നാണ് ഇവിടെ പറഞ്ഞു വെക്കുന്നത്. ഇത് മൂന്നാമദ്ധ്യായത്തിൽ, വിഭൂതി പാദത്തിൽ വരുന്ന സിദ്ധികളുമായി താരതമ്യം ചെയ്യുമ്പോൾ ഇത് അതിലേക്കുള്ള ഒരു ചൂണ്ടുപലകയായി കണക്കാക്കാം.

നമ്മൾ ജാഗ്രത്തായ, ബോധപൂർണ്ണമായ അവസ്ഥയിലാണുള്ളത്. ഇവിടെ നിന്ന് മനസ്സിന്റെ അബോധതലങ്ങളിലേക്ക് ഇറങ്ങണം. ധ്യാനം തന്നെ മാർഗ്ഗം. അതിൽ നിന്നു തന്നെ ഇതിനു വേണ്ട ശക്തിയും സംഭരിക്കണം. അപ്പോൾ ഉറക്കത്തിന്റെയും സ്വപ്നത്തിന്റെയും ഒക്കെ

രഹസ്യങ്ങളിലേക്കിറങ്ങിച്ചെല്ലാൻ കഴിയും. അതിലൂടെ അതിബോധതലങ്ങളെ അറിയാം.

ജാഗ്രത്തിൽ, അതായത് ഉണർന്നിരിക്കുന്ന അവസ്ഥയിൽ പോലും നാം കാര്യങ്ങൾ ചെയ്യുന്നത് അബോധപൂർവ്വമാണ്. ഓരോന്നും ബോധപൂർവ്വം ചെയ്യുമ്പോൾ അതിന്റെ മാറ്റം അറിയാം. കർമ്മം കർമ്മയോഗമായി മാറുന്നത് അപ്പോഴാണ്.

വശീകരണമെന്നാൽ ലൗകികാർത്ഥത്തിൽ നിയന്ത്രണം സ്വാധീനം എന്നൊക്കെ അർത്ഥം വരും.

നാം യോഗ പഠിക്കാൻ തുടങ്ങുമ്പോൾ ചെറിയ കാര്യങ്ങളിൽ ശ്രദ്ധ വരാൻ തുടങ്ങും. ഓരോ അവയവത്തിലും അനുഭവപ്പെടുന്ന ചെറിയ വേദന പോലും ശ്രദ്ധയിൽ വരും. ഇന്നലെ യോഗ ചെയ്യുമ്പോൾ ഉഷ്ണം അനുഭവപ്പെട്ടു. ഇന്നു കുറവാണ്. വാസ്തവത്തിൽ കൊച്ചു കൊച്ചു കാര്യങ്ങളാണ് ശ്രദ്ധിക്കാതിരുന്നത് പിന്നീട് കഴുപ്പത്തിൽ ചാടുന്നത്. മിക്ക വിവാഹമോചനങ്ങളും ഇത്തരം അശ്രദ്ധയുടെ ഫലമാണ്.

മറ്റൊരു തരമാണ് സങ്കുചിതത്വം. നമ്മുടെ ഓഫീസിലെ ചെറു പ്രശ്നങ്ങളിൽ കൂടുങ്ങിപ്പോവുക. പുറത്ത് വിശാലമായൊരു ലോകം ഉണ്ടെന്ന് മറന്നു പോവുക.

വീട്ടിലുള്ള മാലിന്യങ്ങൾ ആരും കാണാതെ അടുത്ത പറമ്പിലോ പൊതുസ്ഥലത്തോ ഉപേക്ഷിക്കുന്നത് മനസ്സിന്റെ സങ്കുചിതത്വമാണ്. സമൂഹവും പ്രകൃതിയും നമ്മുടേതു തന്നെയെന്ന ധാരണ വരണം. തുറന്ന മനസ്ഥിതി വേണം. അല്ലാത്തപ്പോഴാണ് ഭയവും മതിലുകളുമൊക്കെ വരുന്നത്. വലുതിനെയും ചെറുതിനെയും കാണാൻ കഴിയുന്ന ദൃഷ്ടിയാണ് യോഗ തരുന്നത്.



**ചൈത്രം**

- **മാനസിക സംഘർഷമനുഭവിക്കുന്നവർ**
  - ഏകാന്തതയനുഭവിക്കുന്നവർ
  - ജീവിതം അവസാനിപ്പിക്കണമെന്ന് തോന്നുന്നവർ
- **നിങ്ങളുടെ വിഷമം പങ്കുവയ്ക്കാൻ നേരിട്ടും ഫോണിലും ബന്ധപ്പെടാം;**

**0484 2361161. ചൈത്രത്തിലെ സേവനം തികച്ചും സൗജന്യവും സ്വകാര്യവുമാണ്**

**ഉച്ചയ്ക്ക് 2 മണി മുതൽ 5 മണി വരെ**



### 20-ാം ചരമവാർഷികം

22.02.2020

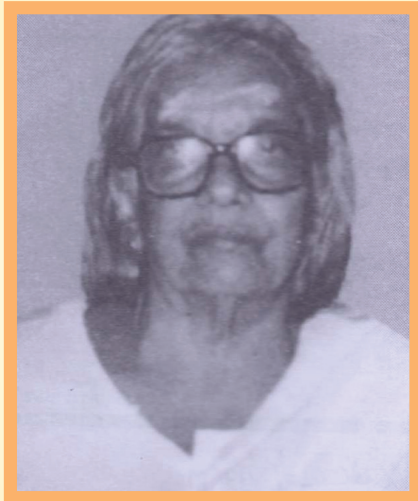

**ഉപ്പത്ത് മീനാക്ഷിയമ്മ**  
രവിപുരം  
കൊച്ചി- 682016

### 7-ാം ചരമവാർഷികം

20.02.2020



**ഇല്ലിക്കൽ കൃഷ്ണമേനോൻ**  
എഴുത്തുതൂണിൽ ഹൗസ്  
ആലപ്പാട് ക്രോസ് റോഡ്  
രവിപുരം

### 2020 ജനുവരി മാസത്തിൽ അന്തരിച്ച കരയോഗാംഗങ്ങൾക്ക് ആദരോത്സവങ്ങൾ



**രാജേന്ദ്രൻ. പി**  
L/4177, പരമേശ്വരത്ത്  
CC XLII/1743  
ഓൾഡ് റെയിൽവേ  
സ്റ്റേഷൻ റോഡ്  
കൊച്ചി - 682016



**നാരായണ മേനോൻ വി.കെ**  
L/2865, ലക്ഷ്മി, 32/323  
3rd ക്രോസ് റോഡ്  
ഗിരിനഗർ സൗത്ത്  
കൊച്ചി - 682020

### 10-ാം ചരമവാർഷികം

07.02.2020



**പ്രവീൺകുമാർ. സി. (അപ്പു)**  
ശ്രീശക്തി  
കിഴക്കേ ആലപ്പാട് വീട്  
കൊച്ചി - 682016



കുംഭം

ദിനം

ഹരി ശ്രീ ഗണപതയെ നമഃ അവിഷ്നമസ്തു

Tel : TDM -2361160,  
Mob : 96456 83491

# മാസപ്പലം

2020 ഫെബ്രുവരി 15 മുതൽ മാർച്ച് 15 വരെ

ജ്യോതിഷചാര്യൻ: ജി.കെ. മേനോൻ



**മേടക്കൂറ് (അശ്വതി, ഭരണി, കാർത്തിക 1/4):** ഈ കുറു കാർക്ക് വ്യാഴം ഭാഗ്യ സ്ഥാനത്തു സഞ്ചരിക്കുന്ന കാലമായതിനാൽ പൊതുവേ കാലം അനുകൂലമായിരിക്കും എല്ലാ കാര്യത്തിലും ഈശ്വരധീനവും ഭാഗ്യയോഗവും ഉണ്ടാകും. അനുരോട് സഹാനുഭൂതി തോന്നുകയും അവരെ സഹായിക്കുവാൻ പരിശ്രമിക്കുകയും ചെയ്യും. ശനി കർമ്മസ്ഥാനത്തേക്ക് പകരുന്നതിനാൽ തൊഴിൽ രംഗത്ത് ചില മാറ്റങ്ങൾ പ്രതീക്ഷിക്കുമായി അനുഭവപ്പെടും. ശിവൻ ധാരാളം വിളക്ക്, നവഗ്രഹക്ഷേത്രത്തിൽ ശനിഗ്രഹ പൂജ എന്നിവ നടത്തുക.



**ഇടവക്കൂറ് (കാർത്തിക 3/4 രോഹിണി, മകയിരം 1/2):** വാക്ക് ക്രമം വീട്ട് കലഹങ്ങൾക്കും മനഃപ്രയാസത്തിനും ഇടവരുത്തും കൂടുമ്പതിൽ അഭിപ്രായ വ്യത്യാസം അനൈകൃത്തിനും അസ്വസ്ഥതയ്ക്കും ഇടവരുത്തും. മധ്യസ്ഥ ശ്രമങ്ങളിൽ നിന്നും വീട്ട് നിൽക്കണം. ശനി ഭാഗ്യസ്ഥാനത്തും വ്യാഴം അഷ്ടമത്തിലും സഞ്ചരിക്കുന്ന കാലമായതിനാൽ വേണ്ടപ്പെട്ടവരിൽ നിന്നു പോലും പ്രതീക്ഷിക്കാൻ പറ്റാത്ത അനുകൂലങ്ങളും ഭാഗ്യദോഷം കാരണം ചില അവസരങ്ങൾ നഷ്ടപ്പെടും. ദോഷപരിഹാരമായി വിഷ്ണു സഹസ്രനാമജപവും ക്ഷേത്ര ദർശനവും നടത്തുക.



**മിഥുനക്കൂറ് (മകയിരം 1/2, തിരുവാതിര, പുണർതം 3/4):** ശിരോ രോഗം ദന്ധിമാർ തമ്മിൽ കാര്യമില്ലാത്ത കാര്യത്തിനു പോലും കലഹിക്കേണ്ടി വരിക എന്നീ ദോഷഫലങ്ങൾ ഉണ്ടാകും. വിവാഹത്തിന് ശ്രമിക്കുന്നവർക്ക് അനുകൂലമായ സാഹചര്യമാണ്. മുടങ്ങി കിടക്കുന്ന പല കാര്യങ്ങളും അനുകൂലമായി വരും. ധനവും ബന്ധു പുഷ്ടിയും പ്രതാപവും വന്ന് ചേരും. ഗുരുസ്ഥാനിയരുടെ പ്രീതി നേടണം സർക്കാരിൽ നിന്നും മേലധികാരികളിൽ നിന്നും അനുകൂല മല്ലാത്ത ചില നടപടികൾ ഉണ്ടാകാം. ശിവപ്രീതി വരുത്തുന്നത് നല്ലതാണ്.



**കർക്കിടകക്കൂറ് (പുണർതം 1/4, പൂയം, ആയില്യാം):** ശത്രുക്കളിൽ നിന്നും ഉപദ്രവം കൂക്ഷി രോഗം ചില പ്രയാസപ്പെട്ട വസ്തുക്കൾ കൈമോശം വരാൻ സാധ്യത. അഗ്നിയിൽ നിന്നും കള്ളൻമാരിൽ നിന്നും അപകടത്തിനും നഷ്ടത്തിനും സാധ്യത ഉള്ളതിനാൽ കരുതലോടെയിരിക്കണം. വേണ്ടപ്പെട്ടവരിൽ നിന്നും അകന്ന് നിൽക്കേണ്ടി വരും പൊതുവെ ഈ മാസം അത്ര അനുകൂലമായിരിക്കില്ല. ദോഷപരിഹാരത്തിനായി സൂക്യത ഹോമവും ഗണപതി ക്ഷേത്ര ദർശനവും, സർപ്പപ്രീതി വരുത്തുക എന്നീ കാര്യങ്ങൾ ചെയ്യുക.



**ചിങ്ങക്കൂറ് (മകം, പുരം, ഉത്രം 1/4):** പൊതുവെ മാസം അനുകൂലമായിരിക്കും. ആറിലെ ശനിയും അഞ്ചിലെ വ്യാഴവും മുടങ്ങി കിടക്കുന്ന പല കാര്യങ്ങളും അനുകൂലമാക്കി മാറ്റും. വിദ്യാർത്ഥികൾക്ക് വിദ്യാ നേട്ടവും, ഉന്നത വിദ്യാഭ്യാസത്തിന് ശ്രമിക്കുന്നവർക്ക് ആഗ്രഹം ഫലപ്രദമാവുന്നതിനും സാധ്യതയുണ്ട്. ദാമ്പത്യ കലഹം മുരുകിടാനും തൻനിമിത്തം അകന്ന് കഴിയുന്നതിനെയും വരും. സ്ത്രീ മൂലം കലഹത്തിനും മാനഹാനിക്കും സാധ്യതയുള്ളതിനാൽ ശ്രദ്ധിക്കുക. ശിവക്ഷേത്ര ദർശനം നടത്തുകയും പഞ്ചാക്ഷരി ജപം നടത്തുകയും ചെയ്യുക.



**കന്നിക്കൂറ് (ഉത്രം 3/4, അത്തം, ചിത്തിര 1/2):** കാലം പൊതുവെ അനുകൂലമാണ്. ഇതുവരെ അനുഭവിച്ചുകൊണ്ടിരുന്ന കണ്ടകശനിയെ കൊണ്ടുള്ള ദുരിതത്തിന് അറ്റുതി വരും. തകർന്ന് പോയ പല പദ്ധതികളും പുനരുദ്ധരിക്കുവാൻ കഴിയും. വിദ്യാർത്ഥികൾക്ക് വിദ്യാ തസ്തികകൾ ഒഴിയും. കൂടുമ്പതിൽ സന്തോഷം ഉണ്ടാകും. യുവാക്കൾക്ക് വിവാഹത്തിന് അനുകൂല സാഹചര്യം ഉണ്ടാകും. ശത്രുക്കളിൽ വിജയം, ധനലാഭം, അംഗീകാരം എന്നീ ഗുണഫലങ്ങൾ അനുഭവത്തിൽ വരും.



**തുലാക്കൂറ് (ചിത്തിര 1/2 ചോതി, വിശാഖം 3/4):** മൂന്നിൽ വ്യാഴം സഞ്ചരിക്കുന്ന ഈ കാലം അത്ര അനുകൂലമായിരിക്കില്ല. ബന്ധുക്കളിൽ നിന്നും സഹായികളിൽ നിന്നും പ്രതീക്ഷിക്കാത്ത ചില ദുരന്തുവേദങ്ങൾ ഉണ്ടാകും. കാലിന് പരിക്ക് സംഭവിക്കാം. സഹോദരസ്ഥാനിയർ ശത്രുക്കളായി തീരും. സന്താന ദുഃഖങ്ങളും കൂക്ഷി രോഗവും വലുതായ് വരും. ബുദ്ധിക്ക് ഭംഗം വരും. ധനപരമായ പ്രതിസന്ധി നേരിടും കൂടുമ്പ കാര്യങ്ങളിൽ അലസത തോന്നും. ശത്രുക്കളിൽ വിജയം നേടും. സർപ്പപ്രീതി വരുത്തുകയും നവഗ്രഹക്ഷേത്രത്തിൽ നവഗ്രഹഹോമം, പഞ്ചാക്ഷരി ജപം എന്നിവ നടത്തുക



**വൃശ്ചികക്കൂറ് (വിശാഖം 1/4 അനിഴം, തൃക്കേട്ടം):** യാത്രാ ക്ലേശങ്ങൾ ഉണ്ടാകുമെങ്കിലും യാത്രകൾ കൊണ്ട് കാര്യസാദ്ധ്യമുണ്ടാകും. മനസ്സുഖം കുറയും. ധനലാഭം പ്രതീക്ഷിക്കാം. പൊതുരംഗങ്ങളിലെ പ്രവർത്തനങ്ങൾക്ക് അംഗീകാരം ലഭിക്കും. സമൂഹത്തിൽ മാനുതയുണ്ടാകും. സഹായികളുടെ ഭാഗത്ത് നിന്നും ചില കൃൽസീത പ്രവർത്തികൾക്ക് ശ്രമമുണ്ടാകുമെങ്കിലും അതിനെ അതിജീവിക്കാൻ സാധിക്കും ശിവക്ഷേത്ര ദർശനവും പഞ്ചാക്ഷരി ജപവും നടത്തുക.



**ധനുക്കൂറ് (മൂലം, പുരം, ഉത്രം 1/4):** കാര്യങ്ങൾ അനുകൂലമാകുമെങ്കിലും മനസംഘർഷം വർദ്ധിക്കും അത് നിമിത്തം ശിരോ രോഗം നേത്രരോഗം എന്നിവ അലട്ടും. സാമ്പത്തിക നേട്ടങ്ങൾക്കൊപ്പം സാമ്പത്തിക കാര്യങ്ങളിൽ ചതി പറ്റുന്നതിനും കൂടി സാധ്യതയുണ്ട്. എല്ലാ കാര്യങ്ങൾക്കും ഉൽസാഹത്തോടെ പ്രവർത്തിക്കുവാൻ കഴിയും. ബുദ്ധിക്ക് സൂക്ഷ്മത കൂടും. ദമ്പതികൾ തമ്മിൽ അഭിപ്രായ വ്യത്യാസം ഉണ്ടാകും. സർപ്പപ്രീതി വരുത്തുകയും സർപ്പക്ഷേത്ര ദർശനം നടത്തുകയും ചെയ്യുക.



**മകരക്കൂറ് (ഉത്രം 3/4, തിരുവോണം, അവിട്ടം 1/2):** വിദ്യാർത്ഥികൾക്ക് വിദ്യായിൽ നിപുണത നേടാൻ സാധിക്കും. സഹോദര സ്ഥാനിയരെ കൊണ്ടും സഹായികളെ കൊണ്ടും ഗുണം കിട്ടും. അധിക ചിലവ് അനുഭവപ്പെടുക മൂലം സാമ്പത്തിക ബുദ്ധിമുട്ട് അനുഭവപ്പെടും. നേത്രരോഗവും ഉദരരോഗം അലർജി സംബന്ധമായ പ്രശ്നങ്ങൾ എന്നിവ അലട്ടും പല കാര്യങ്ങളിലും തീരുമാനമെടുക്കാനാവതെ ബുദ്ധിമുട്ടും. ശിവക്ഷേത്ര ദർശനവും പഞ്ചാക്ഷരി ജപവും ചെയ്യുന്നത് നല്ലതാണ്.



**കുംഭക്കൂറ് (അവിട്ടം 1/2, ചതയം, പുരുരൂട്ടാതി 3/4):** ഈ മാസം വിദ്യാർത്ഥികൾക്ക് അനുകൂലമായ കാലമാണ്. സൽ ബുദ്ധിയുണ്ടാകും. കലാ സാഹിത്യ രംഗത്ത് പഠിക്കുന്നവർക്ക് കൂടുതൽ ഗുണകരമാകും. നല്ല കാര്യങ്ങൾക്കും കലാപരമായ ആവശ്യങ്ങൾക്കും പണം ചിലവഴിക്കും. സാമ്പത്തികമായി ഗുണകരമായിരിക്കും അലർജി സംബന്ധമായ പ്രശ്നങ്ങളും നാഡി വലിച്ചിലും ശാസ സംബന്ധമായ അസ്വസ്ഥതയും ഉണ്ടാകാം. ശിവനേയും വിഷ്ണുവിനേയും ഭജിക്കുകയും ക്ഷേത്രദർശനം നടത്തുകയും വേണം.



**മീനക്കൂറ്(പുരുരൂട്ടാതി 1/4, ഉത്രാതി, രേവതി):** കർമ്മരംഗത്ത് ഏതെങ്കിലും തരത്തിലുള്ള അസ്വസ്ഥതകൾ അനുഭവപ്പെടുമെങ്കിലും എല്ലാ പ്രശ്നങ്ങളെയും അഭിമുഖീകരിക്കാൻ കരുത്തു കാണിക്കും. ആര്യേയും മൂന്നിൽ തോൽക്കേണ്ടി വരില്ല. ധനപരമായി മെച്ചപ്പെടും. എങ്കിലും വീട്ടിൽ അഭിപ്രായ വ്യത്യാസത്തിനും സാധ്യതയുണ്ട്. മാതാവിന് അലർജി സംബന്ധമായ പ്രശ്നങ്ങൾ ഉണ്ടാകും. സന്താനങ്ങളുടെ പഠനം സ്ഥിരത കാണിക്കില്ല. വിഷ്ണു പ്രീതി വരുത്തുകയും വിഷ്ണു ക്ഷേത്ര ദർശനം നടത്തുകയും വേണം.

ശുഭമസ്തു  
ശംഭോമഹാദേവ! എറണാകുളത്തപ്പൻ തുണ!

തിങ്കൾ, വ്യാഴം, ശനി ദിവസങ്ങളിൽ 9.30 am to 1.30 pm വരെ ജ്യോതിഷചാര്യന്റെ സേവനം ലഭ്യമാണ്



MANGALYAM MATRIMONIAL

വരനെ ആവശ്യമുണ്ട്



Nair Girl, 27/5'3", Uthram, Wheatish, M.Tech, Engineer, Non IT, Bangalore, (Not transferable) Pref: PhD, Aeronautical Engineer, Administrative Profession, Boys working in Bangalore /willing to relocate to Bangalore, Mob:8078951094/9495711635, Reg.No.22295

Email:subasheriat@gmail.com  
Date of Birth:14-04-1992(9.53pm)  
Sishta Dasa:Ravi : 5-4-29

ശു	ര		ശി	
ബു				
കു	ഗ്രഹനില		ശു	
മ	അംശകം		ച	ബു
സ	ല	മാ		
ല	ശു			

Contact Address:  
MR.SUBASH PRASADAM NECHIKUND POOKOTHUR ROAD MANCHERI MALAPPURAM - 676 121

Nair Girl, 28/5'3", Anizham, Fair, B.Tech (ECE), M.Tech (CE), MS(USA) Pref: B.Tech/CA/MBA from IIM etc, Reputed/MNC, willing to relocate to Abroad US, UK, Australia, Singapore etc, Ph:080-24676654, Mob: 9448287370, Reg.No.22331

Email:krap1972@gmail.com  
Date of Birth:08-02-1991(1.15pm)  
Sishta Dasa:Saturn:1-6-9

ബു	മാ	ല	കു	
മ	ശു	ഗ്രഹനില	ശു	
ര	ബു	അംശകം		
സ				
	ച			

Contact Address:  
MR.K R AJAYA KUMAR E-103, RENAISSANCE TEMPLE BELLS, OPP.ISKCON 25/1, INDUSTRIAL SUBURB P. O. YESHWANTPUR BANGALORE - 560 022

Nair Girl, 28/153cm, Uthrittathi, Sudha jathakam, Fair, Masters (International Business), Worked with Unilever, Dubai, Pref: B.Tech/Masters, Born & Broughtup outside kerala preferred, Mob:9895135510/9526445189, Reg.No.22379

Email:balanknair@gmail.com  
Date of Birth:21-01-1991(2.02pm)  
Sishta Dasa:

ച	കു		
	ല	മാ	
ശു	ഗ്രഹനില	ശു	
മ	അംശകം		
സ			
ബു			

Contact Address:  
MR.BALACHANDRAN K NAIR FLAT.NO.E.802, CYGNUS 3 CONFIDENT POOKATTUPADI, EDATHALA P. O ALUVA - PERUMBAVOOR ERNAKULAM - 683 561

Nair Girl, 23/5'1", Makairam, Fair, MBBS, Student, Pref: Doctors/CA/ settled Govt Officers/IAS/IFS/Engineers (MS), Settled NRI's, location preferred Calicut to Trivandrum, Mob:0097150-6507304/ 0091-8111872788, Reg.No. 22380

Email:letusinvest@hotmail.com  
Date of Birth: 31-01-1996(10.48am Dubai time)  
Sishta Dasa:Kuja :3-11-20

ശി	മാ	ച	
ല			
മ	ഗ്രഹനില		ശു
ശു	അംശകം		കു
കു			
ര			
ശു			സ
ബു			

Contact Address:  
MR.RAJESH. D. NAIR MULAYATHU HOUSE KIZHAK NADA ARANMULA P. O PATHANAMTHITTA - 689533

Nair Girl, 25/155cm, Ayilliyam, Medium, MA-Economics, Pref: Professional Qualification, Ph : 0481-2574321, Mob:9447569894, Reg.No. 22381

Email:vinodkumarpk6@gmail.com  
Date of Birth:28-10-1994(11.59am)  
Sishta Dasa:Budha :13-0-12

	ശി		
മ	ഗ്രഹനില	ച	കു
ല	അംശകം		
	മാ	ര	ശു
		ശു	ബു

Contact Address:  
MR.P.K.VINOD KUMAR PANAPARAMPIL HOUSE MUTTAMBALOM P. O KOTTAYAM KERALA - 686 004

Nair Girl, 28/165cm, Punartham, Fair, MBBS, Doing MD Pathology, Selected for Medical Officer in Combined Medical Services, Pref: Professionaly qualified, Mob:9495426722/ 9884075639, Reg.No.22383

Email:aparnasa6@gmail.com  
Date of Birth:02-10-1991(4.30am)  
Sishta Dasa:

മാ			ച
			ശി
മ	ഗ്രഹനില		ശു
	അംശകം		ല
മ			ശു
സ			ര
			ബു

Contact Address:  
SMT.LEELAMANI K. G KALLOOR HOUSE KUDAYATHOOR P O SARAMKUTHY THODUPUZHA - 685590



MANGALYAM MATRIMONIAL

വരനെ ആവശ്യമുണ്ട്



Nair Girl, 23/5'5",Pooyam,Fair,M.Sc Psychology (Final Sem),Pref: Well educated employed upper middle class nair family,Not matching stars-Makam,Pooram, Chithira,Uthram, Chothi, Vishakam, Pooradam, Avittom, Chadayam Ph:0471-2353257, Mob: 9446981096,Reg.No.22385  
Email:sreesanks@gmail.com  
Date of Birth:02-03-1996(6.44pm)  
Sishta Dasa:

	ര	കു	ശു		
	മ	ശി	ശു		
ശി	ര	കു	ശു	ച	മ
	ബു	ശു	അശകം	ല	സ
	ഗു	മാ		സ	ബു
	ച	ല	മാ		ശു

Contact Address:  
SMT. SREEJA S. NAIR  
1-A, GREEN LILLIES APARTMENT  
VETTAMUKKU ROAD,  
THIRUMALA  
TRIVANDRUM - 695006

Nair Girl, 34/170cm, Pooram, Wheatish, M.Sc (Clinical Nutrition &Dietitics, Dietician in Indian Navy(On contract), Divorcee,Pref: Matching Qualifications/Same community, Mob:9823380190, Reg.No.22386  
Email:mohan378@gmail.com  
Date of Birth:11-10-1985(10.50am)  
Sishta Dasa:Sukra: 19-9-17

		സ		
		ശു		
	ശു	അശകം	ച	കു
	മ	ബു	ശി	ര
	ല	ശി	മാ	

Contact Address:  
MR.MOHANAN NAIR  
SREEPADAM  
NEAR BHAVANS VIDYA MANDIR  
EROOR(WEST)  
TRIPUNITHURA  
ERNAKULAM - 682306

Nair Girl,26/5'3", Punartham,Medium, B.Tech(NIT,Kozhkode)M.Tech IIT (Madras), Cube Highways,Noida. Delhi,Pref: Professionally qualified employed boys,Ph:0484-2705549, Mob: 9446134448, Reg.No.22388

Email:vijayakumar81588@gmail.com  
Date of Birth:03-12-1993(4.21am)  
Sishta Dasa:Guru:3-7-9

			ശി	
			ശി	
കു	മ	ശു	അശകം	ച
ശു			അശകം	ച
ര	ബു	ശു	ര	മാ
	ശു	കു	ശു	മാ

Contact Address:  
MR.VIJAYAKUMAR S  
PAVITHRAM, KADEKUZHI  
MARADU P. O  
N.X.JOSEPH ROAD  
KUNDANUR  
ERNAKULAM - 682304

Nair Girl, 27/5'4",Pooradam, Fair, Post Graduate, Employed in Dubai as Digital Marketing Head, (Father -Nair, Mother-Ezhava),Boys preferably well employed in Dubai,Mob: 9447301115, Reg.No.22393

Email:bindusat@gmail.com  
Date of Birth:(13-07-1992(10.30pm)  
Sishta Dasa:Sukra :16-5-3

		കു		ര
		കു		ശി
ബു	ല	മാ	ശു	ബു
	മ	അശകം	ശു	ച
കു	ച	സ		ശു
	ശി	മാ		

Contact Address:  
MR.C.SATISH  
12/991 - B, OPP JUMA MASJID  
PADAMUGAL  
KAKKANAD WEST  
ERNAKULAM -682030

Nair Girl,25/160cm, Moolam, Medium, M.Sc(Mathematics), BEd (final), student,Pref: Employed, Mob: 9446471933, Reg.No.22394

Email:ksvpanicker@gmail.com  
Date of Birth:10-07-1995(11.30pm)  
Sishta Dasa:Kethu :6-11-15

		ച	ര	ശി
	ല	മ	ശി	ര
				ബു
കു	മാ	ശു	അശകം	ച
സ	ച	ഗു	സ	കു
	ബു	ല	ശു	മാ

Contact Address:  
MR.VASUDEVPANICKER  
SREESAILOM  
AMBALAMPADY  
OORAMANA P. O  
RAMAMANGALAM  
ERNAKULAM - 686663

Nambiar Girl, 25/157cm,Ayilyam, Fair, MBBS,Doctor,Pref: MBBS.MD/MS, Ph:0484-2330540 Mob: 9847032708, Reg.No.22274

Email:rnambiart7@gmail.com  
Date of Birth:31-12-1993(4.18pm)  
Sishta Dasa:

			ശി	മാ
			ല	മാ
			ശി	
ശു	മ	ശു	അശകം	ച
	മാ		അശകം	ച
ച	ബു	ശു	കു	മാ
	സ	ശു		സ

Contact Address:  
MR.P.O. JAYARAJAN NAMBIAR  
AMRUTH, 34/2338 B  
FIRST KANNAYATH CROSS ROAD  
MAMANGALAM  
KOCHI - 682025



MANGALYAM MATRIMONIAL

വരനെ ആവശ്യമുണ്ട്



Nair Girl, 23/5'3", Bharani, Sudha jathakam Fair, B.Tech, CS, Software Developer, Pref: B.Tech/M.Tech/MBA, Districts Ernakulam /Trichur ,Sudha jathakam, Mob:9633877622, Reg.No. 22395

Email:rajendra.ajc@gmail.com  
Date of Birth:06-08-1996(3.51am)  
Sishta Dasa:

			സ
മ	ച		ലകു
ശി			ശു
കു	മാ	ശ്രഹനില	ര
ല		&	ബു
		അംശകം	ബു
			ച
ര	ശു		സ
ശി			ശു

ശു മ

Contact Address:  
MR.RAJENDRAN G C  
KRISHNAKRIPA  
PEEDIKAPADI  
WEST KADUNGALLOOR  
KOCHI - 683110

Nair Girl,28/5'1",Thiruvonam, Fair, MA (English) from Efflu, Hyderabad, MA(Eng-specialisation) Leeds University - UK , Canadian PR Status (Proposes to leave by mid 2020), Teacher - International School, Cochin, Ph : 0484-2950831, Mob: 9447080831, Pref: Canadian PR Status holder.Reg.No.22398

Email:anitha.aathu@gmail.com  
Date of Birth:03-02-1992(10.48am)  
Sishta Dasa:Chandra:7-2-20

		ബു	ച	ര
ല				ശി
				മാ
ശി		ശ്രഹനില		
		&		
ര	ച	അംശകം	ശു	സ
ബു	മ			
ശു	കു			ശു
കു	സ			ശു

Contact Address:  
MR.AJAY KUMAR  
ARACKAL HOUSE  
KIZHAKKAMBALAM P. O  
ERNAKULAM - 683562

Nair Girl,24/160cm,Makam, Medium, M.Tech(Civil Structural Eng) Pref: Professional, Engineer/Auditor/Chief Head (Any), Mob: 9961239993, Reg.No.22399

Email:shajutabala@gmail.com  
Date of Birth:25-5-1996(10.50am)  
Sishta Dasa:Kethu : 3-7-27

		ര	ച	
മ	കു	ര		
ശി	ബു	മാ	ശു	
		ശ്രഹനില	ല	സ
		&		മാ
ശി		അംശകം	ച	
ശു				സ

ശുല ബു മ കു ശു

Contact Address:  
MR.S.K.DINESH  
SREENANDANAM  
KAITHARAM P. O  
N. PARAVUR  
ERNAKULAM - 683519

Nair Girl,23/162cm,Chithira, Fair, B.Com,PGD-HRM from Loyola College,Pref: well Educated Menon/Nair boy Chennai,Kochi or Bangalore settled, Mob:9840293494,Reg.No.22400

Email:sarumenon96@gmail.com  
Date of Birth:9-11-1996(2.35pm)  
Sishta Dasa:Kuja : 2-10-5

മ			
ശി			
ല	ശ്രഹനില		
	&		കു
	അംശകം		
ശു	മാ	ര	ച
	ബു	ശു	സ

Contact Address:  
SMT. GAYATHRI RAMESH  
A2, ZIRCON TOWERS  
3RD MAIN ROAD  
KASTURBAI NAGAR  
ADAYAR  
CHENNAI - 600020

Nair Girl, 26/155cm, Avittam, Fair, Doing CA Final student, Pref: CA or other professional, Mob: 9387612288, Reg.No.22401

Email:sureshrannair@hotmail.com  
Date of Birth:18-12-1993(2.32am)  
Sishta Dasa:Chowa:4-7-9

		ശി	ര	കു
ശു	മ	ശ്രഹനില		മാ
ബു	ച	&		
		അംശകം		
ര	ബു	ല	മാ	ച
കു	ശു	സ	ശു	സ

ല മ

Contact Address:  
MR.SURESH KUMAR R  
ANAGHA  
DIWAN'S ROAD  
ERNAKULAM - 682016

Nair Girl,25/ 5ft,Anizhan, Fair, MBA, Infopark, Pref: Masters, Ph:0484-2779667, Mob:9947070036, Reg.No. 22202

Email:saga.transport@gmail.com  
Date of Birth:15-08-1994(9.20am)  
Sishta Dasa:Sani:9-9-12.36

		ര	ല	ബു	ശു	സ	മാ
മ	മ	ശ്രഹനില		ര			
ശു		&		ബു			
		അംശകം					
മാ	ച	ശു	ശു	ല			

കുശി ച

Contact Address:  
MR.T.GANGADHARAN  
THACHERIL HOUSE(ANUPAMA)  
N.F.GATE,  
TRIPUNITHURA  
ERNAKULAM - 682301



MANGALYAM MATRIMONIAL

വരനെ ആവശ്യമുണ്ട്



Nair Girl, 21/167cm, Uthrattathi, Medium, B.Com final year + CA Inter pass, Pref: CA Preferred/ Bank ,Mob: 9645105080, 9497796675 Reg.No. 22402

Email:kks01@rediffmail.com  
Date of Birth:19-02-1999(11.21am)  
Sishta Dasa:

ച	ശു	മ		
ശു	മ	ല		
ര	ശു	ഗ്രഹനില		സ
ശി		&		
		അംശകം		
		കു		

Contact Address:  
MR. S. KRISHNA KUMAR  
POONKUDIYIL  
POORNALAYAM  
EROOR, SOUTH P. O  
TRIPUNITHURA  
ERNAKULAM - 682306

Nair Girl, 25/ 170cm, Anizham, Fair, MBBS (Studying Final Year), Pref: MBBS/MD, B.Tech/MBA , Doctor or Engineer, Mob: 9349324787/ 9388609615, Reg.No. 22404

Email:qualityekm@hotmail.com  
Date of Birth:15-08-1994(8.55am)  
Sishta Dasa:Sani : 9-9-15

	ശു	ബു	സ	മ
ര		ശി		കു
ശു	മ	ഗ്രഹനില		ര
ല		&		
		അംശകം		ബു
മ	ച	ശു	ശു	ല

Contact Address:  
MR.PRADEEP .P.K  
PALAKKATTU HOUSE  
EXCEL PARK  
STP ROAD  
ELAMKULAM  
ERNAKULAM - 682020

Nair Girl, 24/164cm, Pooyam, Fair, B.Sc Computer Science, UX Designer, TATA Consultancy Services, Infopark, Kochi, Pref: Gaduation/Post Graduation, IT Employee /Govt Sector, Hailing from reputed Nair/Menon Family, Mob: 9447033082/ 9847167167, Reg.No. 22405

Email:vidyani188@gmail.com  
Date of Birth:20-9-1995(4.35am)  
Sishta Dasa:Sani : 13-11-6

മ	ശി		
മ	ഗ്രഹനില		ച
	&		ല
	അംശകം		
	ശു	കു	രബു
		സ	ശു

Contact Address:  
SMT.VIJAYALAKSHMI JAYARAJ  
B4A, POORNA VYSYAN PARADISE  
P.J. ANTONY ROAD  
PACHALAM  
KOCHI - 682012

Nair Girl, 25/5'2", Anizham, Dosha jathakam White, B.Com, MBA, Branch Sales & Services Manager, Standard Chartered Bank, Palarivattom Branch, Pref: Equal or Higher Qualified person with good job, Mob:9946500610, Reg.No.22408

Email:radhacoc@gmail.com  
Date of Birth:05-11-1994(9.59am)  
Sishta Dasa:Sani : 7-0-26

	ര	സ		ല
		ശി		ശു
ശു	മ	ഗ്രഹനില		കു
കു		&		
മ		അംശകം		
ല	ച	രബു	സ	
		ശു	ശു	മ

Contact Address:  
MR.RADHAKRISHNAN P. B  
KRISHNA  
NEAR ST. MATHEWS CHRUCH  
NEAR MANGALAYIL  
BHADRAKALI TEMPLE  
VENNALA P. O, KOCHI - 682028

Nair Girl, 24/5ft, Avittom, Fair, M.Tech Structural Engineering, Now working as Structural Designer Trainee, Pref: Professionals, Mob: 9447222033, Reg.No.22409

Email:beenac2@gmail.com  
Date of Birth:28-11-1995(6.04pm)  
Sishta Dasa: Kuja : 2-2-20.6

	ശു	ശി	ല	കു	ശു
		ശി	ല		
	ച	ഗ്രഹനില			
	മ	&			മ
		അംശകം			
ശു	ബു	സ			
കു	ശു	ര			

Contact Address:  
MR.V. MURALI  
SURYATHEJUS  
WADAKKANCHERY  
THRISSUR - 680582

Nair Girl, 23/5', Chithira, Wheatish Brown, B.Com, MBA, Marketing, Finance, Pref: PG, Govt Employee/ Business, Engineer, Mob: 9895170349, Reg.No.22413

Email:narayanaindustrialgases@gmail.com  
Date of Birth:23-07-1996(1.25pm)  
Sishta Dasa:Chowa : 2-5-8.51

	ല	മ	സ
	മ	ശു	കു
		ഗ്രഹനില	ര
		&	ബു
		അംശകം	
ബു	ശു	ല	സ
ശി		ച	ര

Contact Address:  
MR.K. SASIDHARAN NAIR  
ANJALI NIVAS  
THAJES NAGAR  
TRACK NO.85  
N. KALAMASSERY  
ERNAKULAM - 683104



# MANGALYAM MATRIMONIAL

## വധുവിനെ ആവശ്യപ്പെടുന്നു



Nair Boy, 27/182, Karthika, Fair, Chief Officer Certificate of competency, 2nd Officer Merchant Navy, Pref : Ernakulam Based or Trichur. Working girl preferred, Ph: 0484 2343784, Mob: 9497023610, 9846096800, Reg No: 22276

Email:soniakartha00@gmail.com  
Date of Birth:19.12.1991 (9.52.42am)  
Sishta Dasa:Aadithya : 3.6.30

	ശി	ശു	മ	ല
			ച	ശി
		ഗ്രഹനില & അംശകം		
ച	ല	മ	മ	ശു
കു	മാ			
	ര	കു	ശു	
	സ	ബു	ശു	
		ബു	ശു	സ
		ബു	ശു	സ

Contact Address:  
MR. SREEKUMAR M KARTHA  
KEERTHANA  
ST. MARTIN ROAD  
PALARIVATTOM  
COCHIN -682025

Nair Boy, 32/5'8", Chathayam, White, B.Sc, Manager, Federal Bank, Pref; Teachers, Bank Employee, Ph: 0484-2620614, Mob: 9446496614, Reg.No.22384

Email:nvelappannair@gmail.com  
Date of Birth:23-4-1987(11.45am)  
Sishta Dasa:Rahu :14-5-1

	മ	ല	ശി	ര
ബു	ശു	ര	കു	ല
				മാ
ബു	ച	ഗ്രഹനില & അംശകം		
മാ				
ശു		മ		ശി
ച				ശു
സ				

Contact Address:  
MR.N.VELAPPAN NAIR  
SOUPARNIKA  
PATTERIPURAM  
KRA 44, KATTAKUZZHI ROAD  
ALUVA  
ERNAKULAM -683101

Nair Boy, 28/170cm, Thiruvonam, Fair, B.Tech, MBA, Senior Specialist Manager, YES Bank, Pref: Graduation, should be fair. Mob:9496823701/ 9633150490/ 8848999937, Reg.No. 22387

Email:devidayals@yahoo.com  
Date of Birth:17-10-1991(9.04pm)  
Sishta Dasa:Chandra : 1-9-28

	ശി	മാ	ല
			ല
		ഗ്രഹനില & അംശകം	
മ		ച	ശു
		മ	മാ
കു	സ	ര	ബു
		കു	മാ
		ര	സ

Contact Address:  
MR.S.DEVIDEYAL  
SAVIDHAM  
SWAMI ANAND ROAD  
PETTAH JUNCTION  
ERNAKULAM - 682038

Nair Boy, 30/5'8", Pooram, Fair, B.Tech, Masters Degree in Stratenic Designing (NID), Designer, Placed at Samsung, Pref: Educated, good looking, wellmannered, loving, Employed, Ph: 0484-2338289, Mob: 9446578289/ 9526137264, Reg.No. 22389

Email:vinvij2003@gmail.com  
Date of Birth:25-10-1989(3.25am)  
Sishta Dasa:Sukra : 15-8-30

	ശു	ശി	
		മാ	ശു
		ഗ്രഹനില & അംശകം	
ശു		സ	ല
		അ	ച
	മ	ശു	ര
	ര	ല	കു
		മാ	ബു
			സ

Contact Address:  
MR.S.HARIKUMAR  
49/1972,A3, GOVIND  
GEETHANJALI ROAD  
OPP. CHANGAMPUZHA LIBRARY  
EDAPPALLY  
COCHIN - 682024

Nair Boy, 28/173cm, Ayilliam, Wheatish, Diploma & B.Tech in Mechanic Engineering, Kerala, PG in Petroleum Engineering in Canada, Financial Advisor of Citizens Bank in Concentrix Ltd, Canada, Pref: Professional Degree/PG & above willing to work at Canada, Girls from Ekm/Thrissur/Palakkad/ Kottayam, Mob:9497564438, Reg.No.22390

Email:umanangeth@gmail.com  
Date of Birth:20-05-1991(6.05am)  
Sishta Dasa:Budha : 6-11-12

	ശു	മ	ല	ശി
		ബു	ര	ശു
				ശി
ല		ഗ്രഹനില & അംശകം		ബു
ര		മ		കു
ച				ച
	സ	സ		
	മാ	മാ		
				ശു

Contact Address:  
MR.MURALEEDHARAN K G  
NANGETH HOUSE  
AMBALLOOR P. O  
ERNAKULAM - 682315

Nair Boy, 28/165cm, Avittam, Fair, BBA (B.Tech completed), Sr.Executive, Cognizant, Kakkannad, Pref: Graduation, Matching stars- Karthika, Rohini, Punartham, Ayilliam, Pururuttathi, Revathi, Chathayam, Thiruvathira, Ph: 0484-2779721, Mob:9447179721, Reg.No. 22336

Email:raju\_gopi1955@yahoo.co.in  
Date of Birth:18-01-1991(13.04pm)  
Sishta Dasa:

	കു	ല	കു	
		ഗ്രഹനില & അംശകം		
ര	ച	ശു	ശി	ശി
മ	മാ		ശു	ശു
സ	ര	മ		ബു
	ര	മ		
	ബു			
	മാ			ല

Contact Address:  
MR.RAJU K G  
D.7, SHRIHARI APARTMENT  
FORT TRIPUNITHURA  
ERNAKULAM - 682301





MANGALYAM MATRIMONIAL

വധുവിനെ ആവശ്യപ്പെടുന്നു



Nair Boy, 27/165cm,Avittam, Wheatish, B. Tech (ECE),MBA (PGPM-GLIM, Chennai),Consultant in Virtusa Consulting Services P Ltd, Prof: Employed girls with well education from Ernakulam around Districts & Trivandrum, Mob: 9446541226/ 9446341226, Reg.No.22392

Email:tsasi1962@gmail.com  
Date of Birth:13-08-1992(8.25am)  
Sishta Dasa:Kujan:6-11-10

		കു	ശി
	ശ്രീമതി		മ
ച	&	സു	ച
മ	അംശകം	ല	ശു
ല	സ		മാ

ശുശി ബു

Contact Address:  
MR.T. SASIDHARAN NAIR  
SASEENDRAM  
SREE - 209,LANE - 19  
EROOR WEST  
TRIPUNITHURA  
ERNAKULAM - 682306

Nair Boy, 30/6ft,Atham, Wheatish, B.Com, Doing MBA,Accountant-working at Dubai,Prof: Qualified for getting Job.Mob: 9446827778, Reg.No.22396

Email:savithasreek@gmail.com  
Date of Birth:06-08-1989(10.55pm)  
Sishta Dasa:Chandra:3-2-3

മാ	ല		ശു
സ	ശ്രീമതി		ര
	&	ബു	ശു
	അംശകം	കു	ശി
മ			ച

Contact Address:  
SMT.RADHA SREEKUMAR  
PRANAVAM  
SHANTHIGIRI  
NAD. P.O  
KALAMASSERY  
ERNAKULAM - 683563

Nair Boy, 29/180cm, Uthram (Chingakoor), Fair, B.Tech Engineering (Instrumentation), Engineer, Abroad (Muscut,Oman),Prof: Post Graduation/ Graduation,Ph: 0484-2779719, Mob:9447279391,Reg.No.22397

Email:mohanstore29@gmail.com  
Date of Birth:09-12-1990(2.48pm)  
Sishta Dasa:Ravi : 5-10-21

	കു	ശു	ല
	ല	കു	മാ
സ	ശ്രീമതി		ശു
ര	&	അംശകം	ച
മാ	സ		ശി
ച	ബു	ര	
ശു	ശു		

ബു ശി

Contact Address:  
MR.N.MOHAN KUMAR  
S-24, KEERTHI  
SANTHI NAGAR  
THEKKUMBAGOM  
TRIPUNITHURA -  
ERNAKULAM - 682301

Nair Boy, 32/174cm,Ayilyam, Fair, M.Tech, MBA, Asst. Professor (AD HOC), GEC Thrissur, Prof: M.Tech/ B.Tech, Ph:0484-2479397, Mob: 9447913125, Reg.No. 22403

Email:sreejith.SS.gec@gmail.com  
Date of Birth:17-10-1987(4.35am)  
Sishta Dasa:

സ	ശു		
	ശ്രീമതി		ച
	&		മാ
	അംശകം		
	മ	ബു	ല
	ശു	ര	ശി

Contact Address:  
MR.HEMACHANDRAN  
SREE KAMAL(PINDANIL)  
AYROOR P. O  
KURUMASSERY(VIA)  
ERNAKULAM - 683 579

Nair Boy, 30/173cm,Uthram,Fair, B.Sc Nautical Science,Clerk @ Nationalised Bank, Prof: Graduation,Employed, good family with traditional values, Ph: 0484-2555372, Mob: 9446864970/ 9746027299, Reg.No.22406

Email:vishnumenonp@gmail.com  
Date of Birth:19-12-1989(3.40pm)  
Sishta Dasa:Ravi :5-8-3.54

	ശു	ര	
മാ	ല		ശു
ശി		ശ്രീമതി	ശി
ശു	ശു	&	ച
മാ	സ	അംശകം	സ
ല	ര	ബു	കു
ച	മ	കു	കു

ബു മ

Contact Address:  
MR.NARENDRAN P  
MANAKOLY HOUSE  
MANJUMMEL P. O  
UDYOGAMANDAL(VIA)  
ERNAKULAM - 683501

Nair Boy, 32/6ft,Pooruruttathi,Fair, B.Com Travels and Tourism, Supervisor, Dubai, Verger Delporte Prof: Degree/ PG,Good looking,Slim,Ph: 0484-2444112, Mob:: 808999639, Reg.No. 22407

Email:psachidanand7@gmail.com  
Date of Birth:24-04-1987(8.42am)  
Sishta Dasa:Guru:14-0-5

	മ	ച	ല	കു
ബു	ശു	ര	ല	ശി
ശു	സ	കു	മാ	മാ
ബു	ച	ശ്രീമതി		
		&		
		അംശകം		
സ	മ		ശി	ശു

Contact Address:  
MR.T. N. SACHIDANANDAN  
ANASWARA  
KEDAMANGALAM  
N.PARAVUR  
ERNAKULAM - 683513



# MANGALYAM MATRIMONIAL

## വധുവിനെ ആവശ്യപ്പെടേണ്ടി



Nair Boy, 31/168cm, Bharani, Fair, B.Tech.MBA(finance) EY - Bangalore, Mob: 9447325413/ 9656119688, Reg.No.22410

Email:resmisreelalhari@gmail.com  
Date of Birth:21-03-1988(12.54pm)  
Sishta Dasa:Sukra :9-6-8

		സ	മ
ര	ച	ശു	ല
ബു	സ	ഗ്രഹനില	മാ
ബു	മാ	&	ശി
ശി	കു		
	കു	ച	ര

Contact Address:  
MR.SURESAN PILLAI  
VARANATTU HOUSE  
PAZHAMTHOTTAM  
KUMARAPURAM (VIA)  
ERNAKULAM - 683565

Nair Boy, 31/5'8", Makayiram, Fair, ITI, Diploma, Flight Equipment Operator Air India , Air Transport Ltd, Nedumbassery.Mob: 9847804563/ 7907607421, Reg.No.22411

Email:nithin.nits22@gmail.com  
Date of Birth:01-10-1988(10.08pm)  
Sishta Dasa:Kujan : 1-10-20

	സ	മ	ല
കു		ശു	ച
സ	ഗ്രഹനില		മാ
മാ	&	അംശകം	ശി
മ		ബു	ര
	ച	ബു	ശി

Contact Address:  
MR.SIVANKUTTY  
POTHANALIL HOUSE  
EAST KADUNGALLOOR  
U C COLLEGE P O  
ALUVA  
ERNAKULAM 683102

### THOTTEKATT DIWAN'S MEMMORIAL HALL ERNAKULAM KARAYOGAM

1. TDM HALL GANGA a/c
2. TDM HALL PERIYAR a/c (GROUND FLOOR)
3. TDM HALL KAVERY a/c
4. TDM HALL SOORYA a/c (DINING HALL)
5. TDM HALL YAMUNA a/c
6. TDM HALL NILA a/c (DINING HALL)
7. TDM HALL PAMBA (ROOF HALL)
8. TDM HALL NARMADA a/c (SEMINAR HALL)
9. TDM HALL GODAVARY a/c (CONFERENCE HALL)
10. TDM HALL SARASWATHY (FIRST FLOOR)
11. TDM HALL KRISHNA a/c (EXHIBITION HALL)

For Details Contact: 0484 2361160  
Email: ekmkgm@gmail.com,  
Web: www.ernakulamkarayogam.com



For website



For location



Thekke Nada, Karakkat Road,  
Guruvayoor - 680 101  
Email: radheyamguesthouse@gmail.com

**Tel: +91 487 2504700, +91 8547871161**



ചൈത്രത്തിന്റെ ആഭിമുഖ്യത്തിൽ മനുഷ്യാവകാശ നിയമങ്ങളെക്കുറിച്ചുള്ള കിസ് മത്സരത്തിൽ നിന്ന്



ആചാര്യൻ കെ.ആർ. നമ്പ്യാർജിയുടെ നേതൃത്വത്തിൽ ടി ഡി എം ഹാളിൽ നടക്കുന്ന വേദാന്തക്ലാസ്സ്



ടി ഡി എം ഹാളിൽ ധനുമാസ തിരുവാതിരയോടനുബന്ധിച്ച് നടന്ന മകയിരം ആഘോഷത്തിൽ നിന്ന്



എറണാകുളം കരയോഗത്തിന്റെ 33-ാമത്  
**ശ്രീമദ് ഭാഗവത സപ്താഹജ്ഞാന യജ്ഞം**

2020 ഫെബ്രുവരി 16 ഞായറാഴ്ച മുതൽ 23 ഞായറാഴ്ച വരെ ടി ഡി എം ഹാളിൽ



യജ്ഞാചാര്യൻ

ഭാഗവതസൂരി ശ്രീ. അശോക് ബി. കടവൂർ

സഹ ആചാര്യന്മാർ:

ബ്രഹ്മശ്രീ രാജേഷ് ഇളയത്ത്

ശ്രീ. അഭിലാഷ് കിഴൂർ

നാരായണീയ സർവ്വേശ്വരപുജ (വിളക്കുപുജ)

16-02-2020 ഞായറാഴ്ച രാവിലെ 8.00 ന്

എറണാകുളം കരയോഗം കഥകളി ക്ലബ്ബ് പ്രതിമാസ കഥകളി



പ്രവേശനം സൗജന്യം

25.02.2020 ചൊവ്വാഴ്ച  
ടി.ഡി.എം.ഹാൾ ഗംഗ, 6.30 p.m.

കഥ : ലവണാസുര വധം

സീത - ഓയ്യൂർ രാമചന്ദ്രൻ  
കുശൻ - കലാ. വിപിൻ  
ലവൻ - കലാ. ആദിത്യൻ  
ഹനുമാൻ - കലാ. ശ്രീകുമാർ  
പാട്ട് - കലാ. ഹരീഷ്, കലാ. വിഷ്ണു  
ചെണ്ട - ഗോപികൃഷ്ണൻ തമ്പുരാൻ  
മദ്ദളം - കലാ. ഹരിനാരായണൻ  
ചുട്ടി - കലാ. ശിവരാമൻ, കലാനിലയം വിഷ്ണു  
അണിയറ - ചേർത്തല രാമചന്ദ്രൻ, സുരേന്ദ്രൻ & അരുൺ

കഥാസാരം: വനത്തിൽ ഉപേക്ഷിക്കപ്പെട്ട സീത കുശലവന്മാർക്ക് ജന്മനൽകുകയും വാല്മീകിയുടെ ആശ്രമത്തിൽ വസിക്കുകയും ചെയ്യുന്നു. ഒരു ദിവസം കുട്ടികളായ ലവനും കുശനും മറ്റു കുട്ടികളോടൊപ്പം വനത്തിൽ കളിക്കുവാൻ അനുവാദം ചോദിക്കുന്നു. സീതയുടെ അനുവാദം നേറ്റിയിൽ എഴുതിയിട്ടുള്ള ലേഖനം വായിച്ച ലവൻ കുതിരയെ പിടിച്ചു കെട്ടുകയും ചെയ്യുന്നു. അശാമേധയാ ഗത്തിനായി ശ്രീരാമൻ അയച്ച കുതിരകളിൽ ഒന്നാണ് അത്. കുതിരയെ സംരക്ഷിച്ചുകൊണ്ട് ശത്രുഘ്നൻ യുദ്ധത്തിൽ ലവനെ ബന്ധനസ്ഥനാക്കുന്നു. അത് കണ്ടു വന്ന കുശൻ ശത്രുഘ്നനെ തോല്പിച്ച് ലവനെ മോചിപ്പിക്കുന്നു.

കുട്ടികളെ തോല്പിക്കാനാവാതെ സൈന്യവും തിരികെ എത്തുമ്പോൾ ശ്രീരാമൻ നേരിട്ടെത്തി കുട്ടികളെ കണ്ട് യുദ്ധം ചെയ്യാതെ മടങ്ങുന്നു.

ശേഷം ഹനുമാനെ അയയ്ക്കുന്നു. കുട്ടികളെക്കൊണ്ടുന്ന ഹനുമാൻ അവരുടെ യാഥാർത്ഥ്യം മനസ്സിലാക്കി അവരോട് കളി യുദ്ധത്തിലേർപ്പെടുകയും, കുട്ടികളാൽ ബന്ധനസ്ഥനാക്കപ്പെടുകയും ചെയ്യുന്നു. അവരോടൊപ്പം ആശ്രമത്തിലെത്തുന്ന ഹനുമാനെക്കണ്ട സീതയും, സീതയെക്കണ്ട ഹനുമാനും വികാരഭരിതരാകുന്നു. വൃത്താന്തങ്ങൾ രാമനെ അറിയിക്കാനായി ഹനുമാൻ അയോദ്ധ്യയിലേക്ക് പോകുന്നു.

ബിം ഫെബ്രുവരി 2020 പരിപാടി  
പ്രോഗ്രാം 449

വ്യത്യസ്തമായൊരു സംഗീത പരിപാടി

രാഗസുധാ രസം

എല്ലാ സംഗീതവും രാഗാധിഷ്ഠിതമാണെന്ന് പൊതുവെ പറയാം. പരിചരണത്തിലാണ് വ്യത്യസ്തത നമ്മുടെ സിനിമാ സംഗീതവും കർണ്ണാടക സംഗീതവും കഥകളി സംഗീതവും പലപല രാഗങ്ങളുടെ ഭാവപ്പകർച്ചകൾ എങ്ങിനെയെല്ലാം കൈകാര്യം ചെയ്യുന്നു എന്ന് പരിചയപ്പെടുത്തുന്ന വിജ്ഞാനപ്രദമായ ഈ സംഗീത പരിപാടിയുടെ സംയോജകനും അവതാരകനും വിഖ്യാത കലാനിരൂപകൻ



വി. കലാധരൻ

പ്രഗത്ഭ ഗായകർക്ക് അകമ്പടിയായി ചെണ്ട, മദ്ദളം, ഇടയ്ക്ക, തബല, കീബോർഡ് എന്നിവയും ചേരുന്ന ഹൃദ്യമായ പരിപാടി.

28.02.2020 വെള്ളിയാഴ്ച 6.30 p.m.  
ടി.ഡി.എം. ഹാൾ (a/c) എറണാകുളം

എറണാകുളം കരയോഗം സാംസ്കാരിക വേദി

‘അകായിലെ സംഗീതം’

2020 ഫെബ്രുവരി 16 ഞായറാഴ്ച വൈകിട്ട് 4.30 ന് ടി.ഡി.എം.ഹാളിൽ

കെ. രാഘവന്റെ സംഗീതം

മലയാളി മനസ്സിൽ സംഗീതത്തിന്റെ നിലാമഴ പെയ്യിച്ച സംഗീതസംവിധായകൻ കെ. രാഘവന്റെ അനശ്വര ഗാനങ്ങൾ

എറണാകുളം കരയോഗം ഫിലിം ക്ലബ്ബ്

2020 ഫെബ്രുവരി 23, ഞായറാഴ്ച വൈകിട്ട് 5.00ന്, ടി.ഡി.എം. ഹാളിൽ ലോകമെമ്പാടുമുള്ള ചലച്ചിത്രമേളകളിൽ അവാർഡുകൾ വാരിക്കൂട്ടിയ ചിത്രം

പ്രവേശനം സൗജന്യം

ദി റോക്കറ്റ്

മലയാള പരിഭാഷ, സംവിധാനം : കിം മോർഡൻ

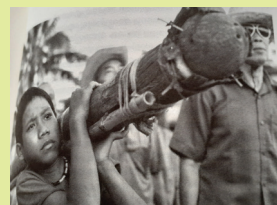

If undelivered please return to:  
Karayoga Souhridam  
T.D.M Hall Complex, D.H. Road,  
Kochi 682016, Kerala

The Views expressed in this journal are those of the authors and need not necessarily reflect the policies and views of Ernakulam Karayogam

Printed by M. Sreevallabhan nair Published by M. Sreevallabhan Nair on behalf of Ernakulam Karayogam, TDM Hall complex, Durbar Hall Road, Kochi-682016, Ph : 0484 -2361160, E mail : ekmkgm@gmail.com, Website : www.ernakulamkarayogam.com and Printed at Sterling Print House (P) Ltd., Door.No.49/1849, AIMS Ponekkara P.O, Kochi-682041, Ph: 0484-2802522, 2800406 for Murali Industries, Babu Cottage, Alappat extn.Road, Behind Ravipuram Temple, Kochi-682016 and Published at Ernakulam Karayogam, TDM Hall Complex, Durbar Hall Road, Kochi-682016. Editor: M. Sreevallabhan Nair- Mob: 9947736071.